



Gartenhäcksler

Originalbetriebsanleitung – Sicherheitshinweise – Ersatzteile

D

Seite 1

Garden Shredder

Original instructions – Safety instructions – Spare parts

GB

Page 9

Broyeur de végétaux

Notice originale – Consignes de sécurité
Pièces de rechange

F

Page 16

Градинска резачка

Оригинално ръководство за експлоатация
Указания за безопасност – Резервни части

BG

Стр. 24

Zahradní drtič

Originální návod k použití – Bezpečnostní pokyny – Náhradní díly

CZ

Str 32

Kompostkvern

Original brugsanvisning – Sikkerhedshenvisninger – Reservdeler

DK

Side 39

Puutarhasilppurin

Alkuperäiset ohjeet – Turvaohjeet – Varaosat

FIN

Side 46

Kerti szecskavágó

Eredeti használati utasítás – Biztonsági tudnivalók – Pótalkatrészek

H

53. oldal

Vrtna sječkalica

Originalne upute za rad – Sigurnosne upute – Rezervni dijelovi

HR

Strana 60

Trituratore

Istruzioni originali – Indicazioni per la sicurezza
Pezzi di ricambio

I

Pagina 67

Kompostkvern

Original brugsanvisning – Sikkerhedsinformasjoner – Reservedeler

N

Side 75

Tuinakselaar

Oorspronkelijke gebruiksaanwijzing
Veiligheidsinstructies – Reserveonderdelen

NL

Blz. 82

Rozdrabniacz ogorodowy

Instrukcja oryginalna – Wskazówki bezpieczeństwa
Części zamienne

PL

Stronie 89

Tocătoare pentru grădină

Instrucțiuni originale – Instrucțiuni de protecție – Piese de schimb

RO

S. 97

Садовый измельчитель

Оригинальное руководство по эксплуатации
Указания по технике безопасности – Запасные части

RUS

стр. 104

Kompostkvarn

Bruksanvisning i original – Säkerhetsanvisningar – Reservdelar

S

Sidan 112

Záhradný drtič

Originálny návod na použitie – Bezpečnostné pokyny
Náhradné dielce

SK

Strana 119

Vrtni rezalnik

Navodilo za uporabo – Varnostni napotki – Nadomestni deli

SLO

Stran 126

Zusammenbau

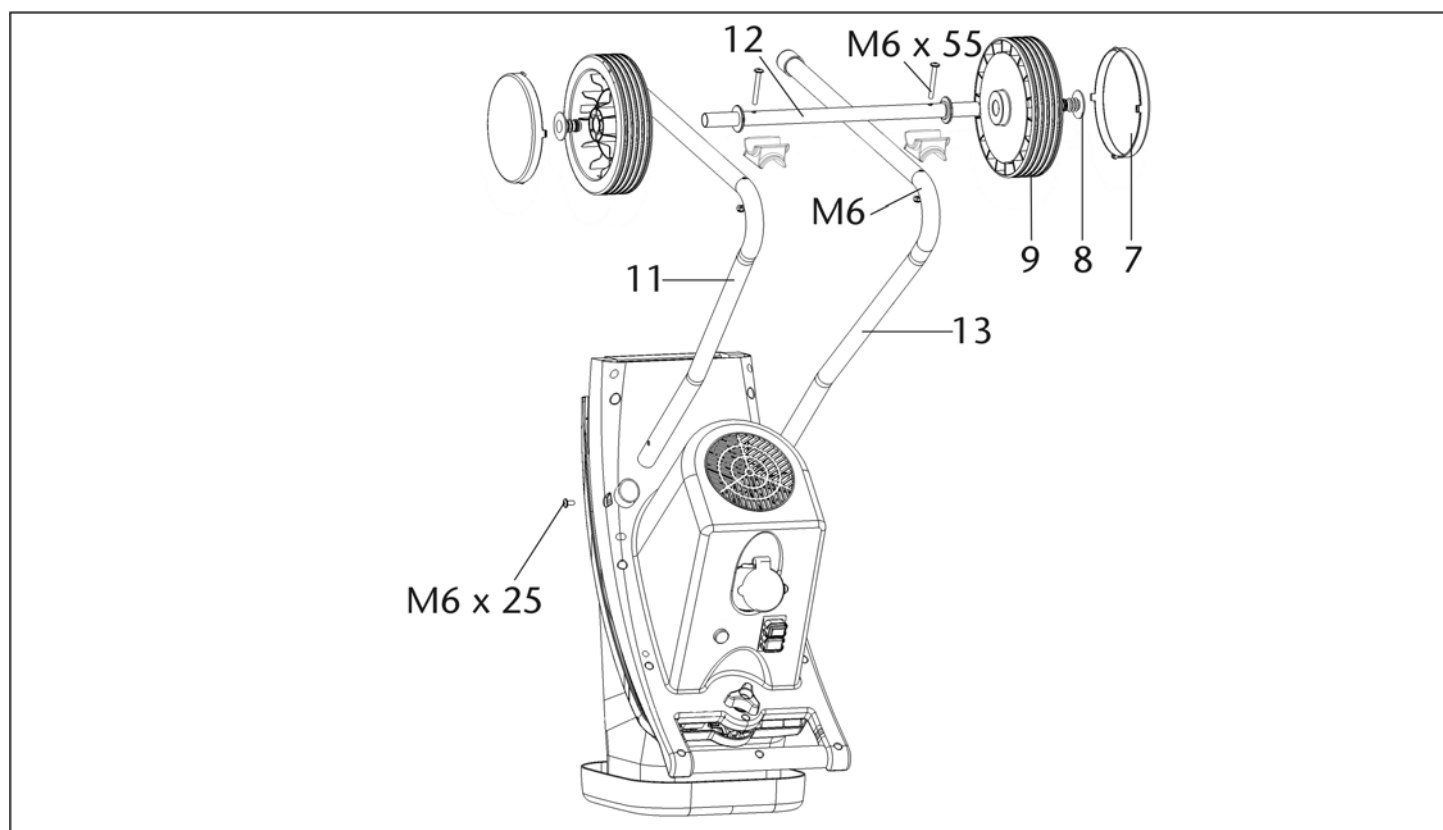
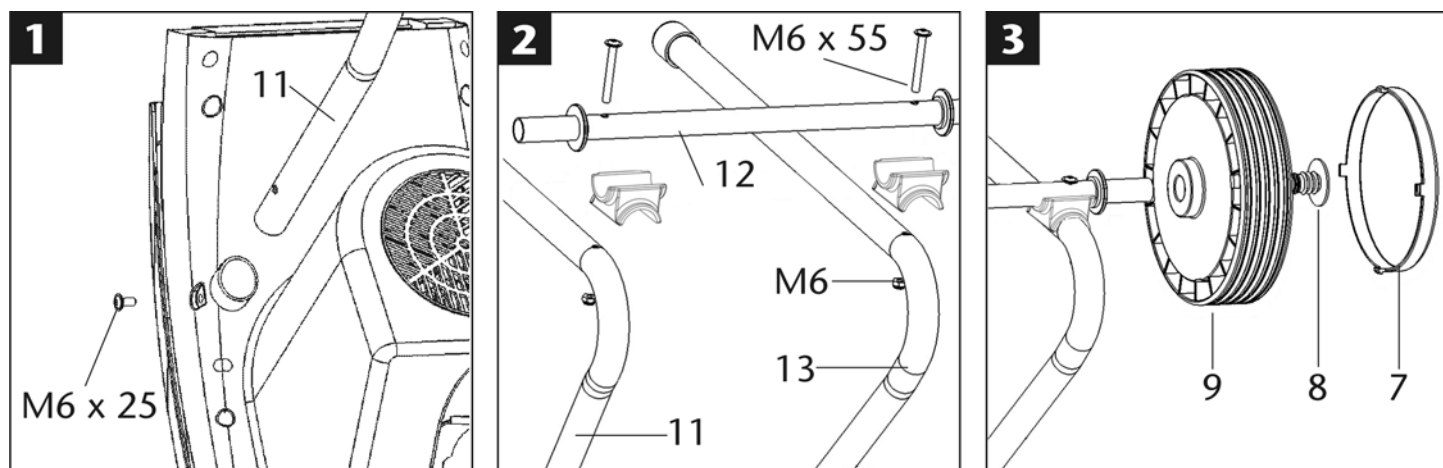

Beschreibung

- A. Trichteröffnung für Häckselgut
- B. Auslöseschraube
- C. Motorschutz
- D. Ein-/Aus-Schalter
- E. Netzstecker
- F. Lüftungsschlitze
- G. Fahrgestell
- H. Auswurfschlitz

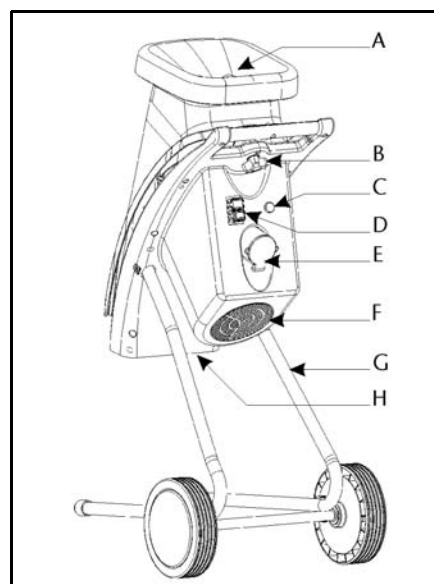

❗ Betriebsanleitung für künftige Verwendungen aufbewahren.

❗ Geben Sie die Betriebsanleitung an alle Personen weiter, die mit dem Gerät arbeiten.



Sie dürfen das Gerät nicht in Betrieb nehmen, bevor Sie diese Betriebsanleitung gelesen, alle angegebenen Hinweise beachtet und das Gerät wie beschrieben montiert haben.

⚠ Dieses Gerät kann von Personen mit verringerten physischen, sensorischen oder mentalen Fähigkeiten oder Mangel an Erfahrung und Wissen benutzt werden, wenn sie beaufsichtigt oder bezüglich des sicheren Gebrauchs des Gerätes unterwiesen wurden und die daraus resultierenden Gefahren verstehen.

⚠ Kinder und Jugendliche unter 16 Jahren dürfen das Gerät nicht bedienen.

Inhalt

Zusammenbau	1
Lieferumfang	2
EG-Konformitätserklärung	2
Betriebszeiten	2
Symbole Gerät	3
Symbole Betriebsanleitung	3
Bestimmungsgemäße Verwendung	3
Restrisiken	3
Sicherheitshinweise	4
Inbetriebnahme	5
Arbeiten mit dem Gartenhäcksler	6
Messerwechsel	7
Wartung und Pflege	7
Störungen	8
Technische Daten	8
Garantie	8
Ersatzteile	133

Lieferumfang

- 📦 Überprüfen Sie nach dem Auspacken den Inhalt des Kartons auf
- ▶ Vollständigkeit
 - ▶ evtl. Transportschäden

Teilen Sie Beanstandungen umgehend dem Händler, oder Hersteller mit. Spätere Reklamationen werden nicht anerkannt.

- 1 vormontierte Geräteeinheit
- 1 Standbein-links
- 1 Standbein-rechts
- 1 Achse
- 2 Räder
- 2 Radabdeckungen
- 1 Schraubenbeutel

- 1 Auffangsack
- 1 Betriebsanleitung
- 1 Garantieerklärung

EG-Konformitätserklärung

Nr. (S-No.): 14174

entsprechend der EG-Richtlinie 2006/42/EG

Hiermit erklären wir

ATIKA GmbH

Josef-Drexler-Str. 8, 89331 Burgau - Germany

in alleiniger Verantwortung, dass das Produkt **Gartenhäcksler Typ MHA 2800**

Seriennummer: 000001 – 020000

konform ist mit den Bestimmungen der o. a. EG-Richtlinien, sowie mit den Bestimmungen folgender weiterer Richtlinien: 2004/108/EG, 2011/65/EU und 2000/14/EG.

Folgende harmonisierte Normen wurden angewandt:

EN 60335-1:2012+A11; EN 13683:2003+A2; EN 62233:2008;

EN 55014-1:2006+A1; EN 55014-2:1997+A1+A2;

EN 61000-3-2:2006+A1+A2; EN 61000-3-11:2000

Konformitätsbewertungsverfahren: 2000/14/EG – Anhang V

Gemessener Schalleistungspegel L_{WA} 104 dB (A).

Garantierter Schalleistungspegel L_{WA} 105 dB (A).

Aufbewahrung der technischen Unterlagen:

ATIKA GmbH – Technisches Büro

Josef-Drexler-Str. 8 – 89331 Burgau – Germany

i.A.

Burgau, 08.01.2015

i.A. G. Koppenstein, Konstruktionsleitung

Betriebszeiten





Gemäß der Maschinenlärmschutzverordnung vom September 2002 dürfen Gartenhäcksler in reinen, allgemeinen und besonderen Wohngebieten, Kleinsiedlungsgebieten, Sondergebieten, die der Erholung dienen, Kur- und Klinikgebieten und Gebieten für die Fremdenbeherbergung sowie auf dem Gelände von Krankenhäusern und Pflegeanstalten an Sonn- und Feiertagen sowie an Werktagen von 20.00 bis 7.00 Uhr nicht in Betrieb genommen werden.

Bitte beachten Sie auch die regionalen Vorschriften zum Lärmschutz.

Symbole Gerät

 	Vor Inbetriebnahme die Betriebsanleitung und Sicherheitshinweise lesen und beachten.	  	Vor Reparatur-, Wartungs- und Reinigungsarbeiten Motor abstellen und Netzstecker ziehen.
 	Gefahr durch fortschleudernde Teile bei laufendem Motor – unbeteiligte Personen, sowie Haus- und Nutztiere aus dem Gefahrenbereich fernhalten.	 	Achtung vor rotierenden Messern. Hände und Füße nicht in Öffnungen halten, wenn die Maschine läuft.
	Augen- und Gehörschutz tragen.		Schutzhandschuhe tragen.
	Vor Feuchtigkeit schützen.		Nicht als Tritt verwenden.
	Elektrische Geräte gehören nicht in den Hausmüll. Geräte, Zubehör und Verpackung einer umweltfreundlichen Wiederverwertung zuführen. Gemäß der Europäischen Richtlinie 2012/19/EU über Elektro- und Elektronik-Altgeräte müssen nicht mehr gebrauchsfähige Elektrogeräte getrennt gesammelt und einer umweltgerechten Wiederverwertung zugeführt werden.		
	Das Produkt entspricht den produktspezifisch geltenden europäischen Richtlinien.		

Symbole Bedienungsanleitung

-  **Drohende Gefahr oder gefährliche Situation.** Das Nichtbeachten dieser Hinweise kann Verletzungen zur Folge haben oder zu Sachbeschädigung führen.
-  **Wichtige Hinweise zum sachgerechten Umgang.** Das Nichtbeachten dieser Hinweise kann zu Störungen führen.
-  **Benutzerhinweise.** Diese Hinweise helfen Ihnen, alle Funktionen optimal zu nutzen.
-  **Montage, Bedienung und Wartung.** Hier wird Ihnen genau erklärt, was Sie tun müssen.

Bestimmungsgemäße Verwendung

- Zur bestimmungsgemäßen Verwendung gehört das Häckseln von
- Ästen aller Art bis max. Durchmesser (je nach Holzart und Frische).
 - welken, feuchten, bereits mehrere Tage gelagerten Gartenabfällen im Wechsel mit Ästen.

Das Häckseln von Glas, Metall, Kunststoffteilen, Plastiktüten, Steinen, Stoffabfällen, Wurzeln mit Erdreich, Abfällen ohne feste Konsistenz (z. B. Küchenabfällen) wird ausdrücklich ausgeschlossen.

Der Gartenhäcksler ist nur für die private Nutzung im Haus- und Hobbygarten geeignet.

Als Häcksler für den privaten Haus- und Hobbygarten werden solche Geräte angesehen, die nicht in öffentlichen Anlagen, Parks, Sportstätten, in der Land- und Forstwirtschaft und nicht gewerblich eingesetzt werden.

Zur bestimmungsgemäßen Verwendung gehört auch die Einhaltung der vom Hersteller vorgeschriebenen Betriebs-, Wartungs- und Instandsetzungsbedingungen und die Befolgung der in der Anleitung enthaltenen Sicherheitshinweise.

Jeder weiter darüber hinausgehende Gebrauch gilt als nicht bestimmungsgemäß. Für hieraus resultierende Schäden jeder Art haftet der Hersteller nicht: Das Risiko trägt allein der Benutzer.

Eigenmächtige Veränderungen an dem Gartenhäcksler schließen eine Haftung des Herstellers für daraus entstehende Schäden jeder Art aus.

Das Gerät darf nur von Personen gerüstet, genutzt und gewartet werden, die damit vertraut und über die Gefahren unterrichtet sind. Instandsetzungsarbeiten dürfen nur durch uns bzw. durch von uns benannte Kundendienststellen durchgeführt werden.

Restrisiken

 Auch bei bestimmungsgemäßer Verwendung können trotz Einhaltung aller einschlägigen Sicherheitsbestimmungen aufgrund der durch den Verwendungszweck bestimmten Konstruktion noch Restrisiken bestehen.

Restrisiken können minimiert werden, wenn die „Sicherheitshinweise“ und die „Bestimmungsgemäße Verwendung“, sowie die Betriebsanleitung insgesamt beachtet werden.

Rücksichtnahme und Vorsicht verringern das Risiko von Personenverletzungen und Beschädigungen.

- Verletzungsgefahr der Finger und Hände, wenn Sie mit der Hand durch eine Öffnung greifen und an das Messerwerk gelangen.
- Verletzungsgefahr der Finger und Hände bei Montage- und Reinigungsarbeiten am Messerwerk.
- Verletzung durch weggeschleudertes Häckselgut im Bereich des Trichters.
- Gefährdung durch Strom, bei Verwendung nicht ordnungsgemäßer Elektro-Anschlussleitungen.
- Berührung spannungsführender Teile bei geöffneten elektrischen Bauteilen.
- Beeinträchtigung des Gehörs bei länger andauernden Arbeiten ohne Gehörschutz.

Des Weiteren können trotz aller getroffener Vorkehrungen nicht offensichtliche Restrisiken bestehen.

Sicherheitshinweise

! Lesen und beachten Sie vor Inbetriebnahme dieses Erzeugnisses die folgenden Hinweise und die im jeweiligen Land gültigen Sicherheitsbestimmungen, um sich selbst und andere vor möglichen Verletzungen zu schützen.

i Geben Sie die Sicherheitshinweise an alle Personen weiter, die mit der Maschine arbeiten.

i Bewahren Sie diese Sicherheitshinweise gut auf.

i Gerät mit Sicherheitsabschaltung

Die angebrachte Sicherheitsabschaltung mit automatischer Motorbremse dient Ihrer Sicherheit. Sie verhindert, dass sich bei geöffnetem Gerät der Motor einschalten lässt, und dass Sie mit der Hand in das rotierende Messerwerk gelangen können.

! Reparaturen an der Sicherheitsabschaltung haben durch den Hersteller bzw. von ihm benannte Firmen zu erfolgen.

- Machen Sie sich vor Gebrauch mit Hilfe der Betriebsanleitung mit dem Gerät vertraut.
- Benutzen Sie das Gerät nicht für Zwecke, für das es nicht bestimmt ist (siehe Bestimmungsgemäße Verwendung und Arbeiten mit dem Gartenhäcksler).
- Sorgen Sie für sicheren Stand und halten Sie jederzeit das Gleichgewicht. Strecken Sie sich nicht vor. Stehen Sie beim Einwerfen des Häckselgutes auf gleicher Ebene mit dem Gerät.
- Seien Sie aufmerksam. Achten Sie darauf, was Sie tun. Gehen Sie mit Vernunft an die Arbeit. Verwenden Sie das Gerät nicht, wenn Sie müde sind oder unter dem Einfluss von Drogen, Alkohol oder Medikamenten stehen. Ein Moment der Unachtsamkeit beim Gebrauch des Gerätes kann zu ernsthaften Verletzungen führen.
- Tragen Sie beim Arbeiten Schutzbrille, Arbeitshandschuhe und Gehörschutz.
- Tragen Sie geeignete Arbeitskleidung:
 - keine weite Kleidung
 - rutschfestes Schuhwerk
 - keine lose herabhängende Kleidung oder solche mit hängenden Bändern oder Kordeln.
- Der Bedienende ist im Arbeitsbereich der Maschine gegenüber Dritten verantwortlich.
- Kinder dürfen nicht mit dem Gerät spielen.
- Kinder vom Gerät fernhalten.
- Reinigung und Benutzerwartung dürfen nicht von Kindern durchgeführt werden.
- Setzen Sie das Gerät niemals ein, während unbeteiligte Personen in der Nähe sind.
- Lassen Sie das Gerät nie unbeaufsichtigt.
- Halten Sie Ihren Arbeitsbereich in Ordnung! Unordnung kann Unfälle zur Folge haben.
- Nehmen Sie eine Arbeitsstellung ein, die sich seitlich oder hinter dem Gerät befindet. Niemals im Bereich der Auswurföffnung stehen.
- Niemals in die Einfüll- oder Auswurföffnung greifen.
- Halten Sie Gesicht und Körper von der Einfüllöffnung fern.
- Überlasten Sie das Gerät nicht! Sie arbeiten besser und sicherer im angegebenen Leistungsbereich.

- Betreiben Sie das Gerät nur mit kompletten und korrekt angebrachten Schutzeinrichtungen und ändern Sie an der Maschine nichts, was die Sicherheit beeinträchtigen könnte.
- Ändern Sie nicht die Reglereinstellung des Motors; die Drehzahl regelt die sichere maximale Arbeitsgeschwindigkeit und schützt den Motor und alle sich drehenden Teile vor Schaden durch übermäßige Geschwindigkeit. Wenden Sie sich bei Problemen an den Kundendienst.
- Das Gerät nicht ohne Einfülltrichter betreiben.
- Das Gerät bzw. Teile des Gerätes nicht verändern.
- Vor Einschalten des Motors Gerät schließen.
- Das Gerät nicht mit Wasser abspritzen. (Gefahrenquelle elektrischer Strom).
- Berücksichtigen Sie Umgebungseinflüsse:
 - Benutzen Sie das Gerät nicht in feuchter oder nasser Umgebung.
 - Gerät nicht im Regen stehen lassen oder bei Regen arbeiten.
 - Arbeiten Sie nur bei ausreichenden Sichtverhältnissen, Sorgen Sie für gute Beleuchtung.
- Um Verletzungsgefahr für die Finger auszuschließen, bei Montage- und Reinigungsarbeiten das Messerwerk festsetzen (siehe Abb. „Messerwechsel“) und Schutzhandschuhe tragen.
- Schalten Sie die Maschine ab und ziehen Sie den Netzstecker aus der Steckdose bei:
 - Wartungs- und Reinigungsarbeiten
 - Beseitigung von Störungen
 - Überprüfungen der Anschlussleitungen, ob diese verschlungen oder beschädigt sind
 - Transport
 - Reparaturarbeiten
 - Messerwechsel
 - Verlassen (auch bei kurzzeitigen Unterbrechungen)
- Bei Verstopfungen im Ein- und Auswurf der Maschine schalten Sie den Motor aus und ziehen Sie den Netzstecker, bevor Sie Materialreste im Ein- oder Auswurf beseitigen.
- Überprüfen Sie die Maschine auf eventuelle Beschädigungen:
 - Vor weiterem Gebrauch des Gerätes müssen Schutzvorrichtungen sorgfältig auf ihre einwandfreie und bestimmungsgemäße Funktion untersucht werden.
 - Überprüfen Sie, ob die beweglichen Teile einwandfrei funktionieren und nicht klemmen oder ob Teile beschädigt sind. Sämtliche Teile müssen richtig montiert sein und alle Bedingungen erfüllen, um einwandfreien Betrieb des Gerätes sicherzustellen.
 - Beschädigte Schutzvorrichtungen und Teile müssen sachgemäß durch eine anerkannte Fachwerkstatt repariert oder ausgewechselt werden, soweit nichts anderes in der Betriebsanleitung angegeben ist.
 - Beschädigte oder unleserliche Sicherheitsaufkleber sind zu ersetzen.
- Bewahren Sie unbenutzte Geräte an einem trockenen, verschlossenen Ort außerhalb der Reichweite von Kindern auf.
- Lagern Sie die Maschine dort, wo Benzindämpfe nicht mit offener Flamme oder Funken in Berührung kommen. Lassen Sie die Maschine vor Lagerung immer abkühlen.

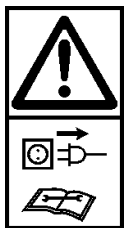

⚠ Elektrische Sicherheit

- Ausführung des Verlängerungskabels nach IEC 60245 (H 07 RN-F) mit einem Aderquerschnitt von mindestens
 - 1,5 mm² bei Kabellänge bis 25 m
 - 2,5 mm² bei Kabellänge über 25 m
- Ein langes und dünnes Verlängerungskabel erzeugt einen Spannungsabfall. Der Motor erreicht nicht mehr seine maximale Leistung, die Funktion des Gerätes wird reduziert.
- Stecker und Kupplungsdose am Verlängerungskabel müssen aus Gummi, Weich-PVC oder anderem thermoplastischen Material der gleichen mechanischen Festigkeit sein oder mit diesem Material überzogen sein.
- Die Steckvorrichtung des Verlängerungskabels muss spritzwassergeschützt sein.
- Beim Verlegen des Verlängerungskabels darauf achten, dass sie nicht gequetscht, geknickt und die Steckverbindung nicht nass wird.
- Wickeln Sie bei Verwendung einer Kabeltrommel das Kabel vollständig ab.
- Verwenden Sie das Verlängerungskabel nicht für Zwecke, für die es nicht bestimmt ist. Schützen Sie das Kabel vor Hitze, Öl und scharfen Kanten. Verwenden Sie das Kabel nicht, um den Stecker aus der Steckdose zu ziehen.
- Kontrollieren Sie das Verlängerungskabel regelmäßig und ersetzen Sie sie, wenn sie beschädigt sind.
- Verwenden Sie kein defektes Verlängerungskabel.
- Verwenden Sie im Freien nur dafür zugelassene und entsprechend gekennzeichnete Verlängerungskabel.
- Keine provisorischen Elektroanschlüsse einsetzen.
- Schutzeinrichtungen niemals überbrücken oder außer Betrieb setzen.
- Schließen Sie das Gerät über Fehlerstromschutzschalter (30 mA) an.

⚠ Der Elektroanschluss bzw. Reparaturen an elektrischen Teilen der Maschine haben durch eine konzessionierte Elektrofachkraft oder eine unserer Kundendienststellen zu erfolgen. Örtliche Vorschriften insbesondere hinsichtlich der Schutzmaßnahmen sind zu beachten.

⚠ Beschädigte Netzanschlussleitungen müssen durch den Hersteller bzw. einer seiner Kundendienststellen oder einer ähnlich qualifizierten Person ersetzt werden, um Gefährdungen zu vermeiden.

⚠ Reparaturen an anderen Teilen der Maschine haben durch den Hersteller bzw. einer seiner Kundendienststellen zu erfolgen.

⚠ Nur Originalersatzteile verwenden. Durch den Gebrauch anderer Ersatzteile können Unfälle für den Benutzer entstehen. Für hieraus resultierende Schäden haftet der Hersteller nicht.

Inbetriebnahme

- Vergewissern Sie sich, dass das Gerät komplett und vorschriftsmäßig montiert ist.
- Stellen Sie den Häcksler zum Gebrauch auf waagerechten und festen Untergrund (Kippgefahr).
- Benutzen Sie das Gerät nicht auf einer gepflasterten mit Kies bestreuten Fläche, auf der ausgeworfenes Material Verletzungen verursachen könnte.
- Benutzen Sie das Gerät nur im Freien. Halten Sie Abstand (mindestens 2 m) von einer Wand oder einem anderen starren Gegenstand.
- Überprüfen Sie vor jedem Gebrauch:
 - das Verlängerungskabel auf defekte Stellen (Risse, Schnitte o. dgl.)
 - ⚠ verwenden Sie kein defektes Verlängerungskabel
 - das Gerät auf eventuelle Beschädigungen (siehe Sicherheitshinweise)
 - ob alle Schrauben, Muttern und Bolzen und anderes Befestigungsmaterial fest angezogen sind
 - dass Abdeckungen, Abweiser und Schutzschilde an ihrem Platz und in gutem Arbeitszustand sind.

ⓘ Netzanschluss

- Vergleichen Sie die auf dem Gerätetypenschild angegebene Spannung mit der Netzspannung und schließen Sie das Gerät an die entsprechende und vorschriftsmäßige Steckdose an.
- Verwenden Sie Verlängerungskabel mit ausreichendem Querschnitt

Netzabsicherung

16 A träge 

Ein-/Ausschalter

Benutzen Sie kein Gerät, bei dem sich der Schalter nicht ein und ausschalten lässt. Beschädigte Schalter müssen unverzüglich vom Kundendienst repariert oder ersetzt werden.

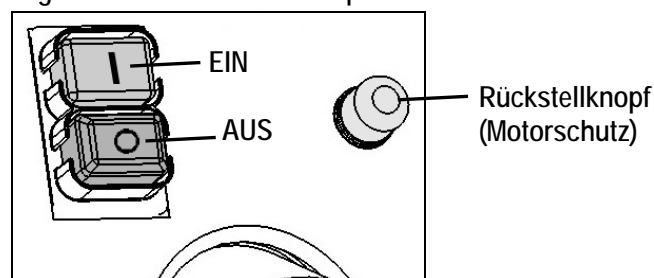

☑ Einschalten

Drücken Sie den grünen Knopf (I).

☑ Ausschalten

Drücken Sie den roten Knopf (O).

☑ Wiederanlaufsicherung bei Stromausfall

Bei Stromausfall schaltet das Gerät automatisch ab (Nullspannungsauslöser). Zum Wiedereinschalten erneut den grünen Knopf drücken.

Motorschutz

Der Motor ist mit einem Schutzschalter ausgerüstet und schaltet bei Überlastung selbsttätig ab. Der Motor kann nach einer Abkühlpause (ca. 5 min.) wieder eingeschaltet werden. Drücken Sie

1. Rückstellknopf (Motorschutz)
 2. grünen Knopf  zum Wiedereinschalten.
- Benutzen Sie einen Stopfer oder Haken zum Entfernen von blockierten Gegenständen aus dem Trichter oder Auswurf-schlitz.

 Warten Sie stets, bis der Häcksler stillsteht, bevor Sie ihn wieder einschalten.

Netzimpedanz

Bei ungünstigen Netzbedingungen kann es während des Einschaltvorganges des Gerätes zu kurzzeitigen Spannungsabsenkungen kommen, die andere Geräte beeinträchtigen können (z. B. Flackern einer Lampe).

Es sind keine Störungen zu erwarten, wenn die in der Tabelle angegebene maximale Netzimpedanz eingehalten wird.

Leistungsaufnahme P_1 (W)	Netzimpedanz Z_{\max} (Ω)
2800	0,19

Arbeiten mit dem Gartenhäcksler

- Nehmen Sie eine Arbeitsstellung ein, die sich seitlich oder hinter dem Gerät befindet. Niemals im Bereich der Auswurföffnung stehen.
- Halten Sie sich bei Inbetriebnahme des Gerätes immer außerhalb der Auswurfzone.
-  Längeres Material, das aus dem Gerät hervorsteht, könnte zurückschnellen, wenn es von den Messern eingezogen wird! Sicherheitsabstand einhalten!
- Niemals in die Einfüll- oder Auswurföffnung greifen.
- Halten Sie Gesicht und Körper von der Einfüllöffnung fern.
- Bringen Sie Hände, andere Körperteile und Kleidung nicht in das Einfüllrohr, Auswurfkanal oder in die Nähe von anderen beweglichen Teilen.
- Vor Einschalten des Gerätes überprüfen, ob keine Häckselreste im Einfülltrichter sind.
- Kippen Sie das Gerät nicht bei laufendem Motor.
- Achten Sie darauf, dass der Motor frei von Abfällen und sonstigen Ansammlungen ist, um den Motor vor Schaden oder möglichem Feuer zu bewahren.
- Beim Füllen darauf achten, dass keine Metallstücke, Steine, Flaschen oder andere nicht zu verarbeitende Gegenstände in den Einfülltrichter gelangen.
- Gelangen fremde Gegenstände in den Einfülltrichter oder das Gerät fängt an außergewöhnliche Geräusche oder Vibrationen zu machen, das Gerät sofort ausschalten und zum Stillstand kommen lassen. Netzstecker ziehen und folgende Punkte durchführen:
 - inspizieren Sie den Schaden
 - ersetzen oder reparieren Sie beschädigte Teile
 - überprüfen Sie das Gerät und ziehen Sie lockere Teile fest

 Sie dürfen das Gerät nicht reparieren, wenn Sie dazu nicht berechtigt sind (siehe Sicherheitshinweise)

Was kann ich häckseln?

Ja:

- organische Abfälle aus Haushalt und Garten
z. B. Hecken- und Baumschnitt, verblühte Blumen, Küchenabfälle

Nein:

- Glas, Metallteile, Kunststoffe, Plastiktüten, Steine, Stoffabfälle, Wurzeln mit Erdreich, Speise-, Fisch- und Fleischabfälle

Besondere Hinweise zum Häckseln:

- Häckseln Sie die Äste, Zweige und Hölzer kurz nach dem Schneiden
 - dieses Häckselgut wird bei Austrocknung sehr hart, der maximal zu verarbeitende Astdurchmesser wird hierdurch geringer.
- Entfernen Sie Seitentriebe bei stärker verzweigten Ästen.
- Verarbeiten von stark wasserhaltigen, zum Verkleben neigenden Garten- bzw. Küchenabfällen
 - diese abwechselnd mit holzigem Häckselgut zerkleinern, um eine Verstopfung im Gerät zu vermeiden.
- Das gehäckselte Gut im Bereich der Auswurföffnung nicht zu hoch anwachsen lassen. Dies kann zur Folge haben, dass bereits Gehäckseltes den Auswurfkanal verstopft. Dadurch kann es zu einem Rückschlag des Materials durch die Einfüllöffnung kommen.
- Reinigen Sie die Einfüllöffnung und den Auswurfkanal, wenn das Gerät verstopft ist. Schalten Sie hierfür zuerst den Motor aus und ziehen Sie den Netzstecker.
- Beachten Sie, dass der Ihrem Gerät entsprechende maximal zu verarbeitende Astdurchmesser eingehalten wird (\emptyset siehe „Technische Daten“). Je nach Art und Frische des Holzes kann sich der maximal zu verarbeitende Astdurchmesser verringern.
- Das Messerwerk zieht das Häckselgut weitgehend selbständig ein.
- Vermeiden Sie ein Überlasten und Blockieren des Motors bei stärkeren Ästen durch öfteres zurückziehen des Astes.
- Beim Überlasten des Gerätes schaltet der mit einem Motorschutzschalter ausgestattete Schalter selbständig ab
 - schalten Sie den Häcksler nach ca. 5 min. erneut ein
 - lässt sich das Gerät nach dieser Wartezeit nicht einschalten, sehen Sie unter Punkt „Mögliche Störungen“ nach.

Messerwechsel



Vor dem Messerwechsel Netzstecker ziehen.

Verletzungsgefahr der Finger und Hände bei Arbeiten am Messerwerk. Schutzhandschuhe tragen.

Gerät öffnen

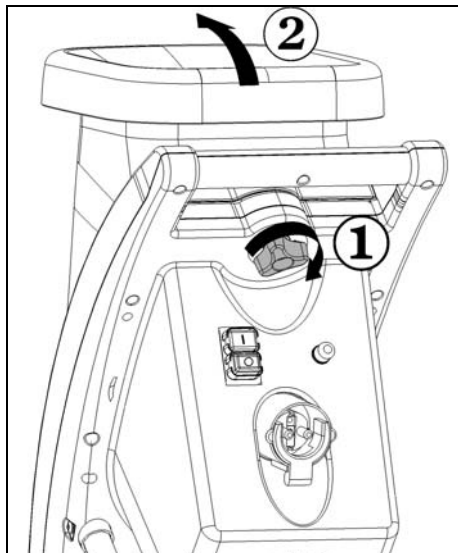

Messerwerk festsetzen. ①

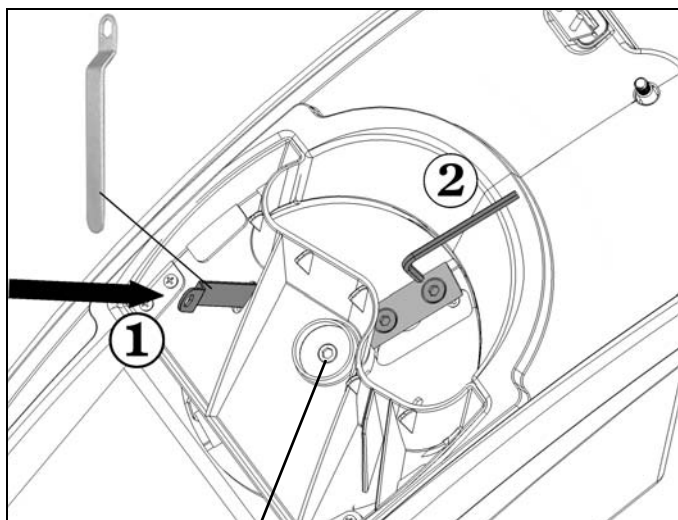

Linksgewinde

Verminderte Schnittleistung: ②

eine Messerschneide stumpf

Einsatz einer unbenutzten Schneide durch Wenden

alle Messerschneiden stumpf

neuer Messersatz (Bestell-Nr. 382425)

Wartung und Pflege

- Vor Beginn jeder Wartungsarbeit
 - Motor abschalten und Netzstecker ziehen
 - Schutzhandschuhe zur Vermeidung von Verletzungen anziehen.

Ist das Gerät zwecks Wartung, Lagerung oder Austausch eines Zubehörs ausgeschaltet, stellen Sie sicher, dass die Energiequelle ausgeschaltet und der Netzstecker gezogen ist. Stellen Sie sicher, dass alle beweglichen Teile stillstehen und falls es einen Schlüssel gibt, dieser abgezogen ist. Lassen Sie das Gerät vor Wartung, Verstellung usw. abkühlen.

Das Schneidwerkzeug steht nach dem Ausschalten nicht sofort still. Warten Sie, bevor Sie mit der Reparatur oder Wartung beginnen, bis alle Teile zum Stillstand gekommen sind.

Bei Wartung des Schneidwerkzeugs ist zu berücksichtigen, dass dieses durch den Startmechanismus immer noch laufen kann, selbst wenn der Motor durch die Verriegelung der Abdeckung nicht läuft.

Achten Sie darauf, Werkzeug und Schraubenschlüssel nach der Wartung oder Reparatur wieder zu entfernen.

- Der Gartenhäcksler ist weitgehend wartungsfrei. Zur Werterhaltung und einer langen Lebensdauer Nachstehendes beachten:

- Lüftungsslitze frei und sauber halten.
- überprüfen der Befestigungsschrauben (ggf. nachziehen).
- nach dem Häckseln das Gerät innen und außen reinigen. Benutzen Sie zum Reinigen Ihres Geräts nur ein warmes feuchtes Tuch und eine weiche Bürste.

Verwenden Sie niemals Reinigungs- oder Lösungsmittel. Sie könnten dem Gerät irreparable Schäden zufügen. Die Kunststoffteile können von Chemikalien angegriffen werden.



- den Häcksler nicht mit fließendem Wasser oder Hochdruckreinigern reinigen.
- blanke Metallteile nach jedem Gebrauch zum Schutz gegen Korrosion mit einem umweltschonenden, biologisch abbaubaren Sprühöl behandeln.

Störungen



Vor jeder Störungsbeseitigung

- Gerät ausschalten
- Stillstand des Häckslers abwarten
- Netzstecker ziehen

Störung	mögliche Ursache	Beseitigung
Motor läuft nicht an	<ul style="list-style-type: none"> – Netzspannung fehlt – Anschlusskabel defekt – Gehäuseoberteil nicht richtig verschlossen (Sicherheitsabschaltung ist ausgelöst) 	<ul style="list-style-type: none"> – Absicherung überprüfen – überprüfen lassen (Elektrofachmann) – Gehäuseoberteil richtig verschließen und verschrauben, evtl. Verunreinigungen entfernen
Motor brummt, läuft aber nicht an	<ul style="list-style-type: none"> – Messerwerk blockiert – Kondensator defekt 	<ul style="list-style-type: none"> – Gerät abschalten, Netzstecker ziehen und Gerät von innen reinigen – Gerät zur Reparatur an Hersteller bzw. an von ihm benannte Firma
Verminderte Schnittleistung	Messer stumpf	Messer wenden oder austauschen
Gerät läuft an, blockiert jedoch bei geringer Belastung und schaltet über Motorschutzschalter ab.	Verlängerungskabel zu lang oder zu kleiner Querschnitt. Steckdose zu weit vom Hauptanschluss entfernt und zu kleiner Querschnitt der Anschlussleitung.	Verlängerungskabel mindestens 1,5 mm ² , maximal 25 m lang. Bei längerem Kabel Querschnitt mindestens 2,5 mm ² .

Bei weiteren Fehlfunktionen setzen Sie sich bitte mit unserem Kundendienst in Verbindung.

☎ 0 23 82 / 8 92 – 54
 0 23 82 / 8 92 – 58
 0 23 82 / 8 92 – 65
 0 23 82 / 8 92 – 101
 0 23 82 / 8 92 – 102

Technische Daten

Typ / Modell	MHA 2800
Baujahr	siehe letzte Seite
Motor	Wechselstrommotor 230-240 V~, 50 Hz, 2800 min ⁻¹ , mit automatischer Motorbremse
Motorleistung P ₁ S ₆ - 40 %	2800 W
Motorleistung P ₁ 1	2300 W
Ein-Aus-Schalter mit	Motorschutzschalter, elektrischer Sicherheitsabschaltung, Nullspannungsauslöser
Gewicht	19,5 kg
Schalldruckpegel L _{PA}	83 dB (A) - (gemessen nach 2000/14/EG) K = 3 dB (A)
gemessener Schallleistungspegel L _{WA}	104 dB (A) - (gemessen nach 2000/14/EG)
garantierter Schallleistungspegel L _{WA}	105 dB (A) - (gemessen nach 2000/14/EG)
max. zu verarbeitender Astdurchmesser (je nach Holzart und -frische)	∅ max. 42 mm
Schutzklasse	I
Schutzart	IP X4
Netzabsicherung	16 A träge

Garantie

Bitte beachten Sie die beiliegende Garantieerklärung.

Assembly

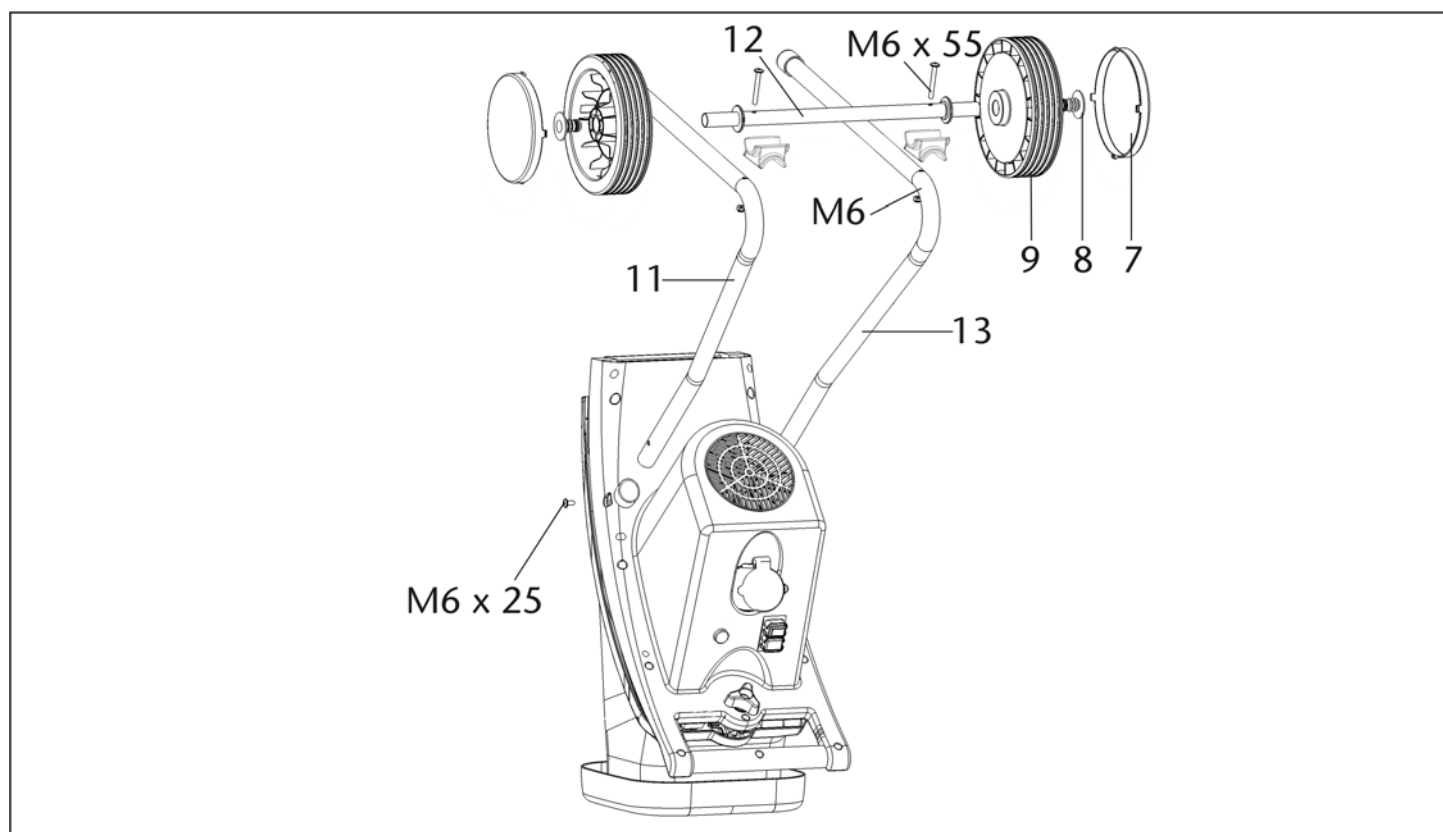
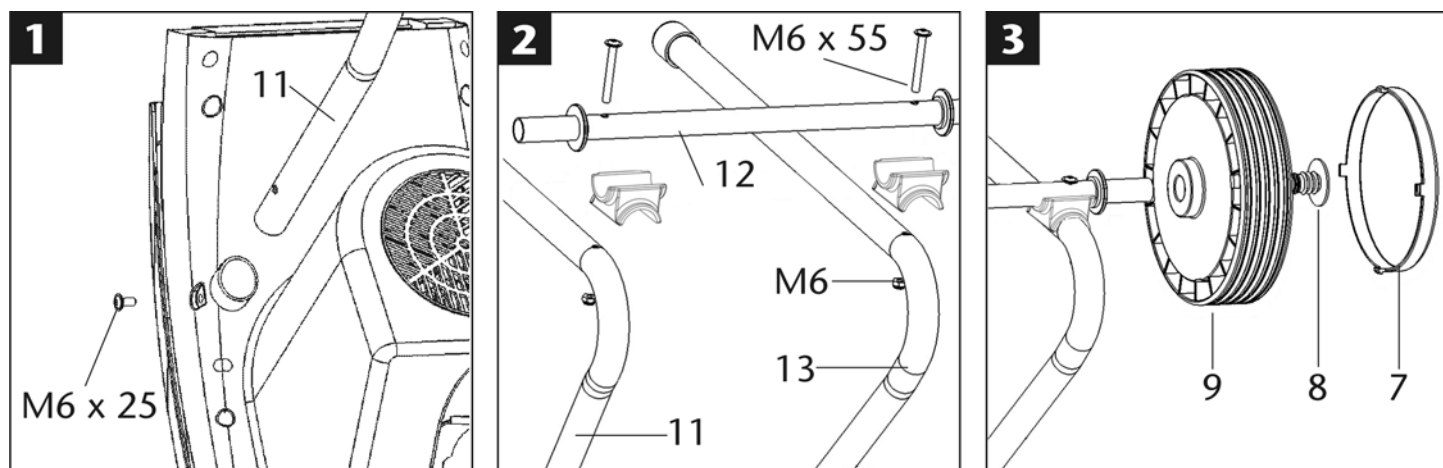

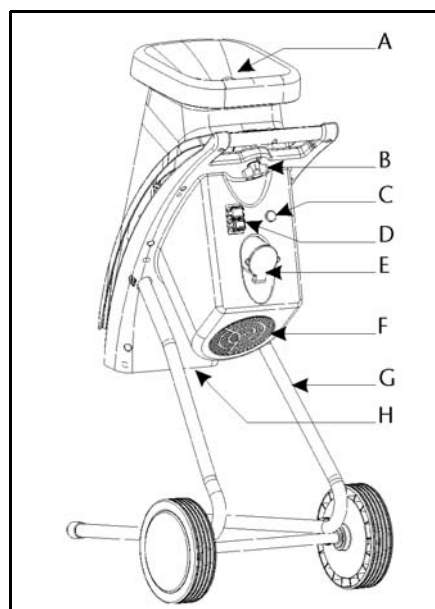

Description

- A. Hopper opening for material to be shredded
- B. Safety cut-off screw
- C. Motor protection
- D. On / Off switch
- E. Main plug
- F. Ventilation apertures
- G. Carriage
- H. Ejection slot



- ❗ Keep the operating instructions in a safe place for future use.
- ❗ Pass the operating instructions on to all persons who work with the machine.

 You may not start to operate the machine until you have read these operating instructions, observed all the instructions given and installed the machine as described!

 This machine can be used by persons with reduced physical, sensory or mental capabilities, or lack of experience and knowledge if they are supervised or have received instructions in the safe use of the machine and can understand the dangers resulting from this.

 The machine must not be operated by children or young people under 16 years of age.

Contents

Assembly	9
Extent of delivery	10
EC Declaration of Conformity	10
Operating times	10
Symbols on the machine	10
Symbols in the operating manual	11
Proper use	11
Residual risks	11
Safety instructions	11
Commissioning	13
Working with the garden shredder	13
Changing the blades	14
Maintenance and cleaning	14
Operational faults	15
Technical data	15
Guarantee	15
Spare parts	133

Extent of delivery

 After unpacking, check the contents of the box

- ▶ That it is complete
- ▶ Check for possible transport damage

Report any damage or missing items to your dealer, supplier or the manufacturer immediately. Complaints made at a later date will not be acknowledged.

- 1 pre-assembled device unit
- 1 standing leg (left)
- 1 standing leg (right)
- 1 axle
- 2 wheels
- 2 wheel covers
- 1 screw bag
- 1 collection sack

- 1 operating instructions
- 1 warranty declaration

EC Declaration of Conformity

No. (S-No.): 14174

according to EC directive: 2006/42/EC

We,
ATIKA GmbH

Josef-Drexler-Str. 8, 89331 Burgau - Germany

herewith declare under our sole responsibility that the product
Gartenhäcksler (Garden Shredder) type MHA 2800

Serial number: 000001 – 020000

is conform with the above mentioned EC directives as well as with the provisions of the guidelines below:

2004/108/EC, 2011/65/EU and 2000/14/EC

Following harmonized standards have been applied:

EN 60335-1:2012+A11; EN 13683:2003+A2; EN 62233:2008;

EN 55014-1:2006+A1; EN 55014-2:1997+A1+A2;

EN 61000-3-2:2006+A1+A2; EN 61000-3-11:2000

Conformity assessment procedure: 2000/14/EC - Appendix V.

Measured level of the acoustic output L_{WA} 104 dB (A).

Guaranteed level of the acoustic output L_{WA} 105 dB (A).

Keeping of technical documents at:

ATIKA GmbH – Technical department – Josef-Drexler-Str. 8, 89331 Burgau - Germany

i.A.

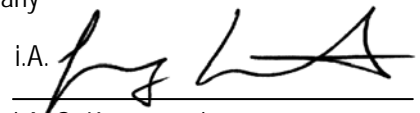

Burgau, 08.01.2015

i.A. G. Koppstein,
Engineering design management

Operating times

Please observe as well the regional regulations for noise protection.

Symbols on the machine



Carefully read the operating manual and the safety instructions before starting the machine and observe the instructions when operating.

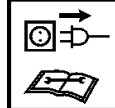

Switch off the motor and disconnect the mains plug before performing cleaning, maintenance or repair work.



Danger – objects may be thrown out at high speed when motor is running. Keep bystanders, pets and domestic animals out of the danger area.



Danger – rotating blades. Keep hands and feet out of openings while machine is running.

	Wear eye and ear protection.		Wear protective gloves.
	Protect against humidity.		Do not use as footstep.
	Electrical devices do not go into the domestic rubbish. Give devices, accessories and packaging to an ecofriendly recycling.		
According to the European Directive 2012/19/EU on electrical and electronic scrap, electrical devices that are no longer serviceable must be separately collected and brought to a facility for an environmentally compatible recycling.			
	This product complies with European regulations specifically applicable to it.		

Symbols Operating instructions



Potential hazard or hazardous situation. Failure to observe this instruction may lead to injuries or cause damage to property.



Important information on proper handling. Failure to observe this instruction may lead to faults.



User information. This information helps you to use all the functions optimally.



Assembly, operation and servicing. Here you are explained exactly what to do.

Proper use

The proper use includes the shredding of

- all types of branches up to a max. diameter (depending on wood species and freshness)
- wilted, moist garden refuse that has already been stored for several days, alternating with branches

Shredding of glass, metal, plastic parts, plastic bags, stones, fabric cut-offs, roots with soil, waste without solid consistency (e.g. kitchen scraps) is explicitly excluded.

The garden shredders are suitable for private use in gardens and allotments.

As garden shredders for private gardens and allotments are considered such devices that are not applied in public facilities, parks, and sports facilities as well as in agriculture and forestry on a commercial basis.

The intended usage also includes compliance with the operating, servicing and repair conditions prescribed by the manufacturer and following the safety instructions included in the instructions.

Any other use is deemed not to be use as prescribed. The manufacturer is not liable for any type of damage resulting from this: the user bears the sole risk.

Unauthorised modifications on the garden shredder exclude a liability of the manufacturer for damages of any kind resulting from it.

Only persons who are familiarised with the device and informed about possible risks are allowed to prepare, operate and service

this device. Repair works may only be carried out by us or by a customer service agent nominated by us.

Residual risks

Even if used properly, residual risks can exist even if the relevant safety regulations are complied with due to the design determined by the intended purpose.

Residual risks can be minimised if the "Safety information" and the "Intended usage" as well as the whole of the operating instructions are observed.

Observing these instructions, and taking proper care, will reduce the risk of personal injury or damage to the equipment.

- Risk of injury to the fingers and hands, if your hand grasps through an opening and reaches the blade unit.
- Risk of injury to the fingers and hands, when carrying out assembly work and cleaning on the blade unit.
- Injury by the chopped material spinning away near the hopper.
- Risk from electricity when using improper electrical connections.
- Touching live parts of opened electrical components.
- Impairment of hearing when working on the machine for longer periods of time without ear protection.

In addition, in spite of all the precautionary measures taken, non-obvious residual risks can still exist.

Safety instructions

⚠ Before commissioning this product, read and keep to the following advice. Also observe the preventive regulations of your professional association and the safety provisions applicable in the respective country, in order to protect yourself and others from possible injury.

i Pass the safety instructions on to all persons who work with the machine.

i Keep these safety instructions in a safe place.

i **Machine including safety cut-out**

The safety cut-out, including an automatic motor brake, which is attached to the shredder is used for the safety of the machine, preventing the motor being started when the machine is open and the rotating knives could be reached by the operator's hand.

⚠ Repair works on the safety cut out must be carried out by the manufacturer or by companies appointed by the manufacturer respectively.



- Make yourself familiar with the equipment before using it, by reading and understanding the operating instructions.
- Do not use the machine for unsuitable purposes (see 'Normal intended use' and 'Working with the garden shredder').
- Provide a safe standing position and keep at any time the balance. Do not lean forward. When placing material into the shredder, always stand on the same level as the machine. When placing material into the shredder, always stand on the same level as the machine.

- Be observant. Attend to what you do. Start working with rationality. Do not use the device when you are tired or under the influence of drugs, alcohol or medicaments. One moment of carelessness when using the device can result in serious injuries.
- Wear protective goggles, gloves and noise protection while working with the machine.
- Wear suitable work clothes:
 - do not wear loose-fitting clothes
 - slip-proof shoes
 - no loose clothing or such with hanging bands or drawstrings
- Within his area of work the operator is responsible for third parties.
- Do not allow children to play with this machine.
- Keep children away from machine.
- Do not allow children to perform cleaning and maintenance tasks.
- Keep children away from machine.
- Never operate the machine if other persons are in the immediate vicinity.
- Never leave the device unattended.
- Keep your workplace in an orderly condition! Untidiness can result in accidents.
- Choose a working position alongside the equipment or behind it. Never stand near the ejection opening.
- Never reach into the filling or ejection opening.
- Keep your face and body away from the filling opening.
- Do not overload the machine! You work better and safer in the given performance range.
- Only operate the machine with complete and correctly attached safety equipment and do not alter anything on the machine that could impair the safety.
- Do not alter the motor controller setting, since the rotary speed controls the safe maximum operating speed, and protects the motor and all rotating parts against damage due to excess speed. Contact the customer service in case of problems.
- Do not operate without the funnel.
- Do not modify the device or parts of the device respectively.
- Close machine properly before enabling motor.
- Do not hose down the device with water. (Origin of danger electric current).
- Take into consideration environmental influences:
 - Do not use the device in moist or wet ambience.
 - Do not leave the machine standing in the rain or use when raining.
 - Provide for good illumination.
- To prevent danger of injury to fingers during assembly or cleaning operations hold the cutting mechanism (see pic. "Changing the blades") and wear protecting gloves.
- Switch the machine off and remove the mains plug from the socket when
 - Performing maintenance and cleaning work.
 - Eliminating faults.
 - Checking connecting lines, whether these are knotted or damaged.
 - Transporting.
 - Carrying out repair work.
 - Changing the blades.
 - Leaving unattended (even during short interruptions).



- If the machine's filling funnel or ejection slot is blocked switch off the motor and disconnect the mains plug before removing material from the filling funnel or ejection slot.
- Check the machine for possible damage:
 - Before further use of the machine the safety devices must be checked carefully for their proper and intended function.
 - Check whether movable parts function perfectly and do not stick or whether parts are damaged. All parts must be correctly installed and fulfil all conditions to ensure perfect operation of the machine.
 - Damaged safety devices and parts must be properly repaired or exchanged by a recognized, specialist workshop; insofar as nothing else is stated in the instructions for use.
 - Damaged or illegible safety labels have to be replaced.
- Store unused equipment in a dry, locked place out of the reach of children.
- Store the machine in a place where fuel vapours cannot come close to open flames or sparks. Always allow the machine to cool down before storing it.

Electrical safety

- Design of the connection cable according to IEC 60 245 (H 07 RN-F) with a core cross-section of at least
 - 1.5 mm² for cable lengths up to 25 m
 - 2.5 mm² for cable lengths over 25 m
 - Long and thin connection lines result in a potential drop. The motor does not reach any longer its maximal power; the function of the device is reduced.
 - Plugs and coupler outlets on connection cables must be made of rubber, plasticised PVC or other thermoplastic material of same mechanical stability or be covered with this material.
 - The connector of the connection cable must be splash-proof.
 - When running the connection line observe that it does not interfere, is not squeezed, bended and the plug connection does not get wet.
 - Wind off completely the cable when using a cable drum.
 - Do not use the cable for purposes for which it is not meant. Protect the cable against heat, oil and sharp edges. Do not use the cable to pull the plug from the socket.
 - Regularly check the extension cables and replace them if they are damaged.
 - Do not touch a damaged connection cable before disconnecting it from the mains. A damaged connection cable may cause contact with live parts.
 - Do not use any defective connection cables.
 - When working outdoors, only use extension cables especially approved and appropriately labelled for outdoor use.
 - Do not set up any provisional electrical connections.
 - Never bypass protective devices or deactivate them.
 - Only hook up the machine by means of a fault-current circuit breaker (30 mA).
-  The electrical connection or repairs to electrical parts of the machine must be carried out by a certified electrician or one of our customer service points. Local regulations – especially regarding protective measures – must be observed.
-  Damaged mains leads must be replaced by the manufacturer or one of their service workshops or a similar qualified person to prevent dangers.

- ⚠ Repairs to other parts of the machine must be carried out by the manufacturer or one of his customer service points.
- ⚠ Use only original spare. Accidents can arise for the user through the use of other spare parts. The manufacturer is not liable for any damage or injury resulting from such action.

Commissioning

- Check that the machine is completely and correctly assembled.
- To avoid toppling, place the shredder on a firm horizontal surface.
- Do not place the equipment on ground which is paved or surfaced with gravel.
- The machine should only be operated in the open. Always maintain a safe distance (at least 2 m) from walls or other fixed objects.
- Before each use, check
 - connection cables for defects (cracks, cuts, etc.).
 - ⚠ Do not use any defective cables.
 - there are no damage at the machine (see safety instructions).
 - that all screws, nuts and bolts as well as other fasteners are securely tightened
 - that covers, deflectors and protective shields are on their correct position and in good working condition.

ⓘ Mains connection

- Compare the voltage given on the machine model plate e.g. 230 V with the mains voltage and connect the machine to the relevant and properly earthed plug.
- Only use extension cables with sufficient core cross-section.

Mains fuse

16 A time-lag 

On / Off switch

Do not use any device where the switch can not be switched on and off. Damaged switches must be repaired or replaced immediately by the customer service.

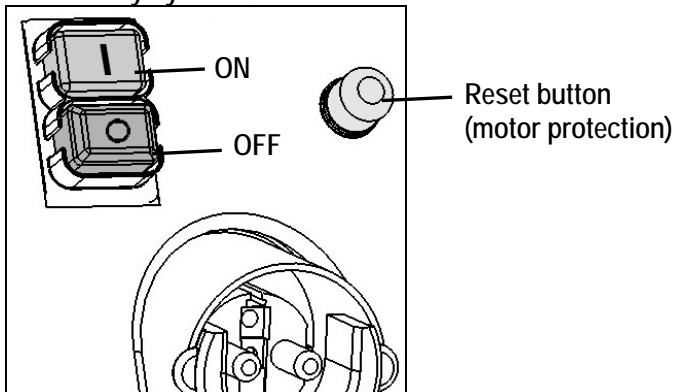

🔧 Switch on

Press the green button ①.

🔧 Switch off

Press the red button ②.

🔧 Restart protection in case of power failure

In case of a power failure, the device switches off automatically (zero-voltage initiator). To restart, press the green button again.

🔧 Motor protection

The motor is equipped with a safety switch and switches off automatically when overloaded. After a cooling-down break (approx. 5 min), the motor may be restarted. Press the

1. reset button (motor protection)
2. green button ① to restart.

- Use a tamper or hook to remove jammed objects from the hopper or ejection slot.

⚠ Always wait until the shredder has come to a complete standstill before restarting it.

Electrical mains supply impedance

When conditions in the electrical mains supply are unfavourable, voltage reductions for short periods can occur during the process of turning on the equipment, which can adversely affect other equipment (e.g., the flickering of a lamp).

No breakdowns are to be expected if the maximum, electrical mains supply impedances given in the table are met.

Power consumption P1 (W)	Electrical mains supply impedance Zmax (Ω)
2800	0,19

Working with the garden shredder

- Choose a working position alongside the equipment or behind it. Never stand near the ejection opening.
- Always keep away from the ejection area when starting the machine.
- ⚠ Longer material that is protruding from the device could spring back when it is drawn in by the blades! Observe safety distance!
- Never reach into the filling or ejection opening.
- Keep your face and body away from the filling opening.
- Never place hands, other parts of the body or clothing into the filler funnel, ejection channel or in the vicinity of other moving parts.
- Check that no chopped residues are in the filling hopper before switching on the equipment.
- Do not tip or tilt the machine when the motor is running.
- Make sure that the motor is free from waste material and other material accumulation to protect it against damage and to prevent fire.
- When filling, be careful that no pieces of metal, stones, bottles or other objects unintended for processing, enter the filling hopper.
- Immediately switch off the equipment and allow it to come to a stop, if foreign objects enter the filling hopper or if the equipment starts to make unusual noises or vibrates. Remove the mains plug and carry out the following checks:
 - inspect for damage,
 - replace or repair damaged parts,
 - check the equipment and tighten loose parts.

⚠ You must not repair the equipment yourself if you are unauthorized to do so.

👉 What can I shred?

Yes:

- organic household and garden waste
e. g. hedge and tree cuttings, dead flowers and vegetable kitchen waste.

No:

- glass, metal, plastic, plastic bags, stones, cloth, roots with soil, food left-overs, fish or meat.

👉 Special tips on shredding:

- Branches, twigs and wood should be broken down immediately after they have been cut.
 - Material of this kind gets very hard when it is dry, and the maximum allowed branch diameter to be processed has to be reduced.
- Remove any side shoots from branches with a large number of twigs.
- How to shred garden and kitchen waste with high water content and a tendency to clog
 - to prevent the machine from clogging, alternate waste with wood containing material.
- Do not allow the shredded material to pile up too high in the area of the ejection opening. This can lead to shredded material blocking the ejection channel, and backing up to the filler opening.
- Clean out the filler opening and ejection channel thoroughly if the machine becomes blocked. Before doing this, switch the motor off and disconnect the machine from the mains power supply.
- Please do not exceed the maximum branch diameter specified (cutting fresh wood) for your appliance (∅ see "Technical data"). Depending on the wood's nature and freshness the maximum branch diameter the machine can process may be smaller.
- The blades largely pull the material into the machine by themselves.
- Strong branches may cause overloading. This can be avoided by pulling them back from time to time.
- If the machine is overloaded, a protective motor switch ensures that the machine turns itself off automatically.
 - Turn the shredder on again after about 5 minutes.
 - If you cannot turn on the machine after this waiting time refer to „Operational faults“.

Changing the blades

Remove the mains plug before changing the blades.

⚠ Risk of injury to the fingers and hands when carrying out work on the blade unit. Wear protective gloves.

🔧 Open the machine.

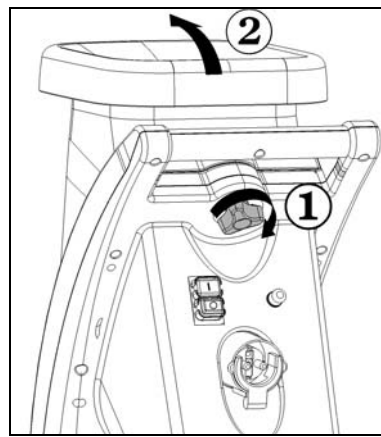

🔧 Fix the blade. **①**

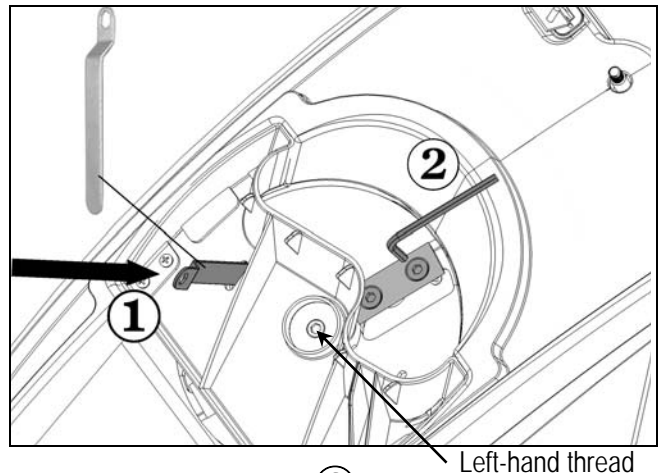

Reduced output **②**

One edge of the knife has become blunt:

🔧 Turn knife so that you can use the other edge.

All knife edges have become blunt:

🔧 Replace with new set of knives (order-no. 382425).

Maintenance and cleaning

- Each time before starting maintenance work:
 - Switch off the motor and pull out the mains plug.
 - Wear protective gloves to prevent injury.

When the machine is stopped for purpose of maintenance, storage or accessory replacement make sure that the energy source is isolated and the mains plug is disconnected. Make sure that all movable parts are stationary and the key (if applicable) is removed. Allow the machine to cool down before maintenance, adjustment etc.

The cutters will not come to a standstill immediately after cut-off. Before starting any service work wait until all parts are stationary.

When performing maintenance operations on the cutting tool be aware that it can still move due to the start mechanism even if the motor does not run by the cover interlocking.

Be sure to have removed any tools from the machine after completion of service work.

- Generally garden shredders require little maintenance. To maintain their efficiency and a long life, observe the following:

- Keep vent slits clean and free from obstructions.
- Check the locking screws (tighten where necessary).
- Clean the device after shredding.

To clean your product only use a warm moist cloth and a soft brush.

Never use cleaning agents or solvents. Otherwise the device may be damaged irreversibly. Plastic parts may be corroded by chemicals.



- Do not clean the machine with running water or high-pressure cleaners.
- After each operation treat bare metal parts with an environment-compatible biodegradable spray oil to protect them against corrosion.

Operational faults



Before each fault elimination:

- Switch off device.
- Wait for standstill of the garden shredder.
- Pull out mains plug.

Fault	Possible cause	Removal
Motor does not start.	<ul style="list-style-type: none"> – No power supply. – Mains cable defective. – Upper part of the enclosure not properly closed (safety shut-off is activated). 	<ul style="list-style-type: none"> – Check fuses. – Have these checked (electrician). – Close and bolt down upper part of the enclosure correctly, remove any dirt present.
Motor hums, but does not start.	<ul style="list-style-type: none"> – Cutters blocked. – Capacitor faulty. 	<ul style="list-style-type: none"> – Switch machine off, disconnect mains plug, and clean interior of machine. – Have machine repaired by manufacturer or approved company.
Reduced cutting performance.	Knife edges became blunt.	Turn the knife or replace it with a new set of knives.
Device starts but blocks under slight load and cuts off via protective motor switch.	Extension cable too long, or cross-section too small. Socket too far from mains supply and cross-section of mains cable too small.	Extension cable at least 1.5 mm ² , maximum 25 m long. If a longer cable is used, minimum cross-section 2.5 mm ² .

Technical data

Type / Model	MHA 2800
Year of construction	see last page
Motor	AC-Motor 230 V~, 50 Hz, 2800 rpm, including automatic motor brake
Motor rating P ₁ S ₆ - 40 %	2800 W
ON/OFF-switch with	Motor protection switch, electrical safety cut-out, zero-voltage initiator
Weight	19,5 kg
Sound pressure level at work L _{PA} (measured to 2000/14/EC)	83 dB (A) K = 3 dB (A)
Measured sound power level L _{WA} (measured to 2000/14/EC)	104 dB (A)
Guaranteed sound power level L _{WA} (measured to 2000/14/EC)	105 dB (A)
Max. branch diameter (only for freshly cut wood)	∅ max. 42 mm
Safety class	I
Protection class	IP X4
Mains fuse	16 A time-lag

Guarantee

Please observe the enclosed terms of guarantee.

Assemblage

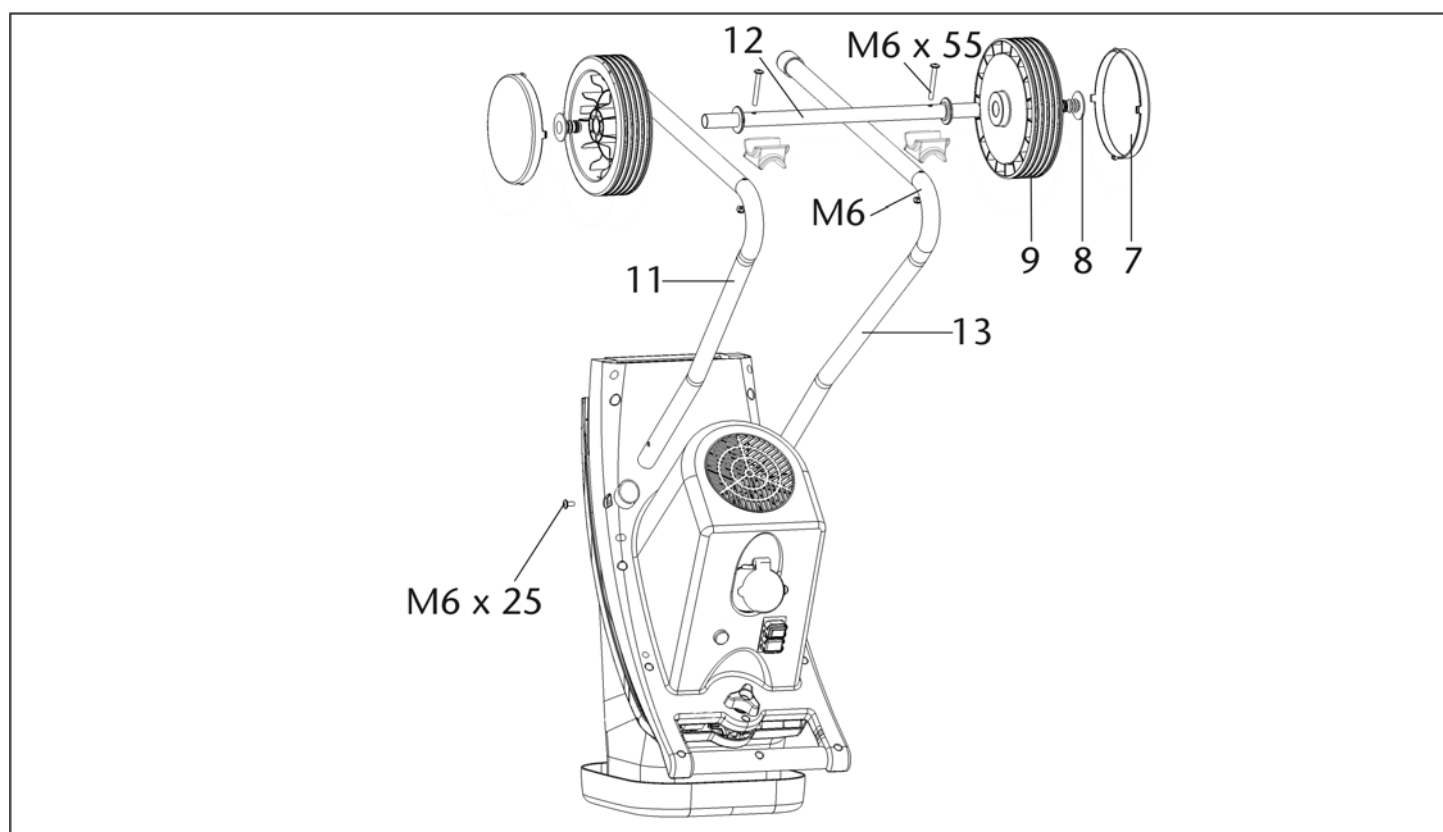
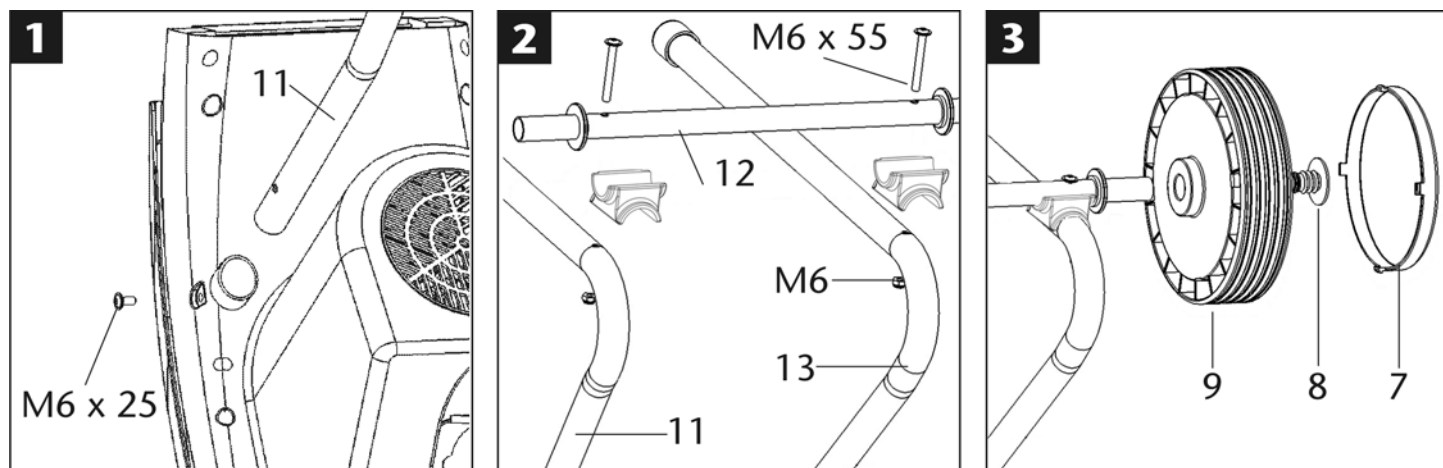

Description

- A. Ouverture d'entonnoir pour matière hachée
- B. Vis de déclenchement
- C. Protection du moteur
- D. Interrupteur marche/arrêt
- E. Fiche de contact
- F. Fentes d'aération
- G. Châssis
- H. Fente d'éjection

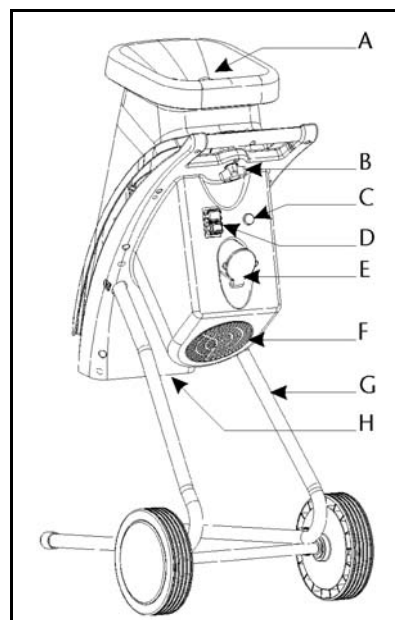

❗ Conserver ces notices d'utilisation pour toute utilisation future.

❗ Communiquer la notice d'instructions à l'ensemble des personnes qui travaillent avec l'appareil.



Vous ne devez pas mettre la machine en route avant d'avoir lu attentivement ce mode d'emploi, d'avoir observé toutes les informations indiquées et d'avoir monté la machine tel que cela est décrit.

⚠ Cet appareil peut être utilisé par des personnes dont les capacités physiques, sensorielles ou mentales sont réduites ou qui manquent d'expérience et de connaissance si elles bénéficient d'une surveillance ou d'instructions préalables concernant l'utilisation de l'appareil et les dangers qui en résultent.

⚠ Il est interdit aux enfants et aux adolescents de moins de 16 ans d'utiliser l'appareil.

Table des matières

Assemblage	16
Fourniture	17
Déclaration de conformité CE	17
Tranches horaires	17
Symboles utilisés: appareil, notice d'utilisation	17 / 18
Utilisation conforme	18
Risques résiduels	18
Consignes de sécurité	18
Mise en service	20
Travaux avec le broyeur de végétaux	21
Remplacement des couteaux	22
Maintenance et entretien	22
Pannes	23
Caractéristiques techniques	23
Garantie	23
Pièces de rechange	133

Fourniture

📦 Après le déballage de la machine, vérifiez le contenu du carton quant à

- ▶ l'intégralité des pièces
- ▶ la présence éventuelle de dommages dus au transport.

Informez immédiatement le revendeur, le transporteur et / ou le fabricant en cas de réclamation. Toute réclamation ultérieure ne sera pas acceptée.

- 1 unité prémontée de l'appareil
- 1 pied gauche
- 1 pied droit
- 1 essieu
- 2 roues
- 2 cache-roues
- 1 sachet de vis
- 1 sac de récupération

- 1 notice d'utilisation
- 1 déclaration de garantie

Déclaration de conformité CE

N°. (S-No.): 14174

Conformément à la directive CE: 2006/42/CE

Par la présente, nous

ATIKA GmbH

Josef-Drexler-Str. 8, 89331 Burgau - Germany

déclarons sous notre responsabilité exclusive que le produit **Gartenhäcksler (Broyeur de végétaux) typé MHA 2800**

Numéro de série : 000001 – 020000

est conforme aux dispositions de la directive CE susnommée ainsi qu'aux dispositions des directives suivantes : 2004/108/CE, 2011/65/UE et 2000/14/CE.

Les normes harmonisées suivantes ont été appliquées :

EN 60335-1:2012+A11; EN 13683:2003+A2; EN 62233:2008; EN 55014-1:2006+A1; EN 55014-2:1997+A1+A2; EN 61000-3-2:2006+A1+A2; EN 61000-3-11:2000

Procédé d'évaluation de la conformité: 2000/14 CE - Annexe V

Niveau de puissance sonore mesur 104 dB (A).

Niveau de puissance sonore garanti 105 dB (A).

Conservation de la documentation technique:

ATIKA GmbH – Bureau technique –

Josef-Drexler-Str. 8, 89331 Burgau - Germany

i.A.

Burgau, 08.01.2015

i.A. G. Koppenstein,

Direction du bureau d'études

Tranches horaires

Observez les dispositions spécifiques de la loi nationale.

Symboles utilisés sur cet appareil



Lire la notice d'utilisation et les consignes de sécurité avant la mise en service et en tenir compte pendant le fonctionnement.



Arrêter le moteur et débrancher la fiche de contact avant toute opération d'entretien, de remise en état ou de nettoyage.



Les pièces éjectées représentent un danger lorsque que le moteur est en marche – les personnes étrangères ainsi que

les animaux domestiques et de rente doivent rester à l'écart de la zone dangereuse.







Nous recommandons une extrême prudence avec les lames rotatives. Ne pas introduire les mains ou les pieds dans les orifices de

la machine pendant que celle-ci est en marche.

	Porter des lunettes de protection et un casque antibruit.		Porter des gants de protection.
	Protéger de l'humidité.		Ne pas utiliser comme marchepied.
	Ne jamais jeter un appareil électrique aux ordures ménagères. Les appareils, les accessoires et les emballages doivent être recyclés de façon non polluante.		
Conformément à la directive européenne 2012/19/UE relative aux déchets d'équipements électriques et électroniques, les appareils électriques ne pouvant plus être utilisés doivent être collectés séparément et recyclés d'une manière respectueuse de l'environnement.			
	Le produit est conforme aux directives européennes applicables spécifiquement au produit.		

Symboles utilisés dans cette notice d'utilisation

-  **Danger imminent ou situation dangereuse.** L'inobservation de ces indications peut entraîner des blessures ou des dégâts matériels.
-  **Indications importantes pour un emploi conforme à l'usage prévu.** L'inobservation de ces indications peut provoquer des dysfonctionnements.
-  **Indications pour l'utilisateur.** Ces indications sont d'une aide précieuse pour un emploi optimal des différentes fonctions.
-  **Montage, exploitation et maintenance.** Ce symbole attire votre attention sur ce que vous devez faire.

Utilisation conforme

Le hachage de

- branches de tout type, jusqu'au diamètre max. (suivant la nature et la fraîcheur du bois)
- déchets de jardin flétris, humides, stockés depuis plusieurs jours, en alternance avec des branches, fait partie d'une utilisation conforme à l'emploi.

Le hachage de verre, de métal, d'objets ou de sachets en plastique, de pierres, de déchets textiles, de racines avec de la terre, de déchets sans consistance ferme (par ex. déchets de cuisine) est formellement exclu.

Le broyeur de végétaux est destiné uniquement à une utilisation privée à la maison et dans les jardins.

Sont considérés comme broyeurs pour l'utilisation privée à la maison et au jardin les machines qui ne sont pas utilisées pour les espaces verts publics tels que les parcs et les terrains de sport, pour l'agriculture et la sylviculture et qui ne sont pas utilisées à des fins professionnelles.

Un emploi conforme à l'usage prévu implique notamment aussi l'observation des instructions de service, de maintenance et de

réparation du fabricant et le respect des consignes de sécurité contenues dans ces instructions.

Toute utilisation divergente de la machine est considérée comme emploi non conforme à l'usage prévu. Le fabricant décline toute responsabilité pour les dommages en résultant : le risque incombe exclusivement à l'utilisateur.

L'appareil ne doit être utilisé, entretenu et ajusté que par des personnes connaissant l'appareil et averties des risques qui y sont liés. Les réparations demeurent strictement réservées à notre SAV ou à un service après-vente nommé par nos soins.

Risques résiduels

 Même un emploi conforme à l'usage prévu et le respect des consignes de sécurité applicables en la matière ne sauraient exclure tous les risques résiduels générés par la construction et l'emploi de la machine.

Les risques résiduels peuvent être minimisés en respectant les « consignes de sécurité » et une « utilisation conforme » ainsi que toutes les indications de cette notice d'utilisation.





La prise de précautions et la prudence réduisent les risques de blessures corporelles et d'endommagements.

- Risque de blessure des doigts et des mains si vous introduisez la main dans une ouverture et entrez en contact avec le couteau.
- Risque de blessure des doigts et des mains lors d'opérations de montage et de nettoyage du couteau.
- Risque de blessures dues à la projection de morceaux de branches dans la zone de l'entonnoir.
- Dangers d'électrocution en cas d'utilisation de câbles de raccordement électrique non conformes.
- Contact avec les pièces conductrices de composants électriques ouverts.
- Endommagement de l'ouïe en cas de travaux particulièrement longs sur la machine sans protection acoustique.

Il se peut que des risques résiduels non apparents persistent bien que toutes les mesures de protection aient été prises.

Consignes de sécurité

 Avant toute mise en service de ce produit, lire et respecter les indications suivantes et les consignes de sécurité en vigueur dans les pays respectifs afin d'éviter tout risque d'accident sur vous et les autres.

-  Remettez les consignes de sécurité à toutes les personnes devant travailler avec la machine.
-  Conservez ces consignes de sécurité en lieu sûr.
-  **Appareil doté d'un dispositif d'arrêt de sécurité.** Le dispositif d'arrêt de sécurité à frein moteur automatique est monté sur ce broyeur pour assurer votre sécurité. Il empêche le démarrage du moteur lorsque l'appareil est ouvert et évite donc que votre main n'entre en contact avec les couteaux en rotation.
-  **Toute réparation au niveau du dispositif d'arrêt de sécurité doit être effectuée par le fabricant ou par les entreprises qu'il aura nommées.**

- Avant utilisation, familiarisez-vous avec l'appareil à l'aide de la notice d'utilisation.
- Ne pas utiliser l'appareil à des fins non appropriées (voir «Utilisation conforme» et «Travaux avec le broyeur de végétaux»).
- Prenez correctement appui sur vos jambes et veillez à votre équilibre à tout moment. Ne vous penchez pas en avant. Restez à hauteur de l'appareil lorsque vous y introduisez les matériaux à hacher.
- Soyez attentif. Veillez à ce que vous faites. Travaillez de façon raisonnable. N'utilisez pas l'équipement si vous êtes fatigué ou sous l'emprise de drogues, d'alcool ou de médicaments. La moindre inattention pendant l'utilisation de l'équipement peut provoquer de graves blessures.
- Pendant le travail avec la machine, portez des lunettes de protection, des gants de travail et une protection auditive.
- Portez des vêtements de protection appropriés:
 - pas d'habits larges
 - chaussures avec semelles antidérapantes
 - pas de vêtements amples et longs ou de vêtements avec des rubans ou des cordes qui pendent
- L'utilisateur est responsable de la machine à l'égard de tiers dans la zone de travail.
- Les enfants ne sont pas autorisés à jouer avec l'appareil.
- Maintenez les enfants à distance de l'appareil.
- Le nettoyage et l'entretien par l'utilisateur ne doivent pas être effectués par des enfants.
- Ne mettez jamais l'appareil en marche lorsque des personnes étrangères se trouvent à proximité.
- Ne laissez jamais l'appareil sans surveillance.
- Veillez à maintenir la zone de travail en ordre ! Le désordre peut être la cause d'accidents.
- Adoptez une position de travail sur le côté ou derrière l'appareil. Ne restez jamais dans la zone de l'orifice d'éjection.
- Ne jamais mettre les mains dans l'ouverture de remplissage ou d'éjection.
- Maintenez le visage et le corps à distance de l'orifice de remplissage.
- Ne surchargez pas la machine ! Elle travaille mieux et avec une sécurité accrue dans la plage indiquée.
- Veillez au montage complet et correct des équipements de sécurité pendant l'exploitation et ne modifiez rien sur la machine qui risquerait d'influencer sa sécurité.
- Ne modifiez jamais la configuration du régulateur. C'est elle qui régule la vitesse de travail maximale sûre et protège le moteur ainsi que toutes les pièces rotatives contre les détériorations dues à une vitesse excessive. Veuillez-vous adresser au S.A.V. en cas de problème.
- Ne jamais mettre en service sans l'entonnoir.
- Ne pas modifier l'appareil ou des parties ou pièces de l'appareil.
- Lors de la mise en marche du moteur, l'appareil doit être fermé.
- L'appareil ne doit pas être arrosé d'eau (source de risque car présence de courant électrique).
- Prenez les conditions environnantes en considération :
 - Ne pas utiliser la machine dans un environnement humide.
 - Ne pas travailler avec l'appareil lorsqu'il pleut et ne pas laisser l'appareil sous la pluie.
 - Travaillez uniquement avec de bonnes conditions visuelles, veillez au bon éclairage de la zone de travail.
- Pour éviter le danger de blessures aux doigts pendant les travaux de montage ou de nettoyage, maintenir le dispositif de coupe (voir fig. « Remplacement des couteaux ») et porter des gants de protection.
- Débranchez la machine et retirez la fiche de la prise de secteur en cas de
 - travaux de maintenance et de nettoyage
 - réparation de dysfonctionnements
 - vérifications pour savoir si les conduites de raccordement sont enchevêtrées ou endommagées
 - transport
 - travaux de réparation
 - remplacement des couteaux
 - et si vous quittez l'appareil (même s'il ne s'agit que d'une brève interruption du travail)
- En cas d'obstruction des orifices d'introduction ou d'éjection de la machine, arrêter le moteur et retirer la fiche de la prise de courant avant d'enlever les résidus de matière.
- Vérifiez si la machine est éventuellement endommagée.
 - Contrôlez avec soin le fonctionnement impeccable et conforme à l'usage prévu des équipements de sécurité avant de poursuivre l'utilisation de la machine.
 - Vérifiez le fonctionnement correct des pièces mobiles et assurez-vous qu'elles ne sont ni coincées ni partiellement endommagées. Toutes les pièces sont à monter correctement et toutes les conditions requises sont à remplir afin de garantir une exploitation impeccable de l'appareil.
 - Les dispositifs de sécurité et les pièces endommagées doivent être réparés ou remplacés convenablement dans un atelier spécialisé agréé, à moins que d'autres informations ne soient mentionnées dans le mode d'emploi.
 - Les autocollants de sécurité endommagés ou illisibles doivent être remplacés.
- Conservez les appareils non utilisés dans un endroit sec et verrouillé et hors de portée des enfants.
- La machine doit être entreposée dans un endroit où les vapeurs d'essence n'entrent pas en contact avec des flammes ouvertes ou des étincelles. Laisser toujours la machine refroidir avant de l'entreposer.

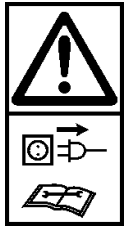

Sécurité électrique

- Exécution de la ligne de raccordement cf. IEC 60245 (H 07 RN-F) avec une section d'au moins
 - 1,5 mm² pour les câbles d'une longueur de 25 m maximum
 - 2,5 mm² pour les câbles de plus de 25 m
- Les conduites de raccordement longues et minces génèrent une chute de tension. Le moteur n'atteint plus sa puissance maximale et le fonctionnement de la hacheuse est restreint.
- Les fiches et les prises femelles sur les conduites de raccordement doivent être en caoutchouc, en PVC souple ou en une autre matière thermoplastique de même résistance mécanique ou bien recouvertes d'une de ces matières.
- Le système d'enfichage de la conduite de raccordement doit être protégé contre les projections d'eau.
- Lors de la pose de la ligne de raccordement, veiller à ce qu'elle ne soit pas coincée pliée et à ce que le connecteur ne soit pas mouillé.
- En cas d'utilisation d'un tambour, dérouler le câble complètement.

- N'employez pas le câble à des fins pour lesquelles il n'est pas prévu. Protégez le câble de la chaleur, l'huile et des arêtes tranchantes. Ne tirez pas sur le câble pour retirer la fiche de la prise au secteur.
- Vérifiez le câble de rallonge à intervalles réguliers et remplacez-le dès que vous constatez un endommagement.
- Ne touchez pas au câble endommagé avant d'avoir débranché l'appareil. Le câble endommagé peut causer un contact avec des pièces conductrices.
- Ne vous servez jamais de lignes de raccordement défectueuses.
- Servez-vous exclusivement de câbles de rallonge spéciaux et homologués pour l'extérieur le cas échéant.
- Ne vous servez jamais de raccordements électriques provisoires.
- Ne pontez jamais les équipements de sécurité et ne les mettez jamais hors service.
- Brancher la machine à l'aide d'un disjoncteur à protection différentielle (30 mA).

⚠ Tout raccordement électrique, voire toute réparation sur les parties électriques de la machine doivent être effectués par des électriciens agréés ou confiés à l'un de nos services après-vente. Les règlements locaux, particulièrement en ce qui concerne les mesures de protection, sont à respecter.

⚠ Les câbles de connexion au secteur doivent être remplacés par le constructeur ou par son personnel S.A.V., ou par toute autre personne disposant de la qualification nécessaire afin d'éviter tout risque.

⚠ Toute réparation des différentes pièces de la machine est à effectuer par le fabricant ou l'un de ses services après-vente.

⚠ N'utiliser que des pièces de rechange d'origine. L'utilisation d'autres pièces de rechange pourraient entraîner un risque pour l'utilisateur, le fabricant déclinant toute responsabilité pour tout dommage encouru.

Mise en service

- Assurez-vous que l'appareil est monté intégralement et conformément aux réglementations.
- Pour utiliser le broyeur de végétaux, placez-le sur une surface stable et horizontale (de façon à ce qu'il ne bascule pas).
- Ne pas utiliser l'appareil sur une surface pavée et recouverte de gravier, sur laquelle la matière éjectée pourrait entraîner des blessures.
- N'utilisez l'appareil qu'à l'extérieur. Restez à distance (2 m minimum) des murs et des autres objets fixes.
- Avant toute utilisation, veuillez vérifier
 - que les lignes de raccordement ne présentent pas de défauts (fissures, coupures ou autres)
 - l'éventuels endommagements de l'appareil (voir consignes de sécurité)
 - si tous les boulons, vis et écrous ainsi que les autres matériaux de fixation sont serrés correctement.
 - que les capots, serre-pièces et écrans de protection sont à leur place et en bon état de fonctionnement.

ⓘ Branchement au secteur

- Comparez la tension de votre secteur avec la tension indiquée sur la plaque signalétique de la machine et raccordez la machine à une prise appropriée et conforme aux prescriptions.
- Utilisez un câble de rallonge de section suffisante.

Protection de secteur

16 A retardée

Interrupteur marche/arrêt

Ne jamais utiliser un appareil dont l'interrupteur ne fonctionne pas. Les interrupteurs défectueux doivent immédiatement être réparés ou remplacés par le service après-vente.

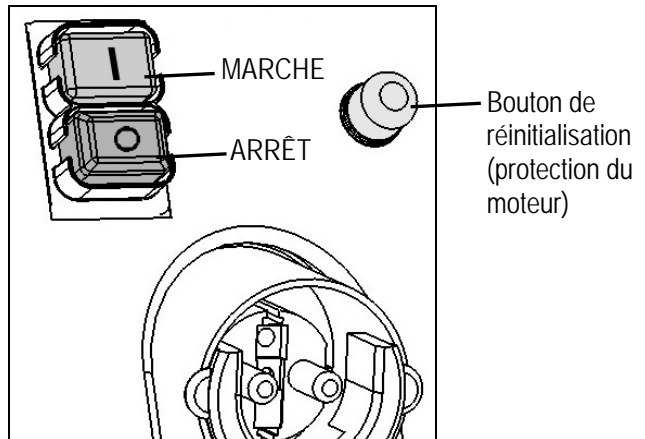

Mise en marche

Appuyez sur le bouton vert

Arrêt

Appuyez sur le bouton rouge

Sécurité de remise en marche en cas de panne de courant

En cas de panne de courant, la hacheuse s'arrête automatiquement (déclencheur à tension nulle). Pour une remise en marche, appuyez à nouveau sur le bouton vert.

Protection du moteur

Le moteur est équipé d'un disjoncteur de protection et s'arrête automatiquement en cas de surcharge. Il peut être remis en marche après une pause de refroidissement (env. 5 mn). Appuyez sur

1. le bouton de réinitialisation (protection du moteur)
2. le bouton vert pour une remise en marche.

- Utilisez un bouchon ou un crochet pour enlever les objets bloqués dans l'entonnoir ou dans la fente d'éjection.

⚠ Attendez toujours que la hacheuse soit à l'arrêt avant de la remettre en marche.



Impédance de secteur

En cas de mauvaises conditions de secteur, des baisses de tension momentanées peuvent survenir pendant le processus d'allumage de l'appareil et peuvent gêner d'autres appareils (par ex. une lampe vacille).

Tout risque de dysfonctionnement est exclu si l'on respecte les impédances de secteur maximales indiquées dans le tableau.

Puissance absorbée P_1 (W)	Impédance de secteur Z_{max} (Ω)
2800	0,19

Travaux avec le broyeur de végétaux

- Adoptez une position de travail à côté ou derrière l'appareil. Ne restez jamais dans la zone de l'orifice d'éjection.
- Toujours se tenir en dehors de la zone d'éjection lors de la mise en service de l'appareil.
-  Les branches longues dépassant de l'appareil risquent d'être renvoyées en arrière lorsqu'elles seront entraînées par les lames ! Respectez la distance de sécurité !
- Ne jamais mettre les mains dans l'ouverture de remplissage ou d'éjection.
- Maintenez le visage et le corps à distance de l'orifice de remplissage.
- N'introduisez jamais les mains, d'autres parties du corps ou vos vêtements dans le tube de remplissage, le canal d'évacuation ou à proximité d'autres pièces mobiles.
- Avant la mise en marche de l'appareil, vérifiez si des restes de broyage se trouvent dans l'entonnoir.
- Ne renversez pas l'appareil pendant que le moteur est en marche.
- Veillez à ce que le moteur soit exempt de déchets et d'autres accumulations afin de le protéger contre des dommages ou un éventuel incendie.
- Lors du remplissage, veillez à ce que des pièces en métal, des pierres, des bouteilles ou d'autres objets n'entrent pas en contact avec des objets à broyer dans l'entonnoir.
- Si des objets extérieurs entrent dans l'entonnoir ou si l'appareil commence à émettre des bruits ou des vibrations inhabituelles, arrêtez immédiatement l'appareil et immobilisez-le. Débranchez la fiche et effectuez les points suivants :
 - examiner les dommages
 - remplacer ou réparer les pièces endommagées
 - vérifier l'appareil et resserrer les pièces dévissées
-  Vous ne devez pas réparer l'appareil si vous n'êtes pas autorisé à le faire (voir consignes de sécurité).

Qu'est-ce que je peux broyer?

Oui:

- Déchets organiques domestiques et du jardin par exemple coupes de haies et d'arbres, fleurs fanées, déchets de cuisine.

Non:

- Verre, pièces métalliques, matières plastiques, sacs en plastique, pierres, déchets de tissus, racines souillées par de la terre, restes de produits alimentaires, de poisson et de viande.

Instructions spéciales concernant le broyage:

- Broyez les branches, les rameaux et les bois juste après les avoir coupés
 - Ces matériaux à broyer deviennent très durs lorsqu'ils sèchent, le diamètre maximal des branches à traiter diminue donc.
- Lorsque les branches sont très ramifiées, enlever les rameaux latéraux.
- Broyage de déchets de cuisine ou de jardin contenant beaucoup d'eau et tendant à coller
 - Ces déchets doivent être broyés en alternance avec des déchets contenant du bois afin d'éviter que l'appareil ne soit obstrué.
- Ne pas laisser s'entasser trop de matériaux hachés sous la sortie de l'orifice d'évacuation. Il risquerait sinon d'obstruer le canal d'évacuation. Cela pourrait entraîner un retour des matériaux par l'orifice de remplissage.
- Nettoyez l'orifice de remplissage ainsi que le canal d'évacuation lorsque l'appareil est obstrué. Pour ce faire, éteignez d'abord le moteur et retirez la fiche secteur.
- Veillez à ce que le diamètre maximal des branches pouvant être haché par votre appareil soit respecté (\varnothing voir « Caractéristiques techniques »). Selon la taille et la fraîcheur du bois, le diamètre maximal de la branche que vous souhaitez broyer peut être réduit.
- Les couteaux tirent dans une large mesure les déchets à broyer automatiquement dans l'appareil.
- Évitez toute surcharge et blocage du moteur en présence de branches d'un certain diamètre en les retirant fréquemment puis en les laissant revenir dans l'appareil.
- En cas de surcharge de l'appareil, le sélecteur équipé d'un disjoncteur-protecteur met la machine automatiquement hors circuit
 - Dans ce cas, remettez le broyeur en marche au bout de 5 minutes environ
 - Au cas où la machine ne se remettrait pas en marche au bout de ce temps d'attente, veuillez vous reporter au point „Pannes“.

Remplacement des couteaux



Avant de procéder au remplacement des couteaux, débranchez la fiche secteur.

Risque de blessure des doigts et des mains lors de travaux sur le couteau. Portez des gants de protection.

Ouvrir l'appareil.

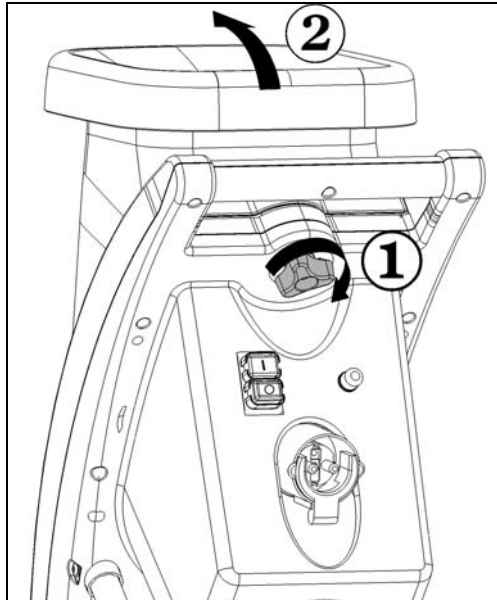

Fixer le jeu de couteaux. ①

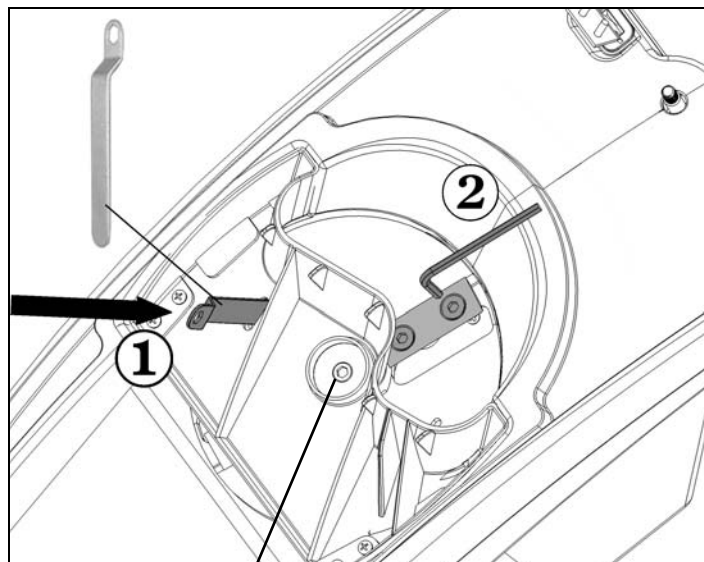

filetage à gauche

Diminution du rendement de coupe: ②

un tranchant du couteau est émoussé

utilisez le tranchant inutilisé en tournant le couteau

tous les tranchants de couteau sont émoussés

placez un nouveau jeu de couteaux (ref. 382425)

Maintenance et entretien

- Avant de commencer tout travail d'entretien:
 - mettre le moteur hors service et débrancher la fiche de contact
 - mettre des gants de protection pour éviter les blessures.

Si l'appareil est arrêté en vue d'un entretien, d'un entreposage ou du remplacement d'un accessoire, s'assurer que la source d'énergie est également arrêtée et que la prise est retirée. S'assurer que toutes les pièces mobiles sont arrêtées et que, s'il y a une clé, celle-ci est retirée. Laisser toujours l'appareil refroidir avant d'effectuer les travaux d'entretien ou de réglage.

Le jeu de couteaux ne stoppe pas immédiatement après l'arrêt. Avant de commencer votre travail de réparation ou de maintenance, patientez jusqu'à ce que tous les éléments soient complètement arrêtés.

Lors de l'entretien de l'outil de coupe, noter que ce dernier peut toujours encore fonctionner grâce au mécanisme de démarrage, même si le moteur ne tourne pas en raison du verrouillage du capot.

Veillez à retirer l'outil et la clé à vis après l'entretien ou la réparation.

- Le broyeur de végétaux nécessite peu d'entretien. Pour que l'appareil ne se dégrade pas et pour lui assurer une longue durée de vie, il convient d'observer les points suivants:
 - les fentes d'aération doivent toujours être libres et propres.
 - vérifier les vis de fixation (le cas échéant, les resserrer).
 - après avoir procédé à des travaux de hachage, le hacheur doit être nettoyé à l'intérieur comme à l'extérieur. Pour nettoyer votre appareil, utilisez uniquement un chiffon chaud et humide et une brosse souple. N'utilisez jamais de produits nettoyants ou de solvants. Ils pourraient entraîner des dommages irréparables sur l'appareil. Les produits chimiques pourraient attaquer les éléments en matière plastique.



- le broyeur **ne doit pas** être nettoyé avec un nettoyeur haute pression ou même au jet d'eau.
- les pièces métalliques nues devraient être protégées de la corrosion après chaque utilisation à l'aide d'une huile à pulvériser biodégradable et écologique.

Pannes



Avant de procéder à l'élimination des défauts

- arrêter l'équipement
- attendre l'arrêt du broyeur de végétaux
- retirer la fiche du secteur

Panne	Cause possible	Solution
Le moteur ne démarre pas	<ul style="list-style-type: none"> - absence de tension secteur - câble de raccordement défectueux - dessus du carter mal fermé (dispositif d'arrêt de sécurité déclenché) 	<ul style="list-style-type: none"> - vérifier le fusible - laisser vérifier (par un électrotechnicien) - bien fermer et visser le dessus du carter, enlever les saletés éventuelles
Le moteur ronfle, mais ne démarre pas.	<ul style="list-style-type: none"> - jeu de couteaux bloqué - condensateur défectueux 	<ul style="list-style-type: none"> - mettre l'appareil à l'arrêt, retirer la fiche de la prise de courant et nettoyer l'intérieur de l'appareil - faire réparer par le fabricant ou par une entreprise nommée par le fabricant
Diminution du rendement de coupe.	Couteau émoussé.	Retourner ou remplacer le couteau.
L'appareil démarre, mais se bloque en présence d'une sollicitation minimale et est désactivé par le disjoncteur-protecteur.	<p>le câble de rallonge est trop long ou sa section trop petite.</p> <p>La prise est trop éloignée du raccordement principal et la ligne de raccordement présente une section trop petite.</p>	Câble de rallonge d'au moins 1,5 mm ² et de 25 m de long au maximum. En présence d'un câble plus long, section de 2,5 mm ² au minimum.

Caractéristiques techniques

Typé / Modèle	MHA 2800
Année de construction	voir la dernière page
Moteur	moteur à courant alternatif 230 V~, 50 Hz, 2800 min ⁻¹ à frein moteur automatique
Puissance du moteur P ₁ S6 - 40 %	2800 W
Interrupteur de mise en marche/arrêt avec:	disjoncteur de protection du moteur dispositif d'arrêt de sécurité électrique, déclencheur à tension nulle
Poids	19,5 kg
Niveau de pression acoustique L _{PA} (mesuré conformément au règlement 2000/14/CE)	83 dB (A) K = 3 dB (A)
Niveau de puissance sonore mesuré L _{WA} (mesuré conformément au règlement 2000/14/CE)	104 dB (A)
Niveau de puissance sonore garanti L _{WA} (mesuré conformément au règlement 2000/14/CE)	105 dB (A)
Diamètre maximal des branches à hacher (s'applique uniquement à la coupe de bois frais)	∅ max. 42 mm
Classe de protection	I
Type de protection	IP X4
Protection de secteur	16 A retardée

Garantie

Veuillez tenir compte de la déclaration de garantie ci-jointe.

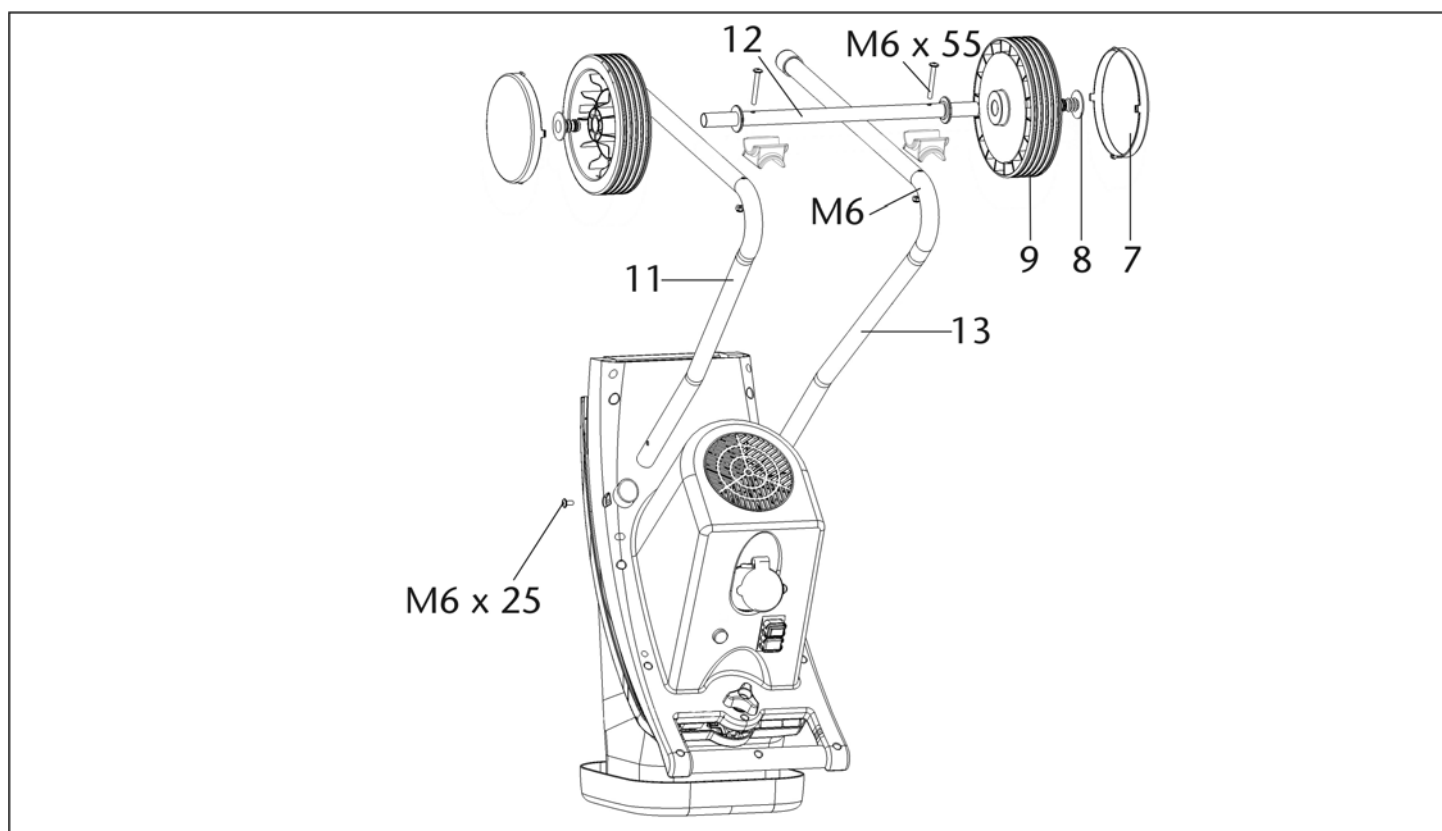
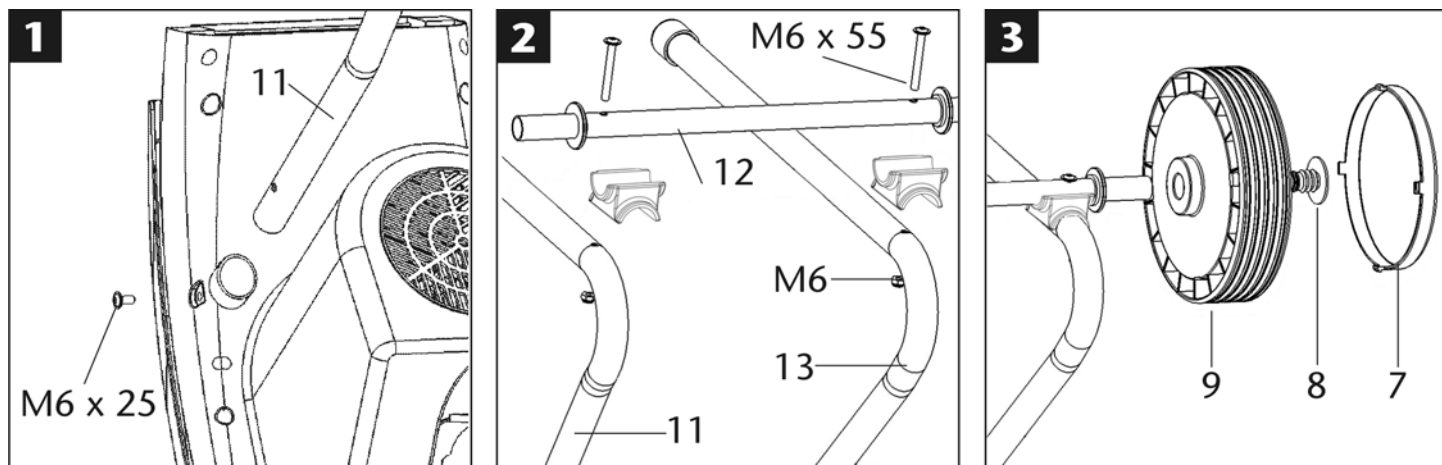

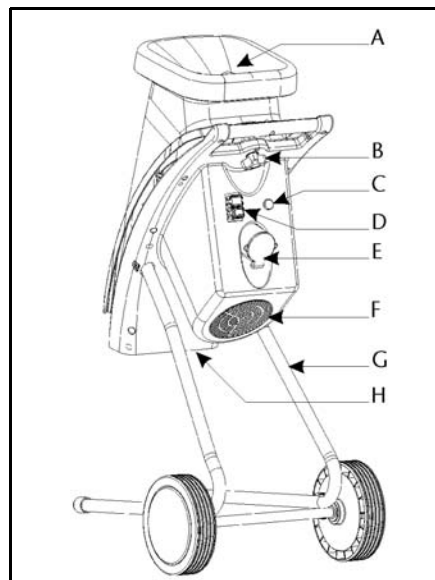

Описание

- A. Прекъсвач за включване и изключване
- B. Заклучващ болт
- C. Двигателна защита
- D. Ключът за включване/изключване
- E. Щепсел за присъединяване към електрическата мрежа
- F. Прорези за вентилиране
- G. Рама
- H. Отвор за извеждане на раздробения материал



- ⓘ Запазете ръководството за бъдещо ползване.
- ⓘ Предавайте ръководството за експлоатация на всички лица, които работят с уреда.

 Не бива да пускате уреда в действие преди да сте прочели ръководството за работа, да сте спазили дадените указания и да сте монтирали уреда съгласно описанието.

 Уредът може да се използва от лица с намалени физически, сензорни или умствени способности или с недостатъчен опит и знания, ако те са под контрол или са инструктирани за безопасната употреба на уреда и разбират произтичащите от това опасности.

 Деца и младежи на възраст под 16 години не бива да обслужват уреда.

Съдържание

Монтаж	24
Обем на доставката	25
Декларация за съответствие с EG-нормите	25
Разрешено време за работа	25
Символични изображения на уреда / ръководството за обслужване	25 / 26
Употреба по предназначение	26
Остатъчни рискове	26
Указания за безопасност	26
Пускане в действие	28
Работа с градинската резачка	29
Смяна на ножа	29
Техническа поддръжка	30
Неизправности	31
Технически данни	31
Гаранция	31
Резервни части	133

Обем на доставката

 След разопаковане проверете съдържанието на кашона по отношение на:

- ▶ комплектност
- ▶ евентуални повреди при транспорта.

Незабавно уведомете търговеца или производителя за възраженията си. Рекламации, направени по-късно, не се признават.

- 1 предварително монтиран уред
- 1 лява опора
- 1 дясна опора
- 1 ос
- 2 колела
- 2 покриващи накрайници
- 1 торбичка с болтове
- 1 Ръководство за обслужване

- 1 гаранционна декларация

Декларация за съответствие на изделието с нормите на Европейската общност

№. (S-No.): 14174

съгласно Директивата на ЕО: 2006/42/ЕО

С настоящото ние,

АТИКА GmbH

Josef-Drexler-Str. 8, 89331 Burgau - Germany

декларирам на своя отговорност, че продуктът

Gartenhäcksler (Градинска резачка) Тип МНА 2800

Сериен номер: 000001 – 020000

съответства на разпоредбите на горепосочените директиви на ЕС и на разпоредбите на следните допълнителни директиви: 2004/108/ЕО, 2011/65/ЕС, 2000/14/ЕО.

Приложени са следните хармонизирани стандарти:

EN 60335-1:2012+A11; EN 13683:2003+A2; EN 62233:2008;

EN 55014-1:2006+A1; EN 55014-2:1997+A1+A2;

EN 61000-3-2:2006+A1+A2; EN 61000-3-11:2000

Процедура за оценяване на съответствието:

2000/14/ЕО – приложение V

Измерено ниво на звуковата мощност L_{WA} 104 dB (A).

Гарантирано ниво на звукова мощност L_{WA} 105 dB (A).

Техническата документация се съхранява в:

АТИКА GmbH – Техническо бюро –

Josef-Drexler-Str. 8, 89331 Burgau - Germany

По поръчение

Burgau, 08.01.2015

По поръчение Г. Копенщайн,

Ръководител на конструкторски отдел

Разрешено време за работа





Моля, спазвайте местните разпоредби.

Символични означения на уреда

 <p>Преди работа прочетете и спазвайте ръководството за обслужване и указанията за безопасност.</p>	 <p>Преди ремонт, поддръжка и почистване, изключете двигателя и изтеглете щепсела от контакта.</p>
 <p>Опасност от изхвърляне на материал при работещ двигател – други хора, домашни и селскостопански животни да стоят встрани от опасната зона.</p>	 <p>Внимание при ротиращи ножове. Ръцете и краката да не бъдат държани в отвори, когато машината работи.</p>

	Носете очила и ЛПС за слуха.		Носете предпазни ръкавици.
	Пазете от влага.		Да не се използва като степенка.
	Електрическите уреди не бива да бъдат изхвърляни като битови отпадъци. Уредът, принадлежностите към него и опаковката следва да бъдат предадени за повторно оползотворяване, съобразено с опазването на околната среда.		
Според европейската директива 2012/19/ЕС за старите електрически и електронни уреди неизползваемите електрически уреди трябва да се събират отделно и да се рециклират, без да се вреди на околната среда.			
	Продуктът отговаря на специфичните за продукта действащи европейски директиви.		

Символи в ръководството за обслужване

-  **Грозеща опасност или опасна ситуация.** Неспазването на тези указания може да доведе до наранявания и материални щети.
-  **Важни указания за правилна работа.** Неспазването на тези указания може да доведе до неизправности.
-  **Указания за ползвателя.** Тези указания ще Ви помогнат да ползвате оптимално всички функционални възможности.
-  **Монтаж, обслужване и поддръжка.** Пояснения, какво следва да извършите.

Употреба по предназначение

Употребата по предназначение включва следното:

- нарязване на всякакъв вид клони до разчетния максимален диаметър (според вида на дървото и според това, доколко е суров материалът)
- последователно нарязване на смени на увяхнали, влажни градински отпадъци, съхранявани няколко дни, и клони.

Изрично заявяваме, че е изключено нарязването респ. начупването на стъкла, метал, пластмасови части, пластмасови торбички, камъни, текстилни отпадъци, корени примесени с пръст, отпадъци без твърда консистенция (напр. кухненски отпадъци).

Градинската резачка е пригодна само за ползване за частни нужди в градината.

Под градинска резачка за частно ползване в градината се разбират уреди, които не се използват за стопански цели в обществени зелени площи, паркове, спортни площадки, както и в селското и горското стопанство.

Към употребата по предназначение спада също и спазването на предписаните от производителя условия за експлоатация, техническа поддръжка и ремонт, както и

следването на съдържащите се в ръководството указания за безопасност.

Всяка друга употреба извън тези рамки се счита за несъобразена с предназначението. За произтичащите от това щети производителят не носи отговорност: Рискът се носи единствено от ползвателя.

Саморъчните изменения на уреда изключват отговорността на производителя за всякакви произтичащи от това повреди.

Уредът може да бъде борудван, използван и поддържан единствено от лица, които са запознати с него и са уведомени относно опасностите. Ремонтни работи може да се извършват само нас, съответно от посочени от нас сервизи.

Остатъчни рискове

 Също и при употреба по предназначение и въпреки спазването на всички свързани с уреда предписания по безопасност, могат да съществуват остатъчни рискове, обусловени от съобразената с предназначението на уреда конструкция.

Остатъчните рискове могат да бъдат сведени до минимум, ако бъдат спазвани указанията, посочени в разделите "Указания за безопасност" и "Употреба по предназначение", както и указанията на ръководството за работа като цяло.



Внимание и предпазливост намаляват риска от наранявания и увреждания на лица.

- Опасност от нараняване на пръстите и ръцете, ако бръкнете в отвора и досегнете режещия механизъм.
- Опасност от нараняване на пръстите и ръцете при монтаж и работа по почистване на режещия механизъм.
- Опасност от нараняване от изхвърлен материал в участъка на фунията.
- Опасност от електрически ток при неизправни присъединителни кабели.
- Допир до части под напрежение при отворени електрически елементи.
- Увреждане на слуха при по-продължителна работа без лични предпазни средства (ЛПС) за слуха.

Въпреки всички предприети мерки могат да съществуват остатъчни рискове, които не са очевидни.

Указания за безопасност

 **Преди пускане в действие на това изделие прочетете и спазвайте следните указания, както и валидните за съответната страна разпоредби по безопасност, за да предпазите себе си и другите от възможни наранявания.**

-  **Предайте указанията за безопасност на всички други лица, които работят с машината.**
-  **Съхранявайте добре указанията за безопасност.**
-  **Уред със защитно изключване**
Вградената схема за защитно изключване с

автоматична спирачка на двигателя служи за Ваша сигурност. Тя не позволява включването на двигателя при отворено положение на уреда и предотвратява попадането на ръцете Ви в зоната на въртящия се режещ механизъм.

 **Ремонтирането на уреда следва да се извършва от производителя или от фирми, посочени от него.**

- Преди да използвате уреда се запознайте с него с помощта на ръководството за работа.
- Не използвайте уреда за цели, за които той не е предназначен (вижте “Употреба по предназначение” и “Работа с градинската резачка”).
- Дръжте тялото си в стабилно положение и във всеки момент пазете равновесие. Не се протягайте напред. При пускане във фунията на материал за раздробяване стойте в една равнина с уреда.
- Бъдете внимателни. Внимавайте какво правите. Подхождайте разумно към работата. Не използвайте уреда, ако сте уморени или сте под влиянието на наркотици, алкохол или медикаменти. Моментното невнимание при използване на уреда може да доведе до сериозни наранявания.
- При работа носете защитни очила, работни ръкавици и лични предпазни средства за слуха.
- Носете подходящо работно облекло:
 - не носете широки дрехи
 - носете обувки, които не се хлъзгат
 - без свободно висящи дрехи или такива с висящи връзки или шнулове
- Лицето, обслужващо машината носи отговорност по отношение на трети лица, намиращи се в обсега на работа на машината.
- Децата не бива да играят с уреда.
- Дръжте децата настрана от уреда.
- Почистването и потребителската поддръжка не бива да се извършват от деца.
- Не използвайте никога уреда, когато наблизо се намират други лица, неучастващи в работата.
- Никога не оставайте уреда без надзор.
- Поддържайте в ред работния си участък. Безпорядъкът може да доведе до злополуки
- В работно положение заставайте встрани от уреда или зад него. Никога не заставайте в участъка на отвора за извеждане на нарязания материал
- Никога не бъркайте в пълначния или извеждащия отвор.
- Дръжте лицето и тялото си надалеч от пълначния отвор.
- Не претоварвайте уреда! Ще работите по-добре и по-сигурно, ако спазвате дадения мощностен диапазон.
- Използвайте уреда само с правилно монтирани предпазни устройства и не променяйте на машината нищо, което би могло да наруши условията на безопасност.
- Не променяйте настройката на регулатора на двигателя; оборотите регулират безопасната максимална работна скорост и защитават двигателя и всички въртящи се части от повреждане поради прекомерната скорост. При проблеми се обърнете към сервиза.
- Не ползвайте уреда без подавателна фуния.
- Не изменяйте уреда, респ. детайлите на уреда.

- Преди пускане на двигателя, затворете уреда.
- Не пръскайте уреда с вода (източник на опасност е електрическият ток).
- Внимавайте за въздействията на околната среда:
 - Не използвайте уреда във влажна или мокра заобикаляща среда.
 - Не работете с уреда на дъжд и не го излагайте на действието на валежи.
 - Работете единствено при достатъчно добра видимост, погрижете се за добро осветление.
- За да бъде изключена опасността от нараняване на пръстите, при извършване на монтажни работи и при почистване, фиксирайте неподвижно режещия механизъм (вижте фигурата „Смяна на ножа“) и носете защитни ръкавици.
- Изключете машината и изтеглете щепсела от контакта при:
 - поддръжка и почистване;
 - отстраняване на неизправности
 - проверка на присъединителните кабели, дали са оплетени или повредени;
 - транспорт
 - ремонтни работи
 - напускане на уреда (също и при кратковременни прекъсвания)
- Проверете машината за евентуални повреди:
 - Преди по-нататъшна употреба на уреда следва да бъдат проверени предпазните устройства по отношение на тяхното безупречно действие, съобразно предназначението им.
 - Проверете за наличието на повредени или неизправни части. Всички части следва да са монтирани правилно и да отговарят на всички условия, за да гарантират безупречна работа
 - Повредени предпазни устройства и детайли трябва да бъдат ремонтирани или сменени от лицензиран сервиз, ако в ръководството за работа не е посочено друго.
 - Повредени или нечетливи самозалепващи се табелки с указания за безопасност следва да бъдат заменени.
- Уреди, които не се ползват съхранявайте в сухо, заключено помещение, извън обсега на деца.
- Съхранявайте машината там, където бензиновите пари няма да влязат в контакт с открит огън или искри. Преди съхранение винаги оставайте машината да се охлади.



Електрическа безопасност

- Изпълнение на присъединителната линия съгласно IEC 60245 (H 07 RN-F) с напречно сечение на жилата най-малко
 - 1,5 мм² при дължина на кабела до 25 м
 - 2,5 мм² при дължина на кабела над 25 м
- Присъединителни кабели с голяма дължина и малко сечение създават пад на напрежението. Двигателят вече не може да достигне своята максимална мощност, действието на уреда се намалява.
- Инсталираните в присъединителните линии щепсели и съединителни контактни кутии трябва да са изработени от гума, мек PVC или от друг термопластичен материал със същата механична якост или да имат покритие от такъв материал.

- Щепселното съединение на присъединителния кабел трябва да е защитено от попадането на водни пръски.
- При прокарването на присъединителния кабел да се внимава той да не е сплескан или прегънат, а щепселното съединение да не се мокри.
- При употреба на макара за кабели размотайте кабела напълно.
- Не използвайте кабела за цели, за които той не е предназначен. Пазете кабела от горещина, масло и остри ръбове. Не използвайте кабела, за да изтеглите щепсела от контакта.
- Контролирайте редовно удължителните кабели и ги заменяйте, когато са повредени.
- Не пипайте повредения захранващ кабел преди да го изключите от мрежата. Повреденият захранващ кабел може да предизвика контакт с части, по които тече ток.
- Не използвайте дефектни присъединителни кабели.
- На открито ползвайте само удължителни кабели, които са разрешени за това и имат съответното обозначение.
- Не използвайте временни електрически присъединителни връзки.
- Никога не шунтирайте защитните устройства и не ги извеждайте от действие.
- Присъединете уреда през защитен прекъсвач срещу недопустимия утечен ток (30 mA).

⚠ Присъединяването към електрическата мрежа, респ. ремонтните работи по електрическите части на машината следва да бъдат извършвани от притежаващ разрешение за извършване на дейност по занятие електроспециалист, или да бъдат предоставяни на нашите сервизни служби. Следва да бъдат спазвани местните разпоредби и особено онези, които се отнасят до охранителните мерки.

⚠ Повредените кабели за свързване към мрежата трябва да бъдат подменени от производителя, съответно от някой от сервизите му или от лице с подобна квалификация, за да се избегнат опасности.

⚠ Ремонтите на други части на машината следва да бъдат извършвани от производителя, респ. от една от неговите сервизни служби.

⚠ Използвайте само оригинални резервни части. Използването на други резервни части може да доведе до злополуки с ползвателя. За произтекли от това щети производителят не носи отговорност.

Пускане в действие

- Убедете се, че уредът е монтиран изцяло и в съответствие с предписанията.
- За ползване поставете уреда върху хоризонтална и здрава основа (опасност от преобръщане).
- Не използвайте уреда върху павирана, наръсена с чакъл повърхност, върху която изхвърленият материал би могъл да причини наранявания.
- Използвайте уреда само на открито. Дръжте разстояние (най-малко 2 м) от стена или друг твърд предмет.
- Преди всяка употреба проверете:
 - присъединителните кабели – за дефектни места (пукнатини, срезове или други подобни);

⚠ да не се използват дефектни линии

- уреда – за евентуални повреди (вж. “Указания за безопасност”)
- дали всички винтове, гайки и болтове и друг крепежен материал са затегнати;
- дали капациите, отражателите и защитните щитове са на мястото си и в добро работно състояние.

ⓘ Присъединяване към мрежата

- Сравнете посоченото на табелката с типа на уреда напрежение с това на мрежата и присъединете уреда към съответната контактна кутия, отговаряща на предписанията.
- Използвайте удължителни кабели с достатъчно сечение

Предпазител:

16 A инертен 

Включване / Изключване

Не използвайте уреди, при които превключвателят не мож да се включва и изключва. Повредените превключватели трябва незабавно да се поправят от сервиза или да се сменят с нови.

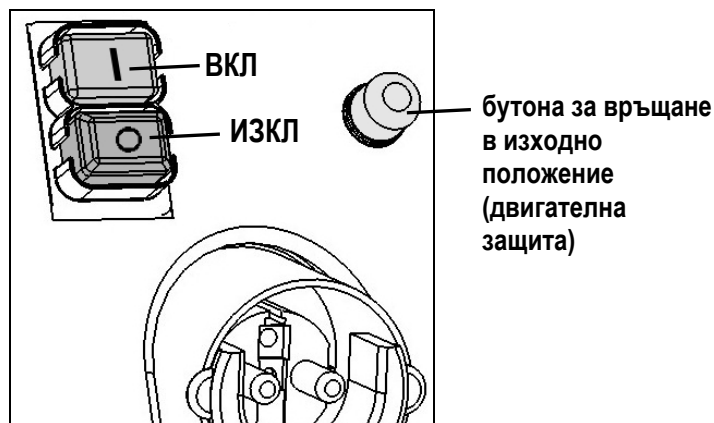

✔ Включване

Натиснете зеления бутон ①

✔ Изключване

Можете да изключите уреда, като натиснете червения бутон ②.

✔ Защита против повторно пускане при прекъсване на електрозахранването

При прекъсване на електрозахранването уредът изключва автоматично (минимално напреженов изключвател). За повторно пускане в действие натиснете отново зеления бутон

✔ Двигателна защита

Двигателят е съоръжен със защитен прекъсвач и се изключва автоматично при претоварване. След пауза от около 5 минути, двигателят може да бъде включен отново.

Натиснете

1. бутона за връщане в изходно положение (двигателна защита)
2. зеления бутон ① за повторно включване.

- Ползвайте трамбовка или кука за отстраняване на блокирани предмети от фунията или отвора за извеждане на раздробения материал.

⚠ Винаги изчакайте уредът първо да спре, преди да го включите отново.

Импеданс на мрежата

При неблагоприятни параметри на мрежата в процеса на включване на уреда може да се стигне до кратковременно падане на напрежението, което може да повлияе на други уреди (например мигане на дадена лампа).

Не се очакват смущения, ако са спазени посочените в таблицата максимални стойности за импеданса.

Товар P_1 (W)	Импеданс Z_{max} (Ω)
2800	0,19

ⓘ Работа с градинската резачка

- В работно положение заставайте отстрани на уреда или зад него. Никога не заставайте в участъка на извеждащия отвор.
- При пускане на уреда в експлоатация винаги стойте извън зоната на изхвърляне.
- **⚠** По-дълъг материал, който стърчи от уреда, може да отскочи назад, при увеличането му от ножовете! Спазвайте безопасно разстояние!
- Никога не бъркайте в пълначния или извеждащия отвор.
- Дръжте лицето и тялото си надалеч от пълначния отвор.
- Не подавайте ръцете си или други части на тялото или облеклото си в пълначната тръба, извеждащия канал или в близост до други движещи се части.
- Преди да включите уреда проверете, дали в пълначната фуния не се намират остатъци от материал.
- Не обръщайте настрана уреда при работещ двигател.
- Внимавайте двигателят да е почистен от отпадъци и други отлагания, за да предпазите двигателя от повреди или евентуален пожар.
- При пълнене внимавайте във фунията да не попаднат метални парчета, камъни, шишета или други предмети, които не трябва да се преработват.
- Ако във фунията попаднат чужди тела, или ако уредът започне да издава необичайни шумове или да вибрира, изключете го веднага и го оставете да спре. Извадете щепсела от контактната кутия на електрическата мрежа и направете следното:
 - проверете каква е повредата;
 - сменете или поправете повредените части;
 - проверете уреда и затегнете разхлабените части.

⚠ Не бива да поправяте уреда, ако нямате лиценз за това.

👉 Какво мога да нарязвам?

Да:

- Органични отпадъци от домакинството и градината, например клони от дървета и храсти, прецъфтели цветя, кухненски отпадъци.

Не:

- Стъкло, метални части, синтетични материали, пластмасови торбички, камъни, текстилни отпадъци, корени с пръст, отпадъци от храни, риба и месо.

👉 Специални указания за раздробяването:

- Клонки, клони и дървени парчета раздробявайте малко след отрязването им,
 - след изсъхване този материал става много твърд и с това се намалява максималният допустим диаметър.
- Отстранявайте клонките от силно разклонени клони.
- Преработка на градински и кухненски отпадъци с високо водно съдържание и имащи склонност да се слепват
 - раздробявайте тези отпадъци на смени с дървесни отпадъци, за да се предотврати задръстването на уреда.
- Не допускайте раздробеният материал да се натрупва прекалено високо в участъка на извеждащия отвор. Съществува опасност натрупаният, вече раздробен материал да доведе до запушване на извеждащия канал. Това пък може да предизвика връщане на материал през пълначния отвор.
- При запушване, почистете извеждащия канал и пълначния отвор. В тази връзка най-напред изключете двигателя, а след това изтеглете щепсела от контактната кутия на електрическата мрежа.
- Имайте предвид условието за спазване на максималния диаметър на клоните, при който е допустима преработката им (вижте „Технически данни“).
- Режещият механизъм в голяма степен самостоятелно увелича и изтегля подлежащия на раздробяване материал.
- Не допускайте претоварване и блокиране на двигателя при преработка на по-дебели клони. За тази цел често издърпвайте клоната назад.
- При претоварване на уреда, съоръженият с двигателна защита прекъсвач изключва автоматично.
 - след 5 минути включете резачката отново;
 - ако след изтичане на този интервал от време уредът не може да бъде включен, направете справка с точка “Смущения в работата”.

Смяна на ножа



Преди смяна на ножа изтеглете щепсела от контактната кутия

⚠ Опасност от нараняване на пръстите и ръцете при работа по режещия механизъм. Носете защитни ръкавици.



Отворете уреда.

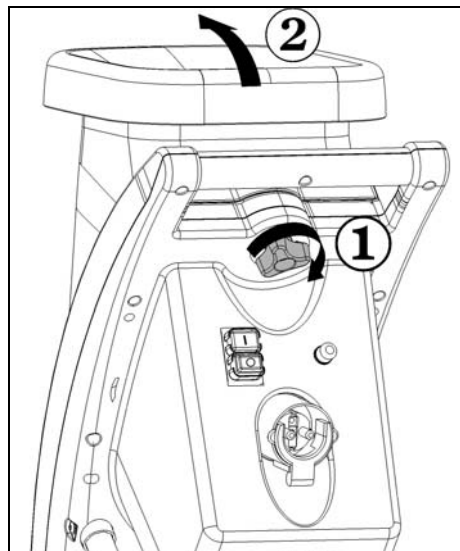

Да се застопори режещия механизъм. ①

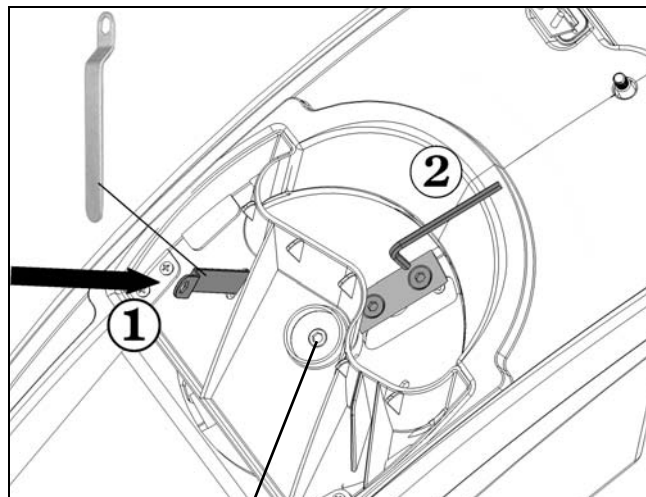

лява резба

Намалена производителност при рязане:

Един от режещите ръбове е затъпен



Поставяне в работно положение на неизползван режещ ръб чрез обръщане

Всички режещи ръбове са затъпени



нов комплект ножове (номер за поръчка 382425)

Техническа поддръжка

• Преди започване на всяка работа по техническата поддръжка:

- изключете двигателя и изтеглете щепсела от контактната кутия на електрическата мрежа;
- сложете си защитни ръкавици, за да предотвратите наранявания.

Ако уредът е изключен за техническа поддръжка, съхранение или смяна на някоя принадлежност, се уверете, че източникът на енергия е изключен и мрежовият щепсел е издърпан. Уверете се, че всички движещи се части са спрели и ако има ключ, че той е издърпан. Преди техническа поддръжка, регулиране и т. н. оставете уреда да се охлади.

Режещият инструмент след изключването не се намира веднага в покой. Изчакайте, преди да започнете с ремонта или поддръжката, докато всички части са в покой.

При поддръжка на режещия инструмент имайте предвид, че поради стартовия механизъм той може все още да се движи, дори ако двигателят е спрял от блокировката на капака.

Обърнете внимание на това, да отстраните инструмента и гаечните ключове отново след поддръжката или ремонта.

• Градинската резачка в голяма степен не се нуждае от поддръжка. За да запазите качествата на уреда и за да постигнете дълъг експлоатационен срок, спазвайте следното:

- поддържайте свободни и чисти процепите за вентилиране;
- проверявайте фиксиращите болтове и винтове (при необходимост ги затегнете);
- след работа на уреда го почиствайте.

За почистване на Вашия уред ползвайте само топла, влажна кърпа и мека четка.

Никога не използвайте почистващи препарати и разтворители. Бихте могли да нанесете на уреда непоправими щети.

Химикалите могат да окажат агресивно въздействие върху пластмасовите части.



- не почиствайте резачката с течаща вода или пароструйка.
- с цел защита от корозия, след всяка употреба на уреда, металните части без покритие трябва да бъдат третираны с пулверизирано машинно масло, което е биологично разграждащото се и безопасно за околната среда.

Неизправности



Преди всяко отстраняване на неизправност

- изключвайте уреда
- изчакайте трионът да спре окончателно
- издърпвайте щепсела

Неизправност	Възможна причина	Отстраняване
Двигателят не тръгва	<ul style="list-style-type: none"> – няма напрежение в мрежата – съединителният кабел е дефектен – горната част на корпуса не е затворена правилно (задействана е схемата за защитно изключване) 	<ul style="list-style-type: none"> – проверете предпазителя – да се провери от електроспециалист – горната част на корпуса да се затвори правилно и да се фиксира с болтове, а евентуалните замърсявания да се отстранят.
Двигателят бучи, но не тръгва	<ul style="list-style-type: none"> – <u>Режещият механизъм е блокирал</u> – Кондензаторът е дефектен. 	<ul style="list-style-type: none"> – Изключете уреда, изтеглете щепсела от контактната кутия и почистете уреда отвътре. – Предайте уреда за поправка на производителя, респ. на фирма, посочена от него.
Уредът се задвижва, обаче блокира при малко натоварване и изключва чрез двигателната защита.	<ul style="list-style-type: none"> – Удължителният кабел е прекалено дълъг или е с малко сечение. – Контактната кутия е прекалено отдалечена от главното захранване и сечението на съединителния проводник е малко. 	Сечението на удължителния кабел трябва да бъде най-малко 1,5 мм ² , а дължината му – най-много 25 м. При използване на по-дълъг кабел сечението му трябва да бъде най-малко
Намалена производителност при рязане.	Ножът е затъпен.	Обърнете ножа или го заменете.

Технически данни

Тип/Модел	MHA 2800	
Година на производство	виж последна страница	
Двигател	двигател за променлив ток 230 V~, 50 Hz, с автоматична спиратка за двигателя	
Мощност на двигателя P ₁ S6 - 40 %	2800 W	
Превключвателят за включване и изключване е съоръжен с	Защитен прекъсвач за електродвигателя, електрическа схема за защитно изключване, минимално напреженов изключвател	
Маса	19,5 кг	
Ниво на звуковата мощност L _{PA}	83 dB (A) / K = 3 dB (A) - (измерено съгласно 2000/14/EG)	
ниво на звуковата мощност L _{WA} измерено съгласно 2000/14/EO	Измерено ниво на звуковата мощност L _{WA} 104 dB (A) гарантирано ниво на звукова мощност L _{WA} 105 dB (A).	
Максимално допустим диаметър на клоните, подлежащи на преработка (валиден за прясно отрязано дърво)	макс. 42 мм	
Степен на защита	I	
Вид защита	IP X4	
Предпазител	16 A инертен	

Гаранция

Моля съблюдавайте приложеното гаранционно заявление.

Montáž

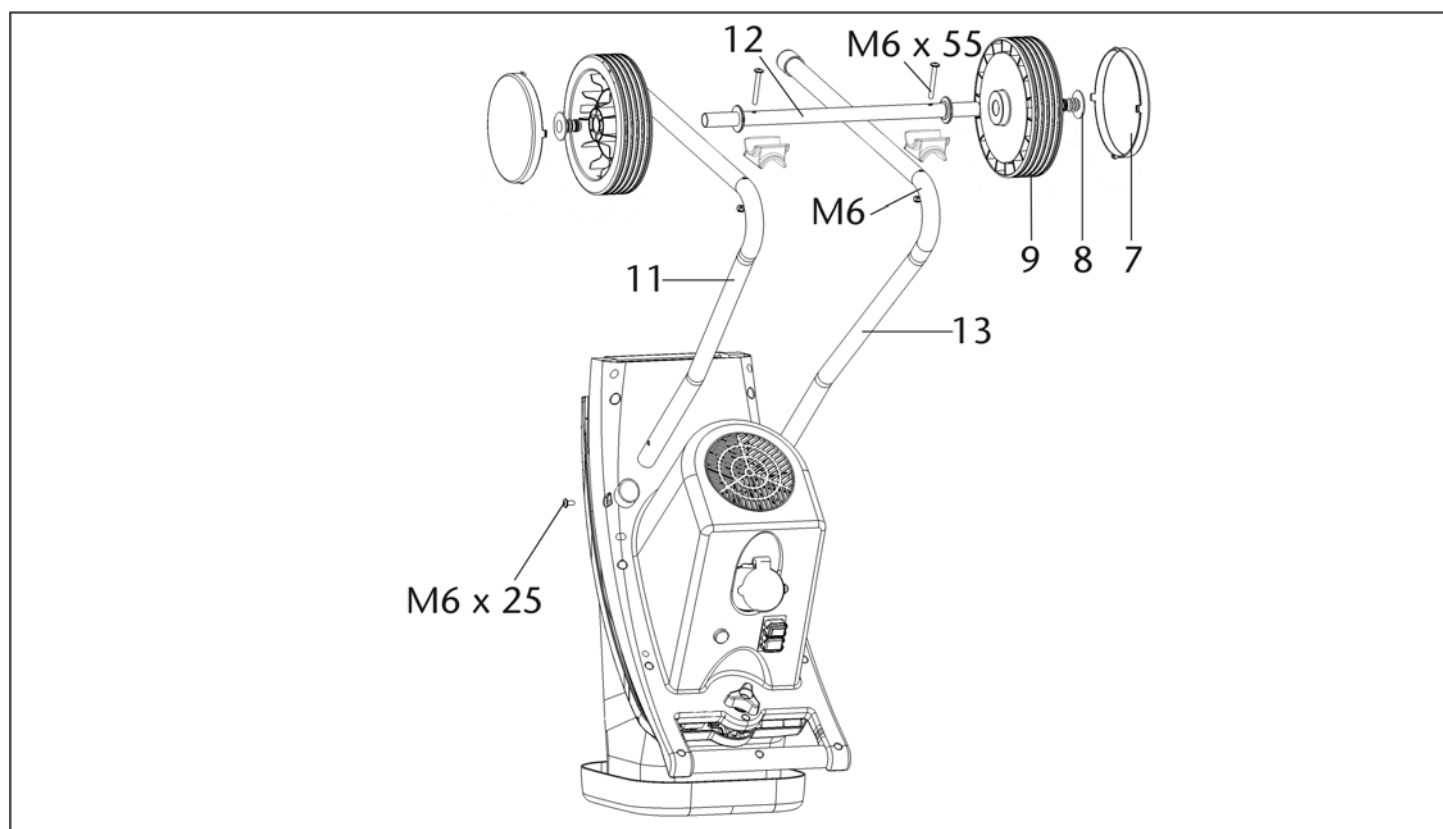
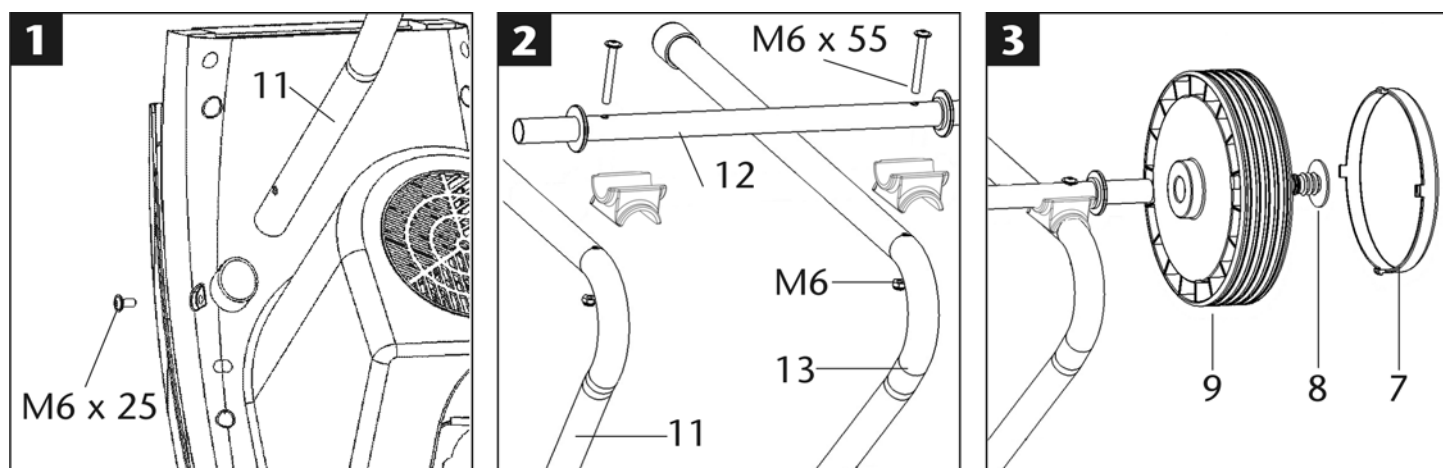

Popis

- A. Násypka pro drcený materiál
- B. Uvolňovací šroub
- C. Ochrana motoru
- D. Tlačítko vyp/zap
- E. Síťová zástrčka
- F. Větrací otvory
- G. Podvozek
- H. Vyhazovací otvor

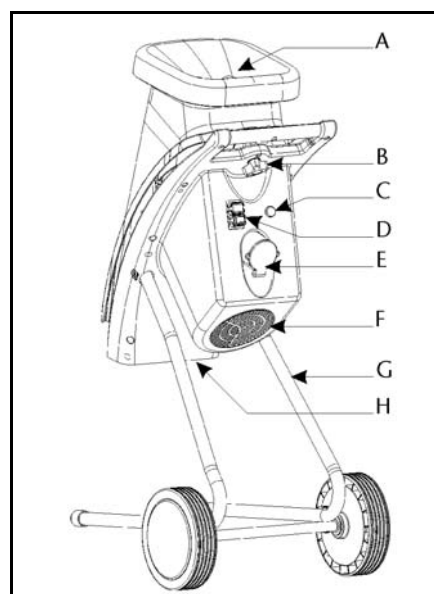

❶ Tento návod uchovejte pro další použití.

❶ Provozní návod předejte všem osobám, které s přístrojem pracují.

 Přístroj nesmíte uvést do provozu dříve, dokud si nepřčtete tento návod k obsluze, nedodržíte všechny pokyny a přístroj nesmontujete předepsaným způsobem.

 Tento přístroj mohou používat osoby se sníženými tělesnými, smyslovými nebo duševními schopnostmi, pokud jsou pod dohledem nebo pokud byly poučeny o bezpečném používání přístroje a pochopily z toho vyplývající nebezpečí.

 Děti a mladiství (do 16 let) nesmějí drtič obsluhovat.

Obsah

Montáž	32
Rozsah dodávky	33
ES Prohlášení o shodě	33
Provozní doby	33
Symboly na přístroji	33
Symboly v návodu k obsluze	34
Vymezení použití	34
Zbytková rizika	34
Bezpečná práce	34
Uvedení do provozu	36
Práce se zahradním drtičem	36
Výměna nožů	37
Údržba a péče	37
Možné poruchy	38
Technické údaje	38
Záruka	38
Náhradní díly	133

Rozsah dodávky

 Zkontrolujte podle níže uvedeného seznamu obsah kartonu z hlediska

- kompletnosti
- případných škod při přepravě.

Zjištěné nedostatky sdělte ihned obchodníkovi, dodavateli resp. výrobci. Pozdější reklamace se neuznávají.

- 1 částečně smontovaný přístroj
- 1 stojanová noha levá
- 1 stojanová noha pravá
- 1 osa
- 2 kolečka
- 2 kryty kol
- 1 sáček se šrouby
- 1 záchytný vak
- 1 návod k použití
- 1 záruční list

ES Prohlášení o shodě

Č. (S-No.): 14174

podle směrnice ES
2006/42/ES

na tomto místě prohlašujeme my

ATIKA GmbH

Josef-Drexler-Str. 8, 89331 Burgau – Germany

na vlastní zodpovědnost, že výrobek
Gartenhäcksler (Zahradní drtič) typ MHA 2800

Seriové číslo: 000001 – 020000

odpovídá ustanovením ES-směrnicím, rovněž ustanovením následných směrnic:

2004/108/ES, 2011/65/EU a 2000/14/ES.

Následující normy byly použity:

EN 60335-1:2012+A11; EN 13683:2003+A2; EN 62233:2008;
EN 55014-1:2006+A1; EN 55014-2:1997+A1+A2;
EN 61000-3-2:2006+A1+A2; EN 61000-3-11:2000

Shodové hodnocení se řídí dle: 2000/14/ES - příloha V

Naměřená hladina akustického výkonu L_{WA} 104 dB (A).

Garantovaná hladina akustického výkonu L_{WA} 105 dB (A).

Uchování technických podkladů:

ATIKA GmbH – Technické oddělení –

Josef-Drexler-Str. 8, 89331 Burgau – Germany

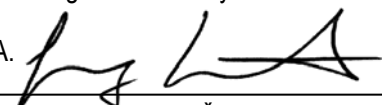
i.A. 





Burgau, 08.01.2015 i.A. G. Koppenstein, Řízení konstrukce

Provozní doby

Řiďte se místními předpisy.

Symboly na přístroji

	Před uvedením do provozu si přečtete tento návod k obsluze a bezpečnostní pokyny a dodržujte je.		Před opravou, údržbou nebo čištěním vždy vypněte motor a odpojte stroj od sítě.
	Nebezpečí zranění odletujícími částicemi drčeného odpadu při běžícím motoru. Obsluha přístroje musí zamezit přístup do pracovního okruhu dalším osobám event. domácím zvířatům.		Pozor na rotující nože. Nestrkejte končetiny do otvorů jestliže motor běží.
			
	Používejte ochranné prostředky očí a sluchu.		Používejte ochranné rukavice.

	Chraňte před vlhkem.		Nepoužívejte jako stupátko.
	Elektrospotřebiče nepatří do domácího odpadu. Zařízení, příslušenství a obal odevzdávejte k recyklaci šetrící životní prostředí.		
Podle evropské směrnice 2012/19/EU o elektro- a elektronických starších přístrojích je nutné použít elektropřístroje odděleně shromažďovat a dodávat k ekologické recyklaci.			
	Výrobek je v souladu s evropskými směrnici platnými pro specifiky těchto produktů.		

Symbole v návodu k obsluze

 **Hrozící nebezpečí nebo nebezpečná situace.** Zanedbání těchto upozornění může mít za následek zranění nebo věcné škody

 **Důležité pokyny pro správný postup.** Zanedbání těchto pokynů může vést k poruchám.

 **Pokyny pro uživatele.** Tyto pokyny vám pomohou optimálně využít všechny funkce.

 **Montáž, obsluha a údržba.** Zde se přesně vysvětluje, co musíte udělat.

Vymezení použití stroje

K odbornému použití patří drcení

- větvi všeho druhu do průměru max. (v závislosti na druhu dřeva a čerstvosti)
- zvadlého, vlhkého, již několik dní skladovaného zahradního odpadu střídavě s větvemi

Drcení skla, kovu, plastů, igelitových sáčků, kamenů, látkových odpadů, kořenů se zeminou, odpadů bez pevné konzistence (např. kuchyňské odpady) se výslovně vylučuje.

Zahradní drtič je vhodný pouze pro použití v domácnostech a na zahradě.

Jako drtiče pro domácí či hobby-zahradní použití se rozumí přístroje, které nejsou používány na veřejných prostranstvích, parcích, sportovištích nebo oblasti zemědělství či lesního hospodářství.

Do této kapitoly patří též dodržení výrobcem předepsaných Pokynů z hlediska údržby, péče a event.oprav či čištění stroje. Rovněž dodržení všech bezpečnostních pokynů.

Každé jiné použití stroje nespadá do okruhu působnosti stroje a jestliže při takovém užití vzniknou škody, veškerá rizika z nich plynoucí jdou na vrub uživatele. Za takto vzniklé škody nenese výrobce žádnou zodpovědnost.

Svévolné změny na stroji vylučují veškerou zodpovědnost výrobce za škody, které mohou tímto zákrokem vzniknout.

Používat drtič a provádět jeho seřizování a údržbu smí pouze osoby, které jsou s těmito činnostmi obeznámeny a které byly poučeny o možných rizicích. Event.opravy drtiče smí, vedle výrobce, provádět pouze autorizovaný servis.

Zbytková rizika

 I při předpisovém použití mohou navzdory dodržení všech příslušných bezpečnostních ustanovení existovat ještě zbytková rizika, daná konstrukcí přístroje, která je určena účelem jeho použití.

Tato zbytková rizika lze minimalizovat dodržением "bezpečnostních pokynů" a "vymezeného použití", jakož i tohoto návodu k obsluze.

Při vlastní práci ohleduplnost a opatrnost zmenšují rizika zranění nebo jiných škod.

- Nebezpečí zranění prstů a rukou, jestliže saháte rukou do otvoru a dostanete se do prostoru nože.
- Nebezpečí zranění prstů a rukou při montáži a čištění nože.
- Nebezpečí zranění odletujícími kusy drceného materiálu v prostoru násypky.
- Ohrožení elektrickým proudem při použití nesprávného elektrického přívodu.
- Dotyk součástí pod napětím při otevření elektrických částí přístroje.
- Ohrožení sluchu při déle trvající práci bez chrániče sluchu.

Přes všechna podniknutá bezpečnostní opatření mohou kromě výše uvedeného, existovat ještě další skrytá zbytková rizika.

Bezpečná práce

 **Před uvedením tohoto výrobku do provozu si přečtete a dodržujte následující pokyny a předpisy bezpečnosti práce vašeho profesního sdružení resp. v dané zemi platné bezpečnostní předpisy, abyste ochránili sebe a jiné před možným úrazem.**

 Bezpečnostní pokyny sdělte všem ostatním osobám, které se strojem pracují.

 Uložte dobře tyto bezpečnostní předpisy.

 **Přístroj s bezpečnostním vypínáním**
Instalované bezpečnostní vypínání s automatickou brzdou motoru slouží vaší bezpečnosti. Zabraňuje možnosti zapnutí motoru při otevřeném přístroji a sáhnutí rukou na rotující nůž.

 **Opravy bezpečnostního vypínání smí provádět jen výrobce resp. jím pověřené osoby (firma).**

- Před použitím se seznáme s přístrojem pomocí tohoto návodu k obsluze.
- Nepoužívejte přístroj pro účely, pro které není určen (viz vymezení použití a práce se zahradním drtičem).
- Při práci zaujměte bezpečný postoj a udržujte vždy rovnováhu. Při práci se nad drtič nenaklánějte. Při vkládání odpadu stůjte stejně rovně jako drtič.
- Buďte pozorní. Dávejte pozor na to, co děláte. Přístupujte k práci odpovědně. Nepoužívejte přístroj, když jste unavení nebo když jste pod vlivem drog, alkoholu nebo léků. Okamžik nepozornosti při použití přístroje může mít za následky vážná zranění.
- Při práci používejte ochranné brýle, pracovní rukavice a

- ochranu sluchu.
- Noste vhodný pracovní oděv:
 - žádné široké oblečení
 - neklouzavou obuv
 - nenoste žádné volné splývající oblečení nebo oblečení s volně visícími tkalouny, pásky, stuhami nebo šňůrami
- Obsluha je v pracovním okruhu stroje odpovědná za ostatní osoby.
- S přístrojem si nesmějí hrát děti.
- Děti se nesmějí zdržovat v blízkosti stroje.
- Čištění a uživatelskou údržbu nesmějí provádět děti.
- Nikdy nezapínejte přístroj je-li v pracovním okruhu ještě jiná osoba.
- Nenechávejte přístroj nikdy bez dozoru.
- Udržujte pracovní prostor uklizený! Nepořádek může mít za následek úraz.
- Zaujměte pracovní postoj ze strany nebo za přístrojem. Nikdy nestůjte v prostoru výstupního otvoru.
- Nikdy nesahejte do plnicího a výstupního otvoru.
- Obličej a tělo držte daleko od plnicího otvoru.
- Nepřetěžujte přístroj! Nejlépe a bezpečně se pracuje v uvedeném výkonovém rozsahu.
- Přístroj provozujte jen s kompletním a správně namontovaným bezpečnostním zařízením, na stroji neupravujte nic, co by mohlo ohrozit bezpečnost.
- Neměňte nastavení regulátoru motoru; otáčky regulují maximální bezpečnou pracovní rychlost a chrání motor a všechny rotující díly před poškozením nadměrnou rychlostí. V případě problémů se obraťte na Službu pro zákazníky.
- Neprovozujte přístroj bez plnicí náspyky.
- Přístroj a jeho části se nesmí upravovat.
- Před zapnutím motoru se přístroj musí zavítit.
- Přístroj se nesmí ostříkovat vodou (nebezpečí úrazu elektrickým proudem).
- Dbejte na pracovní prostředí a jeho vliv na práci:
 - Nikdy neprovozujte přístroj ve vlhkém prostředí.
 - Přístroj nenechávejte stát na dešti ani nepracujte v dešti.
 - Postarejte se o dokonalé osvětlení pracoviště.
- Přístroj se připojí na odpovídající předpisovou zásuvku.
- Pro vyloučení nebezpečí zranění prstů, zablokujte při čištění nůž (viz obr. „Výměna nože“) a noste ochranné rukavice.
- Stroj vypněte a vytáhněte zásuvku ze sítě při:
 - údržbě a čištění
 - přepravě
 - kontrole přípojného vedení, zda není zamotané nebo poškozené
 - dopravě
 - opravách
 - výměně nože
 - opuštění stroj (i krátkodobém přerušení práce).
- Při ucpání vstupního či výstupního otvoru nejprve vypněte přístroj a odpojte od el. proudu. Teprve potom odstraňte ucpávku.
- Zkontrolujte stroj na případné poškození:
 - Pečlivě zkontrolujte bezvadný stav stroje z hlediska bezpečnosti a funkce.
 - Zkontrolujte zda všechny pohyblivé části jsou funkční, nelepí, nedrhnou a nejsou poškozené. Zkontrolujte jejich správné namontování. Tyto části musí splňovat bezvadného provozu a tím bezpečný chod stroje.





- Poškozené bezpečnostní zařízení nebo součásti se musí odborně opravit nebo vyměnit v uznané dílně, pokud není v návodu k obsluze uvedeno jinak.
- Nikdy nezapínejte přístroj je-li v pracovním okruhu ještě jiná osoba.
- Jestliže přístroje nepoužíváte, skladujte je (i nářadí) v suchém, uzavřeném prostoru kam zejména děti nemají přístup.
- Stroj skladujte jen tam, kde benzinové páry nemohou přijít do kontaktu s otevřeným plamenem nebo jiskrami. Před uložením nechte motor vždy ochladit.

Elektrická bezpečnost

- Provedení připojovacího vedení podle ČSN IEC 60245 s průřezem vodičů minimálně
 - 1,5 mm² při délce kabelu do 25 m
 - 2,5 mm² při délce kabelu nad 25 m (do cca 40 m)
- Dlouhé a tenké připojovací vodiče způsobují napěťový úbytek. Motor již nedosahuje svůj maximální výkon, funkce přístroje se snižuje.
- Při používání kabelového bubnu kabel zcela odмотejte.
- Zástrčky a zásuvky na připojovacích vodičích musejí být z pryže, měkčeného PVC nebo jiného termoplastického materiálu o stejné mechanické pevnosti nebo musejí být tímto materiálem potažené.
- Zástrčka připojovacího vodiče musí být chráněna před stříkající vodou.
- Při vedení kabelu je třeba dbát na to, aby se kabel nelámал, nesvíral a zásuvka nebyla v mokru.
- Nepoužívejte kabel pro účely, ke kterým není určen. Chraňte kabel před horkem, olejem a ostrými hranami. Nepoužívejte kabel k vytahování zástrčky ze zásuvky.
- Prodlužovací kabel pravidelně kontrolujte a vyměňte v případě jeho poškození.
- Nedotýkejte se poškozených el. částí a vedení dříve, než stroj odpojíte od sítě el. proudu.
- Nepoužívejte vadné přívodní kabely.
- Venku používejte jen prodlužovací kabely k tomu schválené a příslušně označené.
- Nepoužívejte žádné provizorní elektrické připojení.
- Jističe se nesmí nikdy přemostit ani vyřadit z provozu.
- Přístroj se připojí na síť přes proudový chránič (30mA).

 Elektrické připojení a opravy na elektrických součástech smí provádět jen odborný elektrikář s koncesí nebo některé z našich servisních míst. Přitom se musí dodržet místní předpisy, zvláště pokud se týká ochranných opatření.

 Poškozené přívodní kabely či přípojná zařízení musí být vyměněny servisním střediskem nebo kvalifikovanou opravnou, aby se zabránilo nebezpečí.

 Opravy ostatních částí stroje provádí výrobce nebo jím pověřený servis.

 Používejte pouze originální náhradní díly. Při použití jiných náhradních dílů a jiného příslušenství může dojít k úrazu uživatele. Za takto vzniklé škody výrobce neodpovídá.

Uvedení do provozu

- Přesvědčte se, že přístroj je kompletní a správně smontován.
 - Drtič před použitím postaví na vodorovný a pevný podklad (nebezpečí překocení).
 - Přístroj nepoužívejte na dlážděné ploše posypané štěrkem, vymrštěný materiál by mohl způsobit poranění.
 - Přístroj používejte jen ve venkovním prostředí. Minimální bezpečná vzdálenost, od dalších stěn (venku) či jiných pevných předmětů, je 2 m.
 - Před každým použitím zkontrolujte:
 - vadná místa přírodního kabelu (trhliny, řezy apod.)
- !** nepoužívejte vadné kabely
- poškození přístroje (viz bezpečná práce)
 - zda jsou všechny šrouby, matice, svorníky a ostatní spojovací materiály pevně utažené;
 - zda jsou kryty, usměrňovače a ochranné štíty na svém místě a v dobrém provozním stavu.

! Připojení k síti

- Porovnejte napětí na typovém štítku s napětím sítě a přístroj připojte na odpovídající a předpisovou zásuvku.
- Připojte stroj pomocí správných pojistek.
- Použijte prodlužovací kabel dostatečného průřezu.

Sít'ové pojistky

16 A pomalá 

Zapínač/vypínač

Nepoužívejte žádné přístroje, u kterých se nedá spínač zapínat a vypínat. Poškozené spínače se musejí dát k opravě nebo výměně do servisu.

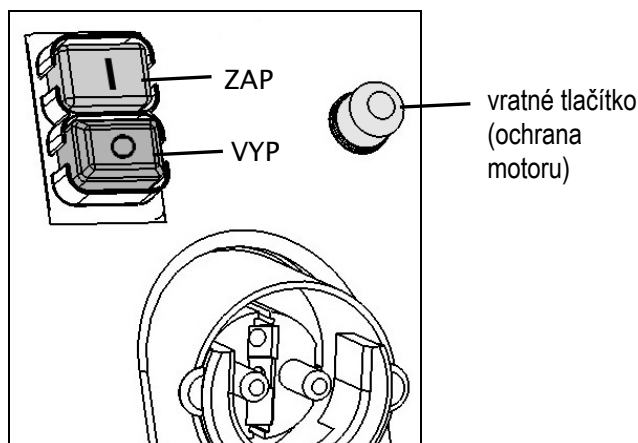

✓ Zapnutí

Stiskněte zelené tlačítko .

✓ Vypnutí

Stiskněte červené tlačítko .

✓ Pojistka proti znovuspuštění při výpadku proudu

Při výpadku proudu se přístroj automaticky vypne (spouštěč při nulovém napětí). K opětovnému zapnutí je nutné znovu stisknout zelené tlačítko.

✓ Ochrana motoru

Motor je vybaven jističem a při přetížení se samočinně vypíná. Motor je možné po fázi ochlazení (cca 5 minut) opět zapnout. Stiskněte

1. vratné tlačítko (ochrana motoru)
2. zelené tlačítko  pro opětovné zapnutí.

- K odstranění zablokovaných předmětů z násypky nebo vyhazovacího otvoru používejte pýchadlo nebo hák.

! Dříve než řezačku opět zapnete, počkejte, až se stroj zastaví.

Impedance sítě

Při nepříznivých podmínkách sítě může při zapínání přístroje dojít ke krátkému poklesu napětí, které může ovlivnit jiné přístroje (např. pohasnutí světla). Neočekávají se žádné poruchy, pokud je dodržena maximální impedance sítě, uvedená v tabulce.

příkon P_1 (W)	impedance sítě Z_{max} (Ω)
2800	0,19

Práce se zahradním drtičem

- Zaujměte pracovní postoj z boku nebo za přístrojem. Nikdy nestůjte v prostoru výstupního otvoru.
- Při provozu přístroje se vždy zdržujte mimo oblast možného vymrštění materiálu.
- **!** Delší materiál, který z přístroje vyčnívá, by se mohl z přístroje odmrstit, když je vtahován noží! Dodržujte bezpečnou vzdálenost!
- Nikdy nesahejte do plnicího a výstupního otvoru.
- Obličej a tělo držte dále od plnicího otvoru.
- Nepřibližujte ruce, obličej či další části těla anebo části oděvu do blízkosti násypného otvoru, vyhazovacího otvoru nebo k jiným pohyblivým částím stroje.
- Před zapnutím přístroje zkontrolujte, zda se v plnici násypce drtiče nenacházejí žádné zbytky.
- Nikdy nesahejte do plnicího a výstupního otvoru.
- Dbejte na to, aby na motoru nebyl odpad, smetí ani jiné shluky, ochráníte tím motor před poškozením nebo možným požárem.
- Při plnění je třeba dbát, aby se do násypky nedostaly žádné kovové předměty, kameny, lahve či jiné nezpracovatelné předměty.
- Když se do násypky dostanou cizí předměty nebo přístroj začne vydávat neobvyklý hluk nebo vibrovat, okamžitě jej vypněte a nechejte zastavit. Vytáhněte síťovou vidlici a proveďte následující body:
 - zkontrolujte škody
 - vyměňte nebo opravte poškozené součásti
 - prohlédněte přístroj a utáhněte uvolněné součásti.

! Přístroj nesmíte opravovat, pokud k tomu nemáte oprávnění.

☞ Co je možné drtit?

Ano:

- organické odpady z domácnosti a zahrady např. větve z keřů a stromů, odkvetlé květiny, kuchyňské odpady

Ne:

- sklo, kovové součásti, umělé hmoty, plastové sáčky, kameny, látky, kořeny se zemí, zbytky jídel, ryb a masa atd.

Zvláštní pokyny pro drcení:

Technika drcení

- Při postavení za drtičem vidíte v násypce 2 otvory (spojené). Drcenou větev vsouvejte pouze do levého otvoru. Tímto způsobem větev přijde do kontaktu s rotujícími noži kolmo.
 - Větev z počátku zavádějte rukou (POZOR-nenaklánějte se nad vstupní otvor).
 - Vlastní drcení provádějte přerušovaně t.zn. po chvilce drcení větev povytáhnout zpět a opět spustit dolů.
 - Nejlepších výsledků při drcení dosáhnete, když větve, pruty a jiná dřeva, budete zpracovávat krátce po jejich odřezání.
 - jestliže necháte tento materiál vyschnout, stane se velmi tvrdým a max. uváděný průměr drceného materiálu se tak snižuje.
 - U silnějších větví je třeba odstranit výhonky.
 - Zpracování materiálů, které ve zvýšené míře obsahují vodu či lepivých zahradních odpadů
 - je třeba drcení těchto materiálů střídát s materiály, které nejsou tak lepivé, aby se zabránilo zalepení stroje.
 - Drcený materiál v oblasti vyhazovacího otvoru nenechte narůst do přílišné výšky. Může se stát, že vyhazovací otvor se ucpe. Může rovněž dojít až ke zpětnému vymrštění materiálu vstupním otvorem.
 - Při ucpání stroje vyčistěte vstupní i vyhazovací otvor. Předtím vypněte motor a stroj odpojte od sítě el. energie.
 - Dodržujte max. povolený a udaný průměr drcených větví (viz „Technická data“). Vždy podle druhu a čerstvosti dřeva se může průměr větví měnit.
 - Nožové ústrojí samočinně vtahuje materiál do stroje.
 - Vylučte přetížení stroje nebo jeho zablokování při zpracování silných větví při opakovaném vkládání a vytahování těchto větví.
- Připřetížení stroje se stroj automaticky vypne
- vyčkejte ca 5 min. než stroj znovu zapnete
 - jestliže se po této době stroj nerozběhne, přečtěte si zda řešení není uvedeno v kapitole „Možné poruchy“.

Výměna nožů



Před výměnou nože vytáhněte vidlici ze sítě.



Při práci na noži je nebezpečí zranění prstů a rukou. Používejte ochranné rukavice.



Otevření přístroje

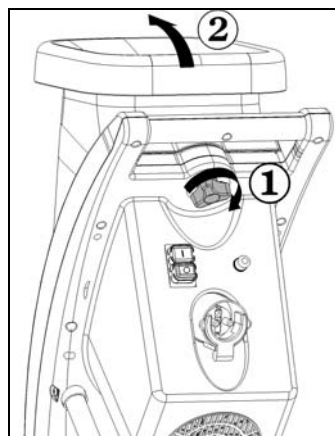

Zablokujte nůž vsunutím blokovacího trnu (viz obr.) do řezné desky (viz. obr. dole). **1**

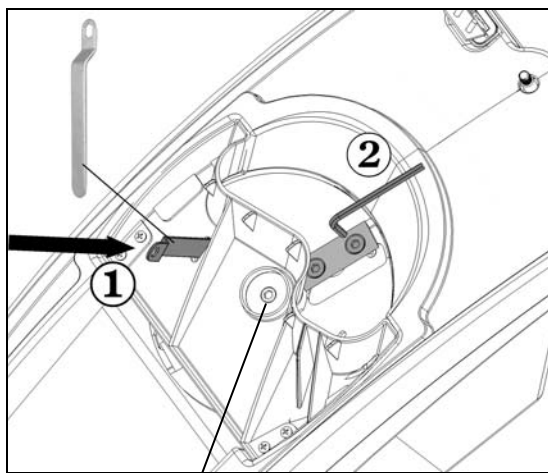

Levý závit

Snižovaný řezný výkon: **2**

jeden břit nože je tupý



Použijte nepoužité břity obrácením nože.

všechny břity nože jsou tupé



Použijte novou sadu nožů (obj. č. 382425).

Údržba a péče

• Před zahájením jakékoliv údržby

- Motor vypněte a síťovou vidlici vytáhněte.
- Navlékněte si ochranné rukavice, aby nedošlo ke zranění.

Je-li přístroj za účelem údržby, skladování nebo výměny příslušenství vypnutý, ujistěte se, že je zdroj energie odpojen a síťová zástrčka vytažena ze zásuvky. Ujistěte se, že jsou všechny pohyblivé díly v klidu, a pokud existuje od místa uložení přístroje nějaký klíč, pak jej stáhněte. Před údržbou, nastavením atd. nechte přístroj ochladit.

Dejte pozor při údržbě řezacího ústrojí. Toto může běžet (startovací mechanismus) i když motor (díky blokaci na krytu) neběží.

Při údržbě řezacího nástroje je nutno mít na zřeteli, že nástroj stále ještě může běžet spouštěcím mechanismem, i když motor v důsledku zablokování krytu neběží.

Dbejte na to, aby nářadí použité při opravě či údržbě bylo opět odstraněno.

• **Zahradní drtič do značné míry nevyžaduje údržbu. K zachování hodnoty a dlouhé životnosti:**

- Větrací otvory musí být volné a čisté.
 - Zkontrolujte upevňovací šrouby (případně dotáhněte)
 - Po drcení přístroj vyčistěte (zvenku i uvnitř).
- K čištění Vašeho přístroje použijte buď vlhký hadřík nebo měkký kartáček.

Nikdy nepoužívejte čisticí chemické prostředky nebo ředidla. Tím byste mohli způsobit neopravitelné škody na

Vašem přístroji. Umělá hmota může být těmito prostředky poškozena.



- Drtič se nesmí čistit proudem vody nebo vysokotlakým čisticím přístrojem.
- holé kovové části po každém použití chraňte před korozi ekologicky šetrným biologicky odbouratelným olejem.

Možné poruchy

Porucha	Možná příčina	Odstranění
motor se nerozbíhá	<ul style="list-style-type: none"> - výpadek síťového napětí - vadný přívodní kabel - horní část skříně není správně zavřená (zasáhl bezpečnostní vypínač) 	<ul style="list-style-type: none"> - zkontrolujte jistič - zkontrolujte kabel (elektrikářem) - horní část skříně správně zavřete a zašroubujte, příp. odstraňte nečistoty
motor bručí, ale neběží	<ul style="list-style-type: none"> - zablokovaný nůž - defektní kondensátor 	<ul style="list-style-type: none"> - přístroj vypněte, vidlici vytáhněte ze sítě a přístroj zevnitř vyčistěte - přístroj nechte opravit, kontaktujte prodejce
snížený řezný výkon	jeden břit nože je tupý	<ul style="list-style-type: none"> - použijte nepoužité břity obrácením nože - použijte novou sadu nožů
přístroj se rozběhne, při malém zatížení však se zablokuje a ochranný spínač motoru vypne	dlouhý prodlužovací kabel nebo malý průřez zásuvka daleko od hlavního připojení a malý průřez přívodního vedení	použijte prodlužovací kabel minimálně 1,5 mm ² , max. délka 25 m, při delším kabelu průřez nejméně 2,5 mm ²

Technická data

Typ/Model	MHA 2800
Rok výroby	viz poslední strana
Motor	Motor na střídavý proud 230 V~, 50 Hz, 2800 min ⁻¹ s automatickou motorovou brzdou
Výkon motoru P ₁ S6 - 40 %	2800 W
Spínač/vypínač:	s motorovým ochranným vypínačem, elektrické bezpečnostní vypínání, vypínač při nulovém napětí
Hmotnost	19,5 kg
Hladina akustického tlaku L _{PA}	83 dB (A) - (měřeno podle 2000/14/ES) K = 3 dB (A)
Naměřená hladina akustického výkonu L _{WA}	104 dB (A) - (měřeno podle 2000/14/ES)
Garantovaná hladina akustického výkonu L _{WA}	105 dB (A) - (měřeno podle 2000/14/ES)
Maximální průměr zpracovávané větve (pouze čerstvé dřevo)	∅ max. 42 mm
Izolační třída	I
Způsob ochrany	IP X4
Síťové pojistky	16 A pomalá

Záruka

Prosíme, přečtěte si a respektujte přiložené záruční prohlášení a jeho podmínky.

Montering

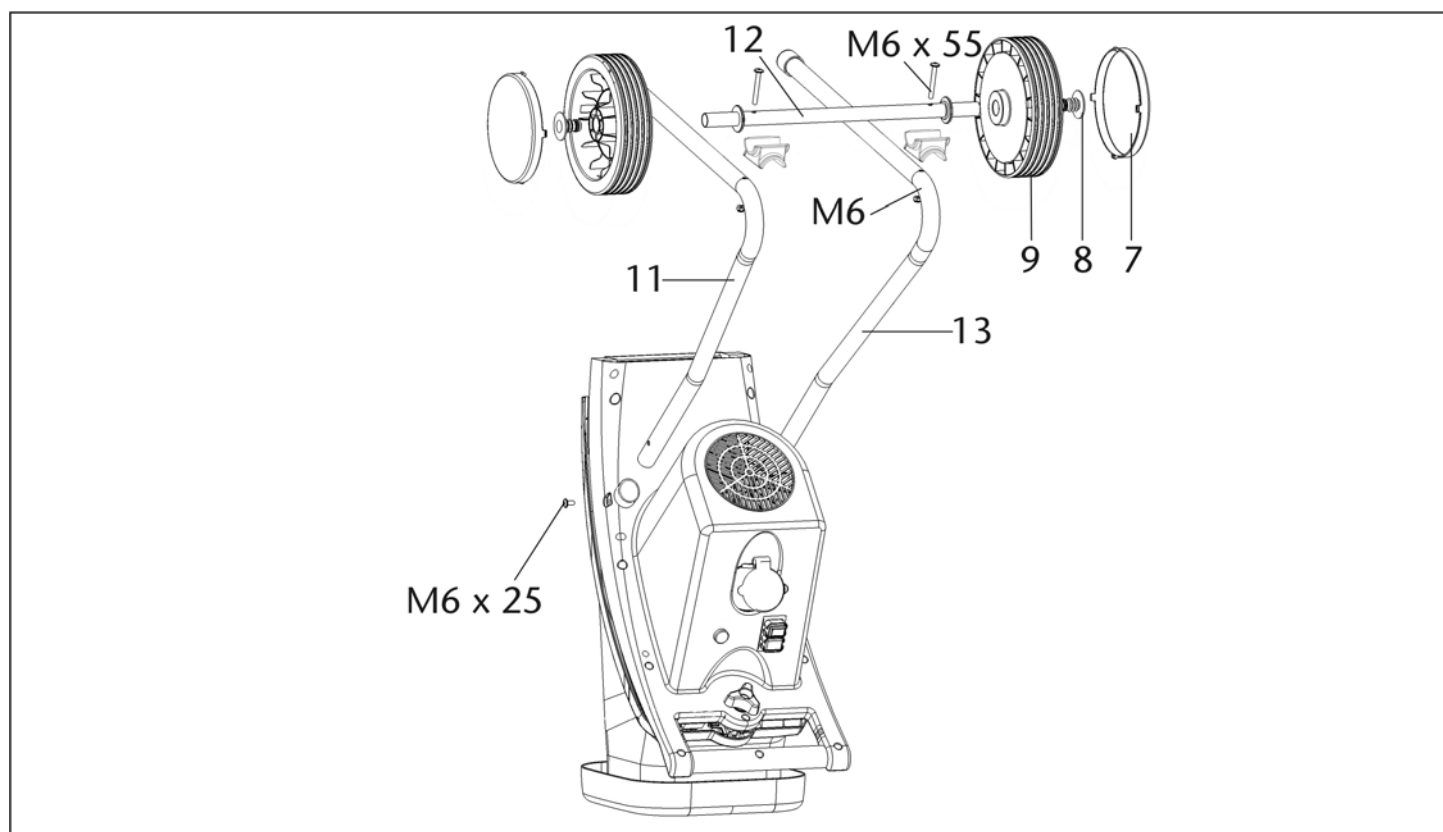
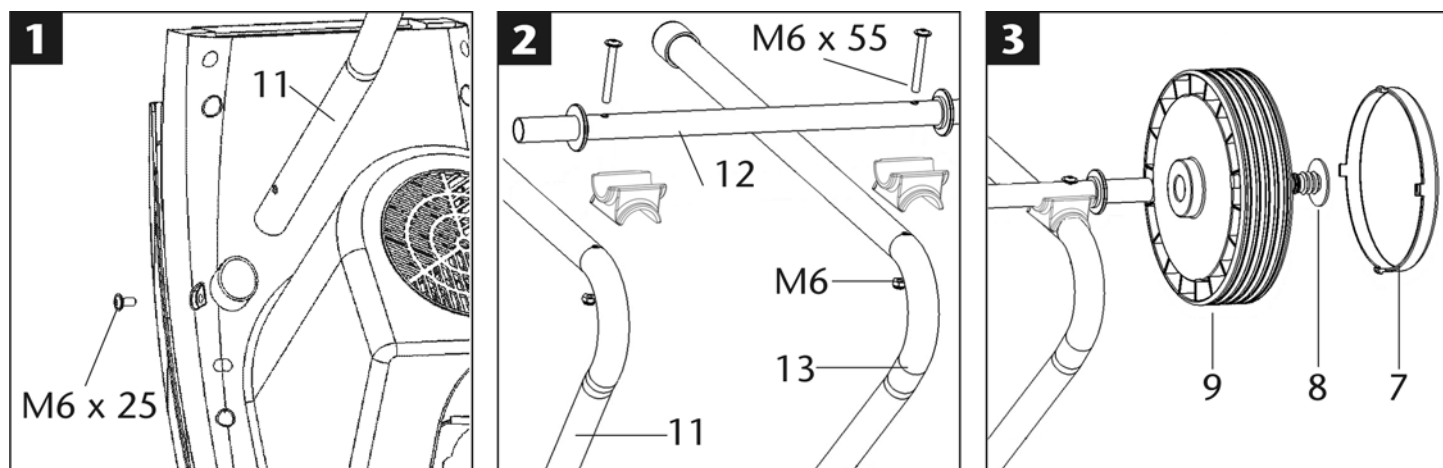

Beskrivelse

- A. tragtåbning for skæremateriale
- B. udløseskrue
- C. motorbeskyttelse
- D. tænd-/slukknop
- E. netstikket
- F. luftslidser
- G. kørestativ
- H. tømningsslids

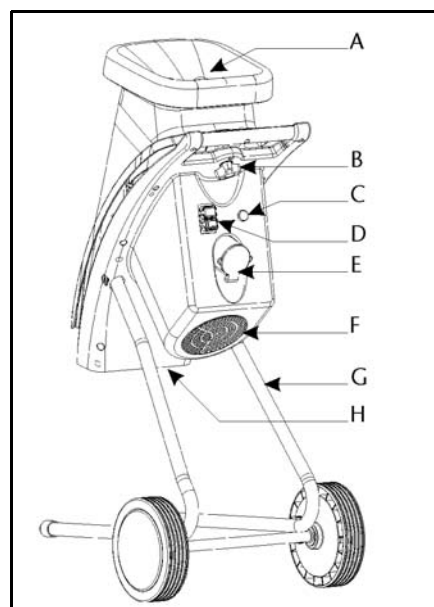

① Vejledningen skal opbevares til senere brug.

① Giv sikkerhedsvejledningen videre til alle personer, som arbejder med maskinen.



Anvend ikke apparatet, før du har læst betjeningsvejledningen, iagttaget de angivne henvisninger og monteret apparatet som beskrevet.



Denne maskine må benyttes af personer med nedsatte fysiske, sensoriske eller metale evner eller mangel på erfaring og viden, såfremt dette sker under opsyn eller personerne er undervist i den sikre brug af maskinen og de forstår de deraf resulterende farer.



Børn og unge under 16 år må ikke betjene apparatet.

Indhold

Montering	39
Leveringsomfang	40
EF-overensstemmelseserklæring	40
Driftstider	40
Symboler på apparatet	40
Symboler betjeningsvejledning	41
Tiltænkt anvendelse	41
Uberegnelige risici	41
Sikkerhedshenvisninger	41
Igangsætning	42
Arbejde med kompostkvarnen	43
Udskiftning af knive	44
Vedligeholdelse og pleje	44
Mulige fejl	45
Tekniske data	45
Garantie	45
Reservedeler	133

Leveringsomfang

☞ Kontroller efter udpakningen kantonens indhold for

- ▶ fuldstændighed
- ▶ evt. transportskader

Meld omgående reklamationen til forhandleren, leverandøren eller producenten. Senere reklamationer anerkendes ikke.

- 1 formonteret apparatenhed
- 1 støtteben - venstre
- 1 støtteben - højre
- 1 aksel
- 2 hjul
- 2 hjulkapsler
- 1 pose skruer
- 1 opsamlingsæak
- 1 betjeningsvejledningen
- 1 garantierklæring

EF-overensstemmelseserklæring

Nr. (S-No.): 14174

i henhold til EF-direktiv 2006/42/EF

Hermed erklærer vi

ATIKA GmbH

Josef-Drexler-Str. 8, 89331 Burgau - Germany

på eget ansvar, at produkt

Gartenhäcksler (Kompostkvarn) type MHA 2800

Serienummer: 000001 – 020000

stemmer overens med forskrifterne i de ovennævnte EF-direktiver samt med forskrifterne i følgende yderligere direktiver:

2004/108/EF, 2011/65/EU og 2000/14/EF

Følgende harmoniserede standarder er anvendt:

EN 60335-1:2012+A11; EN 13683:2003+A2; EN 62233:2008;

EN 55014-1:2006+A1; EN 55014-2:1997+A1+A2;

EN 61000-3-2:2006+A1+A2; EN 61000-3-11:2000

Procedure for overensstemmelsesvurdering:

2000/14/EF – Tillæg V

Målt lydeffektniveau L_{WA} 104 dB (A).

Garanteret lydeffektniveau L_{WA} 105 dB (A).

Opbevaringssted for den tekniske dokumentation:

ATIKA GmbH – Technisches Büro –

Josef-Drexler-Str. 8, 89331 Burgau - Germany

i.A.

Burgau, 08.01.2015

i.A. G. Koppenstein,

Ledelse konstruktionsafdeling

Driftstider

Vær inden idrifttagning af apparatet opmærksom på de regionale forskrifter vedrørende støjemissionen.

Symboler på apparatet



Før igangsætning skal brugsanvisning og sikkerhedshenvisningerne læses og iagttages.



Før reparations-, vedligeholdelses- og rengøringsarbejde skal motoren slås fra og netstikket trækkes ud.



Fare pga. væksslyngede dele ved løbende motor – hold uimplicerede personer, samt hus- og nyttedyr væk fra fareområdet.



Giv agt på de roterende knive. Hold ikke hænder og fødder ind i åbninger, når maskinen kører.







Anvend øjen- og høreværn.



Skal beskyttes mod fugt.

	Anvend beskyttelses-handsker.		Må ikke anvendes som trin.
	Elektriske apparater må ikke bortskaffes med dagrenovationen. Apparater, tilbehør og emballagen skal tilføres en miljøvenlig genanvendelse.		
I henhold til EU-direktivet 2012/19/EU om brugt elektronisk materiel skal brugte elektroniske apparater, der ikke længere kan bruges, indsamles separat til miljørigtig genbrug.			
	Produktet overholder de for produktet specifikt gældende EU-direktiver		

Symboler betjeningsvejledning

-  **Truende fare eller farlig situation.** Tilsidesættelse af disse anvisninger kan medføre tilskadekomst eller materielle skader.
-  **Vigtige henvisninger til saglig korrekt håndtering.** Tilsidesættelse af disse henvisninger kan medføre forstyrrelser.
-  **Brugerhenvisninger.** Disse henvisninger hjælper Dem med at anvende alle funktioner optimalt.
-  **Montering, betjening og vedligeholdelse.** Her forklares nøjagtigt, hvad De skal gøre.

Tiltænkt anvendelse

Anvendelse i henhold til formålet omfatter knusning af

- alle slags grene op til maks. diameter (alt efter træsort og tilstand)
- dødt, fugtigt, i flere dage aflejret haveaffald skiftevis med grene.

Knusning af glas, metal, plastdele, plastposer, sten, stof, rødder med jord, affald uden fast konsistens (f. eks køkkenaffald) udelukkes udtrykkeligt.

Kompostkvarnen er beregnet til privat brug i hus- og hobbyhave.

Som kompostkvarn til private haver anses apparater, der ikke anvendes i offentlige anlæg, parker, sportssteder samt i land- og skovbrug.

Til den tiltænkte anvendelse hører også opfyldelse af de af producenten foreskrevne drifts-, vedligeholdelses- og reparationsbetingelser samt efterkommelse af sikkerhedsanvisningerne i vejledningen.

Enhver derudover gående brug gælder som ikke at være beregnet til formålet. For enhver form for skader, der resulterer heraf, overtager producenten intet ansvar: Risikoen overtages ene og alene af brugeren.

Egenmægtige forandringer på apparatet udelukker producentens ansvar for deraf resulterende skader.

Apparatet må kun passes, benyttes og repareres af personer, der er fortrolige med sådant arbejde og kender de forskellige risici. Reparationsarbejde må kun udføres af os eller af kundeservicecentre, som vi har udpeget.

Uberegnelige risici

Også ved formålsbestemt anvendelse kan der endnu bestå uberegnelige risici på trods af overholdelse af alle gældende sikkerhedsbestemmelser på grund af konstruktionen til anvendelsesformålet.

Uberegnelige risici kan minimeres, når både "Sikkerhedshenvisninger" og "Formålsbestemt anvendelse samt betjeningsvejledningen iagttages.



Hensyntagen og forsigtighed reducerer risikoen for person- og materielle skader.

- Fare for skader på fingre og hænder, når der gribes gennem en åbning med hånden og når ind til skæreværktøjet.
- Fare for skader på fingre og hænder ved monterings- og rengøringsarbejde på skæreværktøjet.
- Kvæstelser på grund af emner i kværnen, der slynges ud, i tragtens område.
- Fare på grund af strøm ved brug af ukorrekte eltilslutningskabler.
- Berøring af spændingsførende dele ved åbnede elektriske komponenter.
- Hørskeader ved længere varende arbejde uden høreværn.

Desuden kan der være ikke åbenlyse uberegnelige risici på trods af alle trufne forholdsregler.

Sikkerhedshenvisninger

 **Læs og iagttag før ibrugtagning af dette produkt følgende henvisninger og din brancheforenings forskrifter om ulykkesforebyggelse hhv. de gyldige sikkerhedsbestemmelser i det pågældende land for at beskytte dig selv og andre mod eventuelle skader.**

-  Giv sikkerhedsanvisningerne videre til alle personer, som arbejder med skæremaskinen.
-  Disse sikkerhedsanvisninger skal opbevares omhyggeligt.
-  **Apparat med sikkerhedsfrakobling**

Den anbragte sikkerhedsfrakobling med automatisk motorbremse er beregnet til Deres sikkerhed. Den forhindrer, at motoren kan indkobles, når apparatet er åbent, og De kan nå ind i det roterende skæreværktøj med Deres hånd.

 **Reparationer på sikkerhedsfrakoblingen må kun udføres af producenten hhv. firmaer, som han har autoriseret til det.**

- Gør dig fortrolig kendt med apparatet før brug ved hjælp af betjeningsvejledningen.
- Anvend apparatet ikke til formål, som det ikke er beregnet til (se "Formålsbestemt anvendelse" og "Arbejde med kompostkvarnen").
- Sørg for en stabil kropsstilling og hold hele tiden balancen. Bøj dig ikke forover. Stå ved indkastning af hakkelsegodset på samme niveau som apparatet.
- Vær opmærksom. Vær opmærksom på hvad du har med at gøre. Vær omhyggeligt under arbejdet. Anvend ikke apparatet, når du er træt eller under indflydelse af rusmidler,



alkohol eller medikamenter. Et øjeblik uagtsomhed ved anvendelse af apparatet kan medføre alvorlige kvæstelser.

- Anvend under arbejdet beskyttelsesbriller, arbejdshandsker og høreværn.
- Anvend egnet arbejdstøj:
 - Intet løsthængende tøj
 - Skridsikkert fodtøj
 - Intet løst hængende tøj eller tøj md hængende bånd eller stropper
- Brugeren er ansvarlig over for tredjemænd i apparatets arbejdsområde.
- Børn må ikke lege med maskinen.
- Børn må ikke komme i nærheden af apparatet.
- Rengøring og brugervedligeholdelse må ikke udføres af børn.
- Anvend aldrig apparatet, mens uimplicerede personer er i nærheden.
- Apparatet må aldrig være uden opsyn.
- Hold arbejdsområdet i orden! Uorden kan resultere i ulykker.
- Indtag en arbejdsstilling, der er ved siden af eller bagved apparatet. Ophold Dem aldrig i udkastningsåbningens område.
- Grib aldrig ind i påfyldnings- og udkastningsåbningen.
- Hold ansigtet og kroppen borte fra påfyldningsåbningen.
- Overbelast ikke apparatet! De arbejder bedre og mere sikkert i det angivne effektområde.
- Apparatet må kun anvendes med komplette og korrekt anbragte sikkerhedsindretninger, og der må ikke ændres noget på apparatet, som kan påvirke sikkerheden.
- Motorens regulatorindstilling må ikke ændres, fordi omdrejningstallet regulerer den sikre maksimale arbejdshastighed og beskytter motoren og alle roterende dele mod skader pga. uforholdsmæssig høj hastighed. Kontakt kundeservice ved problemer.
- Anvend apparatet ikke uden påfyldningstragt.
- Apparatet eller dele af apparatet må ikke ændres.
- Luk apparatet før indkobling af motoren.
- Spul ikke apparatet med vand (farekilde elektrisk strøm). (farekilde elektrisk stød).
- Vær opmærksom på påvirkninger udefra:
 - Benyt ikke maskinen i fugtige og våde omgivelser.
 - Apparatet må ikke stå ude i regn og der må ikke arbejdes i regnvejr.
 - Sørg for god belysning.
- For at udelukke fare for skader på fingre, hold skæreværktøjet fast (se ill. "Udskiftning af knive") og anvend beskyttelseshandsker.
- Sluk for skæremaskinen og tag netstikket ud af stikkontakten ved:
 - vedligeholdelses- og rengøringsarbejde
 - afhjælpning af fejl
 - kontrol af tilslutningsledningen, om disse er filtret sammen eller beskadiget.
 - transport
 - reparationsarbejde
 - udskiftning af knive
 - når apparatet efterlades (også ved kortvarige afbrydelser)
- Ved blokeringer i fødnings- og tømningområdet på maskinen slukkes for motoren og netstikket trækkes inden materialerester i fødnings- og tømningområdet fjernes.
- Kontroller saven for eventuelle beskadigelser:



- Inden yderligere brug af maskinen skal beskyttelsesudstyret undersøges nøje med henblik på korrekt og formålstjenlig funktion.
- Kontroller, om de bevægelige dele fungerer upåklageligt og ikke sidder fast eller om dele er beskadigede. Samtlige dele skal være rigtigt monterede og alle betingelser være opfyldt for at sikre upåklagelig drift.
- Beskadigede beskyttelsesanordninger og dele skal repareres ordentligt af et autoriseret værksted eller udskiftes, såfremt intet andet er angivet i betjeningsvejledningen.
- Beskadigede eller ulæselige sikkerhedsmærkater skal udskiftes.
- Opbevar ikke anvendte apparater på et tørt, aflåst sted uden for børns rækkevidde.
- Maskinen skal opbevares der, hvor benzindampene ikke kan komme i kontakt med åben ild eller gnister. Lad altid maskinen køle af inden opbevaring.

Elektrisk sikkerhed

- Udførelse af tilslutningskablet i henhold til IEC 60245 (H 07 RN-F) med et åretværsnit på mindst
 - 1,5 mm² ved en kabellængde op til 25 m
 - 2,5 mm² ved en kabellængde over 25 m
- Længere tilslutningsledninger forårsager spændingsfald. Motoren opnår ikke mere sin maksimale effekt, maskinfunktionen reduceres.
- Stik og samledåser på tilslutningsledninger skal være af gummi, blødt PVC eller andet termoplastisk materiale af den samme mekaniske styrke eller være overtrukket med dette materiale.
- Stikforbindelsen på tilslutningsledningen skal være stænkbeskyttet.
- Ved montering af en tilslutningsledning sørg for at denne ikke er i vejen, kommer i klem, bøjes og at stikforbindelsen ikke bliver våd.
- Rul kablet fuldstændigt ud, når der anvendes en kabeltromle.
- Anvend ikke kablet til andre formål end det tiltænkte. Beskyt kablet mod varme, olie og skarpe kanter. Anvend ikke kablet til at trække stikket ud af stikkontakten.
- Kontroller forlængerledningen regelmæssigt og udskift den i tilfælde af beskadigelser.
- Anvend ingen defekte tilslutningskabler.
- Anvend udendørs kun de hertil tilladte og tilsvarende markerede forlængerledninger.
- Anvend ingen provisoriske eltilslutninger.
- Beskyttelsesanordninger må aldrig kortsluttes eller sættes ud af drift.
- Tilslut apparatet via et fejlstrømsrelæ (30 mA).
-  Eltilslutningen eller reparationer på kværnens elektriske dele skal udføres af en autoriseret elektriker eller af en af vore kundeserviceafdelinger. Lokale forskrifter især i henseende til beskyttelsesforanstaltninger skal iagttages.
-  For at undgå farer skal beskadigede strømledninger udskiftes af producenten eller en af dens kundeserviceafdelinger eller en på lignende måde kvalificeret person.
-  Reparationer på apparatets andre dele skal lades udføre af producenten hhv. en af hans serviceafdelinger.

- ⚠** Anvend kun originale reservedele. Ved anvendelse af andre reservedele og andet tilbehør kan brugeren komme i fare. For heraf resulterende skader overtager producenten intet ansvar.

Ibrugtagning

- Kontroller, at apparatet er monteret komplet og efter reglementerne.
- Stil kompostkværnen ved anvendelse på en vandret og fast undergrund (fare for væltning).
- Brug ikke maskinen på et brostensbelagt areal, der er strøet med grus, hvor det udkastede materiale kan medføre kvæstelser.
- Benyt kun apparatet udendørs. Hold afstand (mindst 2 m) fra en væg eller en anden fast genstand.
- Kontroller før hver brug:
 - tilslutningsledningerne for defekte steder (revner, snit e.l.)
⚠ Anvend ingen defekte ledninger
 - Eventuelle beskadigelser (se "Sikkert arbejde")
 - om alle skruer, møtrikker og bolte og andet fikseringsmateriale er spændt godt
 - at afdækninger, afviseren og sikkerhedsskjolde er på plads og i god tilstand.

i Nettilslutning

- Sammenlign på apparatets mærkeplade den angivne spænding med netspændingen og tilslut apparatet til en tilsvarende og korrekte stikkontakt.
- Anvend forlængerledninger med tilstrækkeligt tværsnit.

Netsikring:

16 A forsinket 

Tænd-/slukknop

Benyt intet apparat, hvor kontakten ikke tænde eller slukke. Beskadigede kontakter skal omgående repareres eller udskiftes af kundeservice.

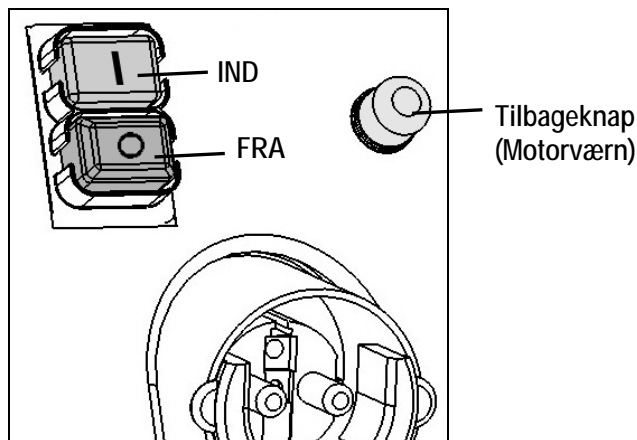

🔧 Indkobling

Tryk på den grønne knap **①**.

🔧 Frakobling

Tryk på den røde knap **②**.

🔧 Strømsvigt

I tilfælde af strømsvigt kobler apparatet automatisk fra (nulspændingsrelæ). For at genindkoble, tryk igen på den grønne knap.

🔧 Motorværn

Motoren er forsynet med en sikkerhedsafbryder og kobler automatisk fra ved overbelastning. Motoren kan genindkobles efter en afkølingspause (ca. 5 min.). Tryk

1. **Tilbageknop** (Motorværn)
2. på den grønne **①** knap.

- Brug en stamper eller en krok for at fjerne blokkerte gjenstander fra trakten eller utkasterspalten.

⚠ Vent altid til hakkelsmaskinen har stanset helt, før du slår den på igen.

Netimpedans

I tilfælde af ugunstige netbetingelser kan der under indkoblingsprocessen opstå kortvarige spændingsfald, som kan påvirke andre apparater (f.eks. blafrer en lampe). Der vil sandsynligvis ikke opstå fejl, når maks. netimpedanser overholdes.

Optaget effekt P ₁ (W)	Netimpedans Z _{max} (W)
2800	0,19

Arbejde med kompostkværnen

- Indtag en arbejdsstilling, der er ved siden af eller bagved apparatet. Ophold Dem aldrig i udkastningsåbningens område.
- Ophold dig altid uden for udkastningszonen når produktet startes.
- **⚠** Langt materiale, som står ud af apparatet, kan støde tilbage når det trækkes ind af knivene. Hold sikkerhedsafstand!
- Grib aldrig ind i påfyldnings- og udkastningsåbningen.
- Hold ansigtet og kroppen borte fra påfyldningsåbningen.
- Bring ikke hænder, andre legemsdele og beklædning i indfyldningsrør, tømningsskanal eller i nærheden af andre bevægelige dele.
- Kontroller før indkobling af apparatet, at der ikke er rester i påfyldningstragten.
- Vip ikke apparatet ved løbende motor.
- Sørg for at motoren er fri for affald og andre ophobninger, for at beskytte motoren mod skader og mulig brand.
- Vær under påfyldningen opmærksom på, at ingen metaldele, sten, flasker eller andre genstande, som ikke kan knuses, når ind i påfyldningstragten.
- Hvis fremmedlegemer når ind i påfyldningstragten eller apparatet begynder at lave usædvanlige lyde eller vibrationer, skal apparatet omgående kobles fra og lades komme i stilstand. Træk netstikket ud og udfør følgende punkter:
 - Kontroller skaden
 - Udskift eller reparer beskadigede dele
 - Kontroller apparatet og stram løse dele

⚠ De må ikke reparere apparatet, hvis De ikke er kvalificeret til det.

Hvad kan jeg knuse?

Ja:

- Organisk affald fra husholdning og have
F.eks. hæk- og træafklip, visnede blomster, køkkenaffald

Nej:

- Glas, metaldele, kunststoffer, plastikposer, sten, stofrester, rødder med jord, mad-, fiske- og kødaffald.

Særlige henvisninger til knusning:

- Knus grene, kviste og træ kort efter afskæringen
 - Disse emner bliver meget hårde efter tørring, den grendiameter, der maks. kan bearbejdes, bliver mindre.
- Fjern sideaffæggere ved stærkt forgrenede grene.
- Forarbejdning af stærkt vandholdigt have- hhv. køkkenaffald, der har tendens til at klæbe sammen.
 - Disse skal knuses skiftevis med træemner for at undgå tilstopning af apparatet.
- Lad ikke hakkelsebunken i området omkring udkastningsåbningen vokse for højt. Dette kan have til følge, at allerede hakket gods forstopper tømningsskanalen. Derigennem kan det komme til et tilbageslag af materialet gennem fødeåbningen.
- Rengør indfyldningsåbning og udkastningskanal, hvis apparatet er forstoppet. Afbryd hertil først motoren og træk stikket.
- Vær opmærksom på, at den højest tilladelige grendiameter for Deres apparat overholdes (se "Tekniske data"). Alt efter træsort og tilstand kan den maks. tilladte grendiameter være mindre.
- Skæreværktøjet trækker emnerne stort set automatisk ind.
- Undgå overbelastning og blokering af motoren ved tykke grene ved trække grenen tilbage indimellem.
- Ved overbelastning af apparatet kobler det automatisk fra med en motorværnskontakt.
 - Tænd kompostkværnen igen efter ca. 5 min.
 - Hvis apparatet ikke kan indkobles efter denne ventetid, læs efter under punkt "Mulige fejl".

Udskiftning af knive

Træk netstikket ud før udskiftning af knive.

- ⚠ Fare for skader på fingre og hænder ved arbejde på skæreværktøjet. Anvend beskyttelseshandsker.

- ✓ Åbning af maskinen

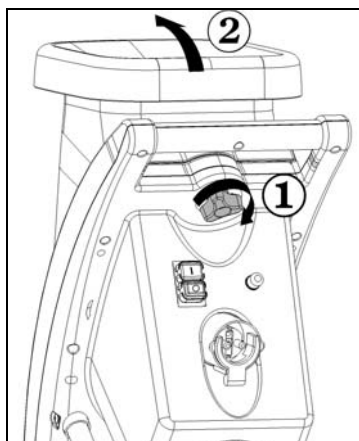

- ✓ Fastsættelskæreværktøjet. ①

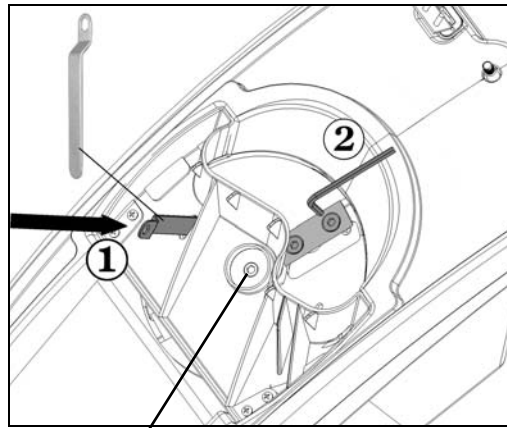

venstregevind

Reduceret skæreydelse: ②

Et sløvt knivblad

- ✓ Brug et ubenyttet blad ved at vende kniven.

Alle knivblade sløve

- ✓ Nyt knivsæt (ordrenummer 382425).

Vedligeholdelse og pleje

- Før ethvert vedligeholdelsesarbejde
 - Sluk for motoren og træk netstikket
 - Bær arbejdshandsker for at undgå kvæstelser.

Er maskinen slukket for vedligeholdelse, opbevaring eller udskiftning af tilbehør, skal det kontrolleres at energikilden er slukket og strømstikket trukket. Kontroller at alle bevægelige dele holder stille og at nøglen er trukket, hvor den findes. Lad maskinen køle ned inden det vedligeholdes, indstilles etc.

Skæreværktøjet standser ikke straks når det slukkes. Vent inden du starter med reparations eller vedligeholdelse, indtil alle dele holder stille.

Vær ved vedligeholdelse af skæreværktøjet opmærksom på at dette stadig kan køre via startmekanismen, selv om motoren pga. låsning af afskærmningen ikke kører.

Husk at fjerne værktøj og skruenøgler efter vedligeholdelse og reparation.

- Kompostkværnen er stort set vedligeholdelsesfri. Til opretholdelse af værdi og en lang levetid skal følgende iagttages:
 - hold luftslidserne frie og rene
 - kontroller monteringskruer.
 - efter brug skal apparatet rengøres ind- og udvendigt.
Brug kun en fugtig, varm klud og en blød børste til rengøringen.
Brug aldrig rengørings- eller opløsningsmidler. disse kan beskadige apparatet irreparabelt. plastdelene kan ødelægges af kemikalier.



- Maskinen må ikke rengøres med rindende vand eller med en højtryksspuler
- Blanke metaldele skal efter hver brug behandles med en miljøvenlig, biologisk nedbrydelig sprøjteolie for at beskytte dem mod korrosion.

Mulige fejl



Inden hver afhjælpning af fejl

- frakobl apparatet
- vent indtil apparatet står stille
- træk netstikket

Fejl	Muligt årsag	Fjernelse
Motoren starter ikke	<ul style="list-style-type: none"> – manglende netforsyning – tilslutningskabel defekt. – husoverdelen er ikke lukket rigtigt (sikkerhedsfrakoblingen har udløst) 	<ul style="list-style-type: none"> – kontrollér sikringen – lad det kontrollere (elektriker) – luk husoverparten rigtigt og skru den fast.
Motoren brummer, men starter ikke	<ul style="list-style-type: none"> – skæreværktøj blokeret – kondensator er i stykker 	<ul style="list-style-type: none"> – sluk for apparatet, træk netstikket ud og rengør apparatet indvendigt – send apparatet for reparation til producenten hhv. et autoriseret firma
Reduceret skæreydelse	sløv knivblad	udskiftning af knive
Apparatet starter, blokerer dog ved lav belastning og kobler fra via motorværnskontakten.	Forlængerledningen er for lang eller tværsnittet er for lille. Stikkontakten er for langt væk fra hovedtilslutningen og tilslutningskablets tværsnit er for lille.	Forlængerledning med mindst 1,5 mm ² , og højst 25 m lang. Ved længere kabel tværsnit mindst 2,5 mm ² .

Tekniske data

Type/Model	MHA 2800
Produktionsår	se sidste side
motor	Vekselstrømsmotor 230 V~, 50 Hz, 2800 min ⁻¹ , med automatisk motorbremse
Motoreffekt P ₁ S ₆ - 40 %	2800 W
Tænd-/sluk-knap med	motorværnskontakt, elektrisk sikkerhedsfrakobling, nulspændingsudløser
Vægt	19,5 kg
Lydtryksniveau L _{PA}	83 dB (A) - (målt i henhold til direktiv 2000/14/EF) K = 3 dB (A)
målt lydeffektniveau L _{WA}	104 dB (A) - (målt i henhold til direktiv 2000/14/EF)
garanteret lydeffektniveau L _{WA}	105 dB (A) - (målt i henhold til direktiv 2000/14/EF)
Højest grendiameter (gælder kun for friskt træsnit)	Ø max. 42 mm
Beskyttelsesklasse	I
Afsikringens art	IP X4
Netsikring	16 A forsinket

Garanti

Vi henviser til vedlagte garantierklæring.

Kokoonpano

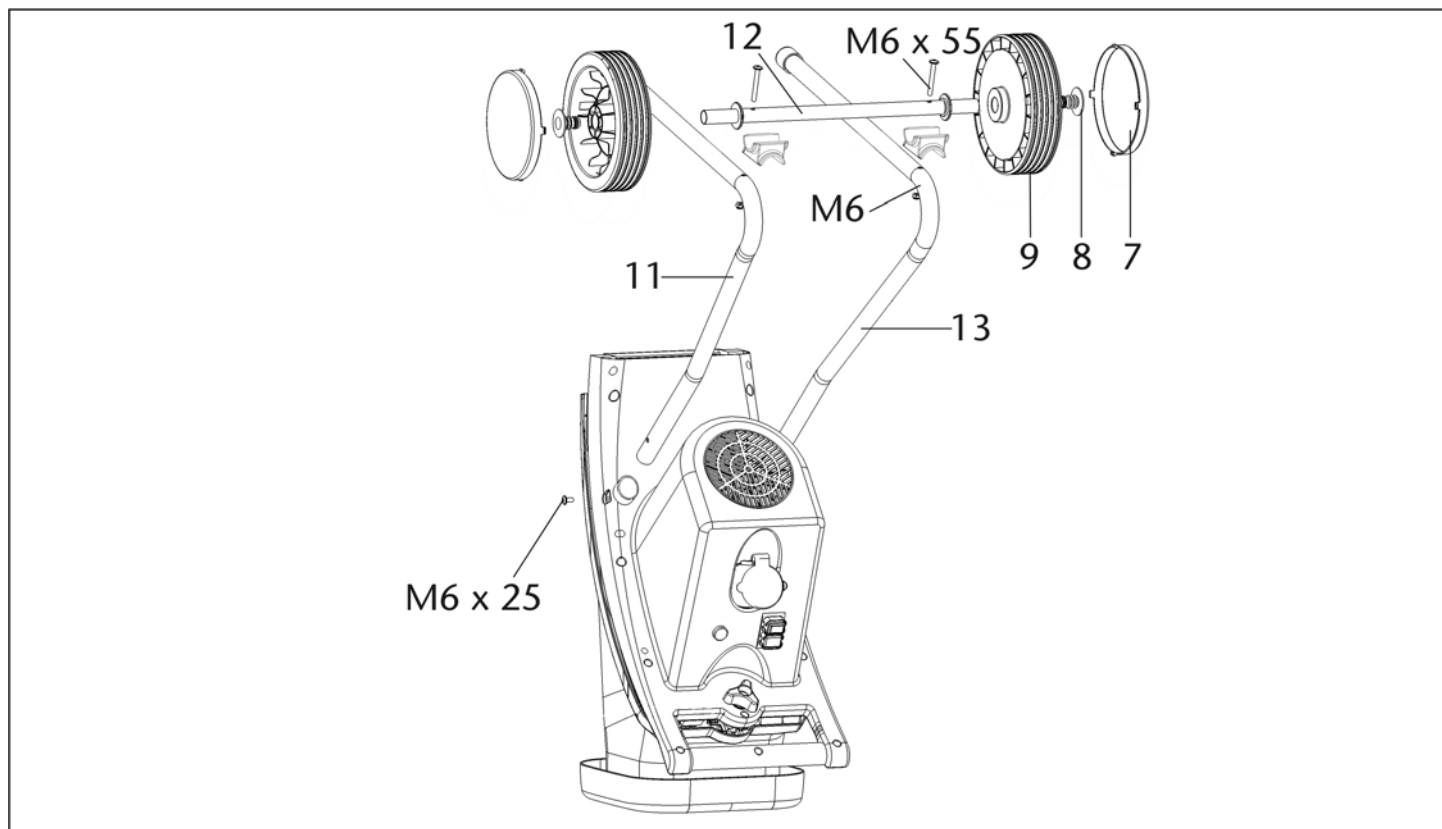
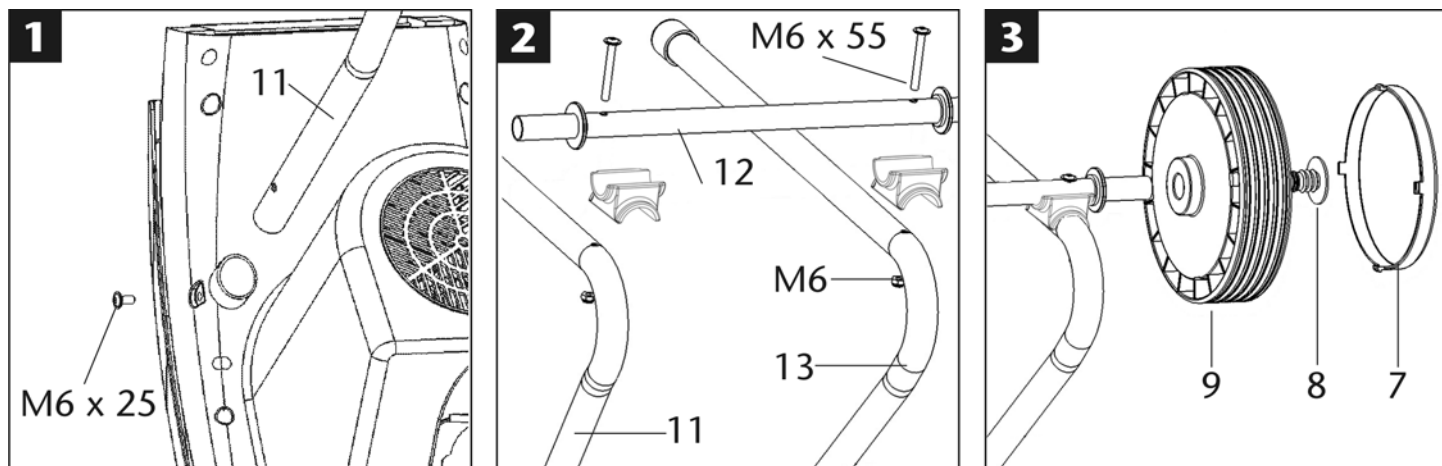

Kuvaus

- A. Suppiloaukko silputtaville oksille
- B. Irrutusruuvi
- C. Moottorin suojaus
- D. Käynnistys-/pysäytyskytkin
- E. Verkkopistoke
- F. Tuuletusaukko
- G. Ajoteline
- H. Poistoaukko

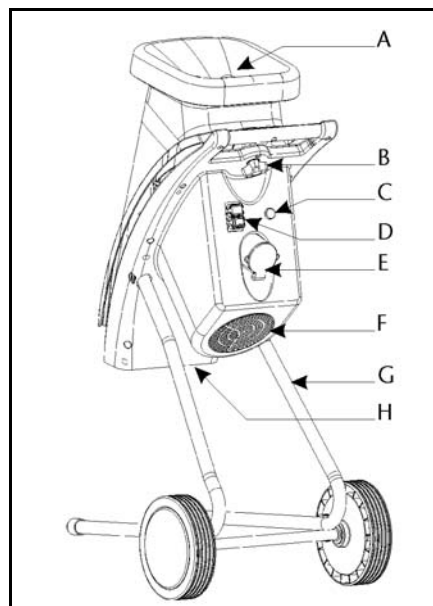

❗ Säilytettävä tulevaa käyttöä varten.

❗ Anna käyttöohje kaikkien laitetta käyttävien luettavaksi.



Älä ota laitetta käyttöön, ennenkuin olet lukenut sen käyttöohjeen, huomoinut kaikki huomautukset ja asentanut laitteen kuvatulla tavalla.



Laitetta voivat käyttää henkilöt, joiden fyysiset, sensoriset tai henkiset kyvyt ovat rajoittuneet tai joiden kokemus ja tieto on puutteellista, mikäli heitä valvotaan tai he ovat saaneet ohjeet laitteen turvallista käyttöä varten ja he ymmärtävät käytöstä johtuvat vaarat.



Alle 16-vuotiaat eivät saa käyttää laitetta.

Sisällys

Kokoonpano	46
Toimituksen osat	47
EU-yhdenmukaisuusselvitys	47
Käyttöajat	47
Laitteen symbolit	47
Käyttöohjeen symbolit	48
Käyttötarkoitus	48
Jäljelle jäävät riskit	48
Turvallisuusohjeita	48
Käyttöönotto	49
Työskentely oksasilppurilla	50
Teränvaihto	51
Huolto ja hoito	51
Mahdolliset häiriöt	52
Tekniset tiedot	52
Takuu	52
Varaosat	133

Toimituksen osat

👉 Tarkasta pakkauksen purkamisen jälkeen,

- ▶ onko sen sisältö täydellinen
- ▶ tai mahdolliset kuljetusvauriot

Esitä valitukset kauppiaille, laitteen toimittajalle tai valmistajalle välittömästi. Jälkeenpäin esitettyjä valituksia ei hyväksytä.

- 1 esiasennettu laiteyksikkö
- 1 tukijalka-oikealla
- 1 akseli
- 1 pyörää
- 2 pyörännavan kapselia
- 2 pyörän kansinuppia
- 1 ruuvipussi
- 1 keräyssäkki
- 1 käyttöohje
- 1 takuuselvitys

EU-yhdenmukaisuusselvitys

Nro. (S-No.): 14174

vastaa EY-direktiiviä 2006/42 EY

Yrityksemme
ATIKA GmbH
Josef-Drexler-Str. 8, 89331 Burgau - Germany

ilmoittaa täten yksinomaisella vastuulla, että tuote
Gartenhäcksler (Puutarhasilppuri) tyyppi MHA 2800
Sarjanumero: 000001 – 020000

on yhdenmukainen ylämainittujen EY-direktiivien määräysten kanssa sekä seuraavien direktiivien määräysten kanssa:
2004/108/EY, 2011/65/EU ja 2000/14/EY.

Seuraavia harmonisoituja normeja on käytetty:
EN 60335-1:2012+A11; EN 13683:2003+A2; EN 62233:2008;
EN 55014-1:2006+A1; EN 55014-2:1997+A1+A2;
EN 61000-3-2:2006+A1+A2; EN 61000-3-11:2000

Vaatimustenmukaisuuden arviointimenetelmä:
2000/14/EY – liite V

Mitattu äänen tehotaso L_{WA} 104 dB (A).

Taattu äänen tehotaso L_{WA} 105 B (A).

Teknisten asiakirjojen säilytys:

ATIKA GmbH – Technisches Büro –
Josef-Drexler-Str. 8, 89331 Burgau - Germany

i.A.

Burgau, 08.01.2015 i.A. G. Koppenstein, Suunnitelujohto

Käyttöajat

Huomioi ennen laitteen käyttöönottoa maan (alueellisten) melumääräykset.

Laitteen symbolit

	Lue ja huomioi käyttöohje ja turvallisuusohjeet ennen laitteen käyttöönottoa.		Pysäytä moottori ja vedä virtapistoke irti ennen korjaus-, huolto- ja puhdistustöitä.
	Vaarana sinkoutuvat osat moottorin käydessä – asiattomat sekä koti- ja muut eläimet on pidettävä loitolla vaara-alueelta.		Varo pyöriviä teriä. Älä pidä käsiä tai jalkoja aukoissa koneen käydessä.
	Käytä silmien- ja kuulonsuojaa.		Käytä suojakäsineitä.

	Suojaa kosteudelta.		Älä käytä astinlautana.
	Sähkölaitteet eivät kuulu talousjätteisiin. Laitteet, lisälaitteet ja pakkausmateriaali on poistettava ympäristöystävälliseen kierrätykseen.		
EY-direktiivin 2012/19/EU mukaisesti käyttökelvottomat sähkölaitteet on kerättävä erikseen ja kierätettävä ympäristöystävällisesti.			
	Tuote vastaa voimassa olevia tuotekohtaisia EU-direktiivejä.		

Käyttöohjeen symbolit



Uhkaava vaara tai vaarallinen tilanne. Näiden ohjeiden laiminlyönti voi aiheuttaa vammoja tai aineellisia vahinkoja.



Tärkeitä ohjeita asianmukaista käyttöä varten. Näiden ohjeiden laiminlyönti voi aiheuttaa häiriöitä.



Käyttäjän ohjeet. Nämä ohjeet auttavat sinua käyttämään kaikkia toimintoja parhaalla mahdollisella tavalla.



Asennus, käyttö ja huolto. Tässä selitetään tarkalleen, mitä sinun tulee tehdä.

Määräyksenmukainen käyttö

Määräysten mukaiseen käyttöön kuuluu

- kaikenlaisten oksien silppuaminen maks. halkaisimen asti (riippuen puulajista ja sen tuoreudesta)
- kuihuneiden, kosteiden, jo useampia päiviä seisseiden puutarhajätteiden silppuaminen vuorottain oksien kanssa

Lasin, metallin, muoviosien, muovipussien, kivien, vaatejätteiden, multaisten juurien tai jätteiden, joilla ei ole kiinteää koostumusta (esim. keittiöjätteet), silppuaminen on ehdottomasti kiellettyä.

Oksasilppuri soveltuu vain yksityiskäyttöön pihan ja puutarhan hoidossa.

Yksityiskäyttöön pihan ja puutarhan hoitoon tarkoitetuiksi oksasilppuriksi luetaan silppurit, joita ei saa käyttää yleisissä puistoissa, urheilukentillä, maa- ja metsätaloudessa eikä kaupallisessa toiminnassa.

Määräyksenmukaiseen käyttöön kuuluu myös valmistajan määrämien käyttö-, huolto- ja kunnossapitovaatimuksien ja käyttöohjeessa olevien turvallisuusohjeiden noudattaminen.

Jokainen tästä yli menevä käyttö katsotaan ei-määräyksen mukaiseksi. Valmistaja ei vastaa minkäänlaisista määräyksen vastaisesta käytöstä johtuvista vahingoista. Riski on pelkästään käyttäjällä.

Kaikki muu käyttö, joka poikkeaa näistä ei ole määräysten mukaista käyttöä. Valmistaja ei vastaa mistään näistä syistä aiheutuneista vahingoista - käyttäjä vastaa niistä kokonaan itse.

Jäljelle jäävät riskit

Myös määräystenmukaisessa käytössä voi, asianomaisten turvallisuusmääräysten noudattamisesta huolimatta, jäädä

jäännösriskejä, johtuen käyttötarkoituksen määräämistä rakenteesta.

Jäännösriskejä voidaan vähentää huomioimalla "turvallisuusohjeet" ja "käyttötarkoitus" sekä käyttöohje.

Huomaavaisuus ja varovaisuus pienentää henkilöiden vahingoittumisen ja vaurioiden riskiä.

- Sormet ja kädet voivat loukkaantua, jos panet kätesi aukkoon ja osut terään.
- Sormet ja kädet voivat loukkaantua terämekanismien asennuksessa ja puhdistuksessa.
- Loukkaantumisen vaara suppilosta sinkoutuvien oksien vuoksi.
- Virran aiheuttamat vaarat, jos käytät epäasianmukaisia sähköisiä liitäntäjohtoja.
- Jännitettä johtavien osien koskettaminen, kun sähköiset rakenneosat ovat avattuina.
- Kuulohäiriöt pitkäaikaisessa työskentelyssä ilman kuulonsuojaa.

Varotoimista huolimatta on olemassa lisäksi epäilmeisten jäännösriskien vaara.

Turvallisuusohjeita



Lue ja huomioi ennen tämän tuotteen käyttöönottoa seuraavat ohjeet ja ammattiyhdistyksen antamat tapaturmantorjuntamääräykset tai kulloisenkin maan voimassaolevat turvallisuusmääräykset, voidaksesi suojella itseäsi ja muita mahdollisilta vammoilta.



Anna turvallisuusohjeet kaikkien laitetta käyttävien luettavaksi.



Säilytä nämä turvallisuusohjeet hyvin.



Varmuuskatkaisimella varustettu laite

Älä pidä käsiä tai jalkoja aukoissa koneen käydessä. Automaattisella moottorijarrulla varustettu varmuuskatkaisin on asennettu laitteeseen turvallisuuden vuoksi.



Varmuuskatkaisijan korjaukset saa suorittaa vain laitteen valmistaja tai hänen mainitsemansa liikkeet.

- Tutustu laitteeseen käyttöohjeen avulla ennen käyttöä.
- Älä käytä laitetta muihin kuin vain sille määrättyihin tarkoituksiin (katso kohtia käyttötarkoitus ja oksasilppurilla työskenteleminen).
- Älä kurkota eteenpäin. Ota oikea työasento. Seiso samalla tasolla kuin laite, kun heität silputtavaa materiaalia laitteen sisään.
- Ole tarkkaavainen. Kiinnitä huomiota siihen mitä teet. Aloita työ järkevasti. Älä käytä laitetta kun olet väsynyt tai olet huumeen, alkoholin tai lääkkeen vaikutuksen alainen. Varomattomuuden hetki laitteen käytössä voi johtaa vakaviin loukkaantumisiin.
- Käytä työssä suojalaseja, työkasineita ja kuulonsuojaa.
- Käytä sopivaa työvaatetusta:
 - ei väljiä vaatteita
 - ei luistavia kenkiä
 - ei löysiä, roikkuvia vaatteita tai vaatteita, joissa on riippuvia nauhoja tai nyörejä

- Laitteen käyttäjä on vastuussa muiden käyttöpaikan läheisyydessä oleskelevien turvallisuudesta.
- Lapset eivät saa leikkiä laitteella.
- Pidä lapset loitolla laitteesta.
- Lapset eivät saa suorittaa laitteen puhdistusta tai huoltoa.
- Älä koskaan ota laitetta käyttöön, kun sen lähellä on asiattomia henkilöitä.
- Älä jätä laitetta seisomaan ilman valvontaa.
- Pidä työalue järjestyksessä! Epäjärjestyksestä voi olla seurauksena tapaturmat.
- Seiso aina laitteen sivulla tai sen takana. Älä seiso ulosheittoaukon edessä.
- Älä missään tapauksessa työnnä kättäsi täyttö- tai ulosheittoaukkoon.
- Pidä kasvot ja keho loitolla täyttöaukosta.
- Älä ylikuormita laitetta! On olemassa vaara, että sahanterä tarttuu hallitsemattomasti yksittäiskappaleihin.
- Käytä laitetta vain kaikkien suojarusteiden ollessa oikein kiinnitettyinä, äläkä tee laitteeseen muutoksia, jotka haittaavat turvallisuutta.
- Älä muuta moottorin säädinasetusta, sillä kierrosluku säätelee turvallisen enimmäisnopeuden ja suojaa moottoria ja kaikkia pyöriviä osia ylinopeuden aiheuttamilta vahingoilta. Ota yhteys asiakaspalveluun, jos esiintyy ongelmia.
- Älä käytä laitetta ilman täyttösuppilaa.
- Älä muuta laitetta tai laitteen osia.
- Sulje laite ennen moottorin käynnistystä.
- Älä jätä laitetta sateeseen seisomaan, äläkä työskentele sateessa.
- Huomioi ympäristövaikutukset:
 - Älä käytä konetta kosteassa tai märässä ympäristössä.
 - Säilytä laitetta kuivassa paikassa. Pidä lapset loitolla.
 - Työskentele vain riittävässä näköolosuhteissa.
- Jotta voisit välttää sormien vammat, pidä terämekanismista (katso kuvaa "Teränvaihto") asennus- ja puhdistustöiden aikana kiinni ja käytä suojakäsineitä.
- Sammuta kone ja vedä verkkopistoke pistorasiasta:
 - huolto- ja puhdistustöissä
 - häiriöiden poistossa
 - kun tarkistat johtoja kiertymisen tai vaurioiden varalta.
 - kuljetus
 - korjaustöissä
 - teränvaihto
 - laitteelta poistuttaessa (myös lyhytaikaisesti)
- Laitteen täyttö- ja poistoaukon tukkeutuessa kytke moottori pois päältä ja vedä verkkopistoke irti ennen kuin poistat ainetta täyttö- tai poistoaukosta.
- Tarkasta laitteen mahdolliset vauriot:
 - Tarkasta huolellisesti ennen seuraavaa käyttöä suojarusteiden moitteeton ja tarkoituksenmukainen kunto.
 - Tarkista, toimivatko kaikki liikkuvat osat moitteettomasti, ja etteivät osat ole jumittuneet tai vaurioituneet. Kaikkien osien on oltava oikein asennettuina ja täytettävä kaikki edellytykset, jotta toiminta olisi moitteetonta.
 - Vaurioituneet suojalaitteet ja osat täytyy korjauttaa tai vaihdattaa asianmukaisesti hyväksytyin korjaamon (tai valmistajan) kautta, jos ei toisin ilmoitettu käyttöohjeessa.
 - Vaurioituneet tai lukukelvottomat turvallisuusetiketit on korvattava uusilla.



- Säilytä laitteet kuivassa, lukitussa paikassa, lasten ulottumattomissa.
- Varastoi laite siten, että bensiinihöyryt eivät pääse kosketukseen avotulen tai kipinöiden kanssa. Anna koneen aina jäähtyä ennen varastointia.

⚠ Sähköturvallisuus

- IEC 60245 (H 07 RN-F) mukainen liitäntäjohto, jonka johtimen poikkileikkaus on vähintään
 - 1,5 mm² 25 m kaapelipituudelle asti
 - 2,5 mm² yli 25 m kaapelipituudella
- Pitkät ja ohuet liitosjohdot aiheuttavat jännitehäviötä. Moottori ei saavuta enää maksimaalista tehoa, laitteen toiminta heikkenee.
- Liitäntäjohtojen pistokkeiden ja kytkentälaitteiden tulee olla kumista, pehmeästä PVC:stä tai muusta termoplastisesta materiaalista, jonka mekaaninen lujuus on sama tai niiden täytyy olla päällystetty vastaavalla materiaalilla.
- Liitäntäjohtojen pistokkeen täytyy olla roiskevesisuojattu.
- Liitäntäjohtojen asennuksessa on huomioitava, että johtoja ei litistetä, taivuteta eikä pistokeliitin ole märkä.
- Jos käytät johtokelaa, kelaa johto kokonaan kelasta.
- Käytä johtoa vain tarkoituksenmukaisiin töihin. Suojaa johto kuumuudelta, öljyltä ja teräviltä reunoilta. Älä vedä johdosta pistokkeen irrottamiseksi pistorasiasta.
- Tarkista liitosjohdot säännöllisesti ja vaihda vioittuneet.
- Älä kosketa vaurioitunutta liitäntäjohtoa ennen kuin se on irrotettu verkosta. Vaurioitunut liitäntäjohto voi muodostaa kosketuksen sähköjohtavien osien kanssa.
- Älä käytä viallisia liitäntäjohtoja.
- Käytä ulkona vain tarkoituksenmukaisia sallittuja ja vastaavasti merkittyjä jatkojohtoja.
- Väliaikaisratkaisuksi tarkoitettuja sähköliitäntöjä ei saa käyttää.
- Suojalaitteita ei saa koskaan ohittaa tai ottaa pois käytöstä.
- Kytke laite varokkeelliseen maadoitettuun pistorasiaan (30 mA).

⚠ Sähköisten osien sähköliitäntä tai korjaukset on annettava toimiluvan saaneen sähkömiehen tai meidän asiakaspalvelumme suorittavaksi. Paikallisia määräyksiä, erityisesti suojatoimenpiteitä on noudatettava.

⚠ Vaurioituneet johdot on vaihdettava valmistajan tai valmistajan asiakaspalvelupisteen tai vastaavan pätevän henkilön toimesta vaarojen välttämiseksi.

⚠ Laitteen muiden osien korjaukset on annettava valmistajan tai sen asiakaspalvelun suorittavaksi.

⚠ Käytä vain alkuperäisiä varaosia, lisävarusteita ja erityislisävarusteita. Muiden varaosien ja lisävarusteiden käyttö voi aiheuttaa käyttäjälle vammoja. Valmistaja ei vastaa tällaisten varusteiden aiheuttamista vahingoista.

Käyttöönotto

- Varmistu, että laite on asennettu täydellisesti ja määräysten mukaisesti.
- Pystytä silppuri käyttöä varten vaakasuoralle ja tukevalle alustalle (kaatumisen vaara).
- Älä käytä laitetta laatoitetulla pinnalla, jonka päällä on irrallista kiveä, sillä irrallinen materiaali voi aiheuttaa loukkaantumisia.

- Käytä laitetta vain ulkona. Pidä etäisyys (vähintään 2 m) seinästä ja muista jäykistä kohteista.
- Tarkista ennen jokaista käyttöä:
 - johdot rikkiäisten kohtien varalta (repeämät, viillot ym.)
 - ⚠ älä käytä rikkiäisiä johtoja
 - laitteen mahdolliset vauriot (katso kohtaa "Turvallinen työskentely")
 - että kaikki ruuvit, mutterit ja pultit ja muut kiinnitysmateriaalit on kiristetty kunnolla.
 - että suojukset, ohjaimet ja suojakilvet ovat paikoillaan ja hyvässä toimintakunnossa.

📌 Verkkoiliitäntä

- Vertaa laitteen tyyppikilpeen merkittyä jännitettä verkkojännitteeseen ja liitä laite vastaavaan ja määräystenmukaiseen pistorasiaan.
- Käytä pidennysjohtoa, jonka poikkileikkaus on riittävä.

Verkkoimpedanssi

16 A hidas 

Päälle-/poiskytkin

Älä käytä laitetta jonka kytkintä ei voida kytkeä päälle tai pois päältä. Vaurioitunut katkaisia on heti korjattava tai vaihdettava asiakaspalvelun toimesta.

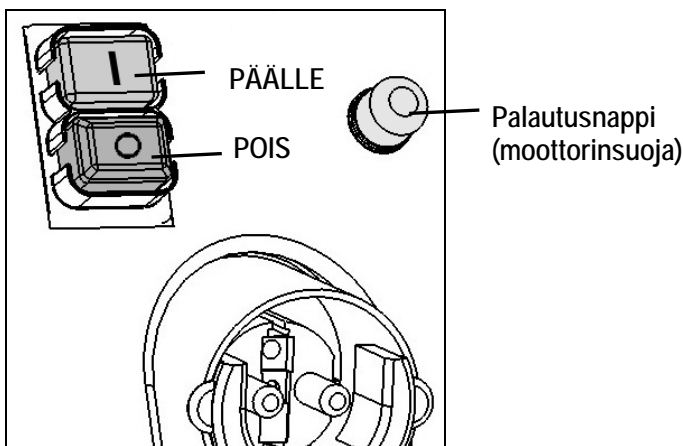

🔧 Käynnistys

Paina vihreää painiketta (I).

🔧 Sammutus

Paina punaista nappia (0).

🔧 Jälleenkäynnistymisvaroke virtakatkossa

Kone kytkeytyy virtakatkossa automaattisesti pois päältä (nollajännitelaukaisin). Uudelleen käynnistämistä varten paina jälleen vihreää painiketta.

🔧 Moottorin suojaus

Moottori on varustettu suojakytkimellä, ja se kytkeytyy ylikuormituksessa itsestään pois päältä. Moottori voidaan jäähtymistauon (n. 5 min.) jälkeen käynnistää uudestaan. Paina

1. palautusnappia (moottorisuoja)
2. vihreää (I) käynnistysnappia.

- Käytä kiinni juuttuneen kappaleen poistamiseen suppilosta tai poistoaukosta kättä pidempää apuvälinettä.

⚠ Odota aina, että silppuri on täysin pysähtynyt, ennen kuin käynnistät sen uudelleen.

Verkkoimpedanssi

Epäsuotuisten verkko-olosuhteiden vallitessa voi laitteen käynnistyksessä ilmaantua lyhytaikaista jännitteen vähennystä, joka saattaa haitata muiden laitteiden toimintaa (esim. lampun lepatusta).

Häiriöitä ei pitäisi esiintyä, jos noudatetaan maksimaalista verkkoimpedanssia.

Tehonotto P_1 (W)	Verkkoimpedanssi Z_{max} (Ω)
2800	0,19

Työskentely oksasilppurilla

- Seiso aina laitteen sivulla tai sen takana. Älä seiso ulosheittoaukon edessä.
- Kun otat laitteen käyttöön, seiso aina ulosheittoalueen ulkopuolella.
- ⚠ Pidempi oksa, joka pistää ulos laitteesta, voi kimmota takaisin, kun terät tarttuvat siihen! Pidä turvaväli!
- Älä missään tapauksessa työnnä kättäsi täyttö- tai ulosheittoaukkoon.
- Pidä kasvat ja keho loitolla täyttöaukosta.
- Älä vie käsiä, muita kehonosia tai vaatteita täyttöputken tai ulosheittokanavan sisään tai muiden liikkuvien osien lähelle.
- Tarkasta ennen laitteen käynnistystä, että täyttösuppiloon ei ole jäänyt pilkottuja oksanjätteitä.
- Älä kallista laitetta moottorin käydessä.
- Varmista, että moottorissa ei ole jätteitä tai muita kasaantumia, jotta moottori on suojattu vaurioilta tai mahdolliselta tulipalolta.
- Täytössä on huomioitava, että täyttösuppiloon ei laiteta metalliosia, kiviä, pulloja tai muita käsittelykelvottomia esineitä.
- Jos täyttösuppiloon joutuu vieraita esineitä tai laitteesta alkaa kuulua epätavallisia ääniä tai se alkaa täristä, laite on sammutettava heti ja seisautettava. Vedä verkkopistoke irti ja huomioi seuraavat kohdat:
 - tutki vauriot
 - vaihda tai korjaa vialliset osat
 - tarkasta laite ja kiristä löystyneet osat

⚠ Et saa korjata laitetta itse, ellet ole siihen oikeutettu.

👉 Mitä voidaan silputa?

Kyllä:

- Kotitaloudesta ja pihapuutarhasta tulleita orgaanisia jätteitä esim. pensaiden ja puiden oksia, kuihtuneita kasveja, keittiön jätteitä.

Ei:

- Lasia, metallia, muovia, muovipusseja, kiviä, kangaspalasia, multaisia juuria, ruoan-, kalan- ja lihanjätteitä.

Erityisiä huomautuksia silppuamista varten:

- Silppua puiden oksat ja haarat pian leikkauksen jälkeen
 - nämä aineet kovettuvat kuivessaan, joten suurimman käsittelykelpoisen oksan halkaisija pienenee.
- Poista hyvin oksaisista oksista liialliset haarat.
- Hyvin vesipitoisten, liimautuvien piha- tai keittiöjäännösten silppuamisessa
 - täytä suppiloon vuoronperään em. aineita ja puunoksia, jotta laite ei tukkeutuisi.
- Älä anna silputun materiaalin kasautua liian korkealle ulosheittaukon alle. Tästä voisi olla seurauksena, että jo silputtu materiaali tukkeaa ulosheittokanavan ja materiaali saattaa iskeytyä tällöin takaisin täyttöaukosta.
- Jos laite tukkeutuu, puhdista täyttöaukko ja ulosheittokanava. Kytke tätä ennen ensiksi moottori pois päältä ja irrota verkkopistoke.
- Huomioi, että noudatat laitettasi vastaavaa maksimaalista käsittelykelpoista oksan halkaisijaa (katso ”Tekniset tiedot”). Käsittelykelpoisen oksan suurin halkaisija voi pienentyä riippuen puun laadusta ja tuoreudesta.
- Terämekanismi vetää silputtavan aineen suureksi osaksi itse sisään.
- Vältä suurempien oksien aiheuttamaa moottorin ylikuormitusta ja lukkiutumista vetämällä oksaa aina takaisin.
- Laitteen ylikuormittuessa moottorin suojakytkimellä varustettu kytkin sammuttaa laitteen automaattisesti.
 - käynnistä silppuri jälleen n. 5 min. kuluttua.
 - jos laite ei käynnisty tämän ajan jälkeen, katso kohta ”Mahdolliset häiriöt”.

Teränvaihto

Vedä virtapistoke irti ennen teränvaihtoa.

 Sormet ja kädet voivat loukkaantua terämekanismeja käsiteltäessä. Käytä suojakäsineitä.

 Koneen avaaminen.

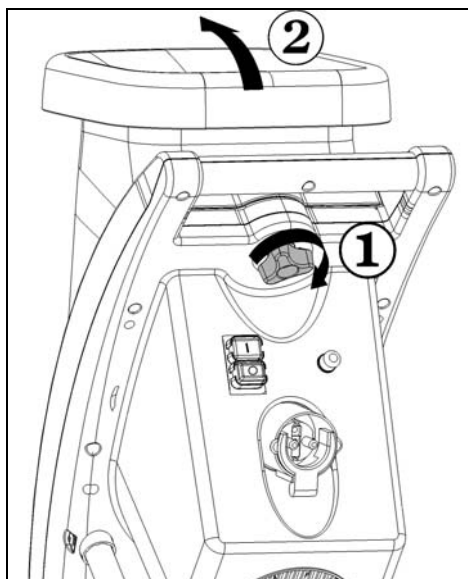

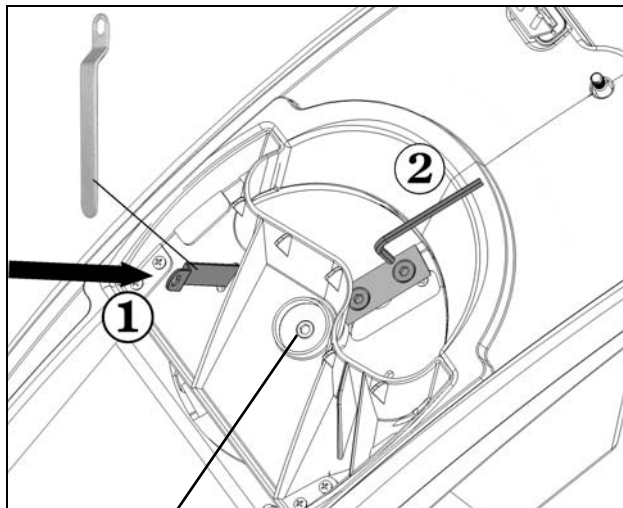

 Kiinnitä terämekanismi. ①



vasen kierre

Huonontunut leikkausteho: ②

-  Yksi terän leikkaava sivu tylsä
Ota käyttämätön teräsivu käyttöön kääntämällä terä.
-  Kaikki leikkaavat sivut tylsiä
uusi teräsarja (til.-nro 382425).

Huolto ja hoito

- Ennen kuin aloitat huoltoa:
 - katkaise virta moottorista ja irrota pistoke.
 - ota suojakäsineet käteesi vahinkojen välttämiseksi.

Kun laite on kytketty pois päältä huollon, varastoinnin tai varusteen vaihdon takia, varmista, että energialähde on kytketty pois päältä ja verkkopistoke on vedetty pois. Varmista, että kaikki liikkuvat osat ovat pysähtyneet. Jos laitteeseen kuuluu avain, varmista, että se on vedetty pois. Anna laitteen aina jäähtyä ennen huoltoa, säätöä ym.

Kun huollat leikkuuteriä, ota huomioon, että käynnistysmekanismi saattaa vielä käydä, vaikka moottori ei kävisikään päällyskannen lukituksen estämänä.

Leikkuutyökalujen huollossa on huomioitava, että ne voivat vielä pyöriä käynnistysmekanismin kautta, vaikka moottori ei pyöri suojuksen lukituksen vuoksi.

Varmista huollon tai korjauksen jälkeen, ettei työkaluja ja ruuvivääntimiä jäänyt laitteeseen.

- Okasilppuria ei yleensä tarvitse huoltaa. Laitteen kunnossa pitämiseksi ja sen pitkän käytön takaamiseksi on muistettava seuraava:
 - pidä tuuletusaukot puhtaina ja esteettöminä.
 - tarkista kiinnityspultit (kiristä tarvittaessa).
 - puhdista laite käytön jälkeen sisä- ja ulkopuolelta.
Käytä silppurin puhdistamiseen vain lämmintä, kostea liinaa ja pehmeää harjaa.
Älä koskaan käytä puhdistus- tai liuotainainetta. Ne voivat vahingoittaa peruuttamattomasti silppuria. Kemikaalit voivat syövyttää muoviosia.



- Älä puhdistu konetta juoksevalla vedellä tai painepesurilla.
- Käsittele metalliosat jokaisen käytön jälkeen korroosiota estävällä, ympäristöä suojelevalla, biologisesti hajoavalla öljysuihkeella.

Mahdolliset häiriöt



Ennen jokaista häiriönpoistoa:

- kytke laite pois päältä
- odota että oksasilppurin terät pysähtyvät
- vedä virtapistoke irti

Häiriö	Mahdollinen syy	Toimenpide
Moottori ei käynnisty.	<ul style="list-style-type: none"> – Verkkojännite puuttuu – Liitäntäjohto viallinen – Rungon yläpää väärin suljettu (turvalaukaisukytkin lauennut) 	<ul style="list-style-type: none"> – Tarkasta sulake – Tai anna tarkastettavaksi (sähkömies) – Sulje ja ruuvaa rungon yläpää oikein kiinni, poista mahdolliset epäpuhtaudet
Moottori hurisee, mutta ei käynnisty	<ul style="list-style-type: none"> – Terämekanismi lukkiutunut – Kondensaattori viallinen 	<ul style="list-style-type: none"> – Sammuta laite, vedä virtapistoke irti ja puhdistu laite sisältä – Vie laite asiakaspalvelun korjattavaksi
Leikkausteho huonontunut	Terä tylsynyt	Terä on käännettävä tai vaihdettava
Moottori käynnistyy, lukkiutuu kuitenkin jo pienestä kuormituksesta ja sammuu moottorisuojakytkimestä	Jatkojohto liian pitkä tai poikkipinta liian pieni. Pistorasia liian kaukana pääliitännästä ja liitäntäjohton poikkileikkaus liian pieni.	Jatkojohto saa olla vähintään 1,5 mm ² , enintään 25 m pitkä. Pidemmän johdon poikkileikkauksen tulee olla vähintään 2,5 mm ² .

Tekniset tiedot

Tyyppi/Malli	MHA 2800
Valmistusvuosi	katso viimeinen sivu
Moottori	vaihtovirtamoottori 230 V~, 50 Hz, 2800 min ⁻¹ , automaattinen moottorijarru
Moottorin teho P ₁ S ₆ - 40 %	2800 W
Käynnistys-/katkaisu kytkin varustettu	moottorisuojakytkimellä, sähköisellä varmuusirtikytkimellä, nollajännitelaukaisin
Paino	19,5 kg
Äänen painetaso L _{PA}	83 dB (A) - (mitattu direktiivin 2000/14/EY mukaisesti) K = 3 dB (A)
mitattu melutehotaso L _{WA}	104 dB (A) - (mitattu direktiivin 2000/14/EY mukaisesti)
taattu melutehotaso L _{WA}	105 dB (A) - (mitattu direktiivin 2000/14/EY mukaisesti)
Suurimman käsittelykelpoisen oksan halkaisija (pätee vain juuri leikatuille oksille)	∅ max. 42 mm
Turvallisuusluokitus	I
Suojaus	IP X4
Verkkoimpedanssi	16 A hidas

Takuu

Huomioi mukana oleva takuuselvytyk.

Összeszerelés

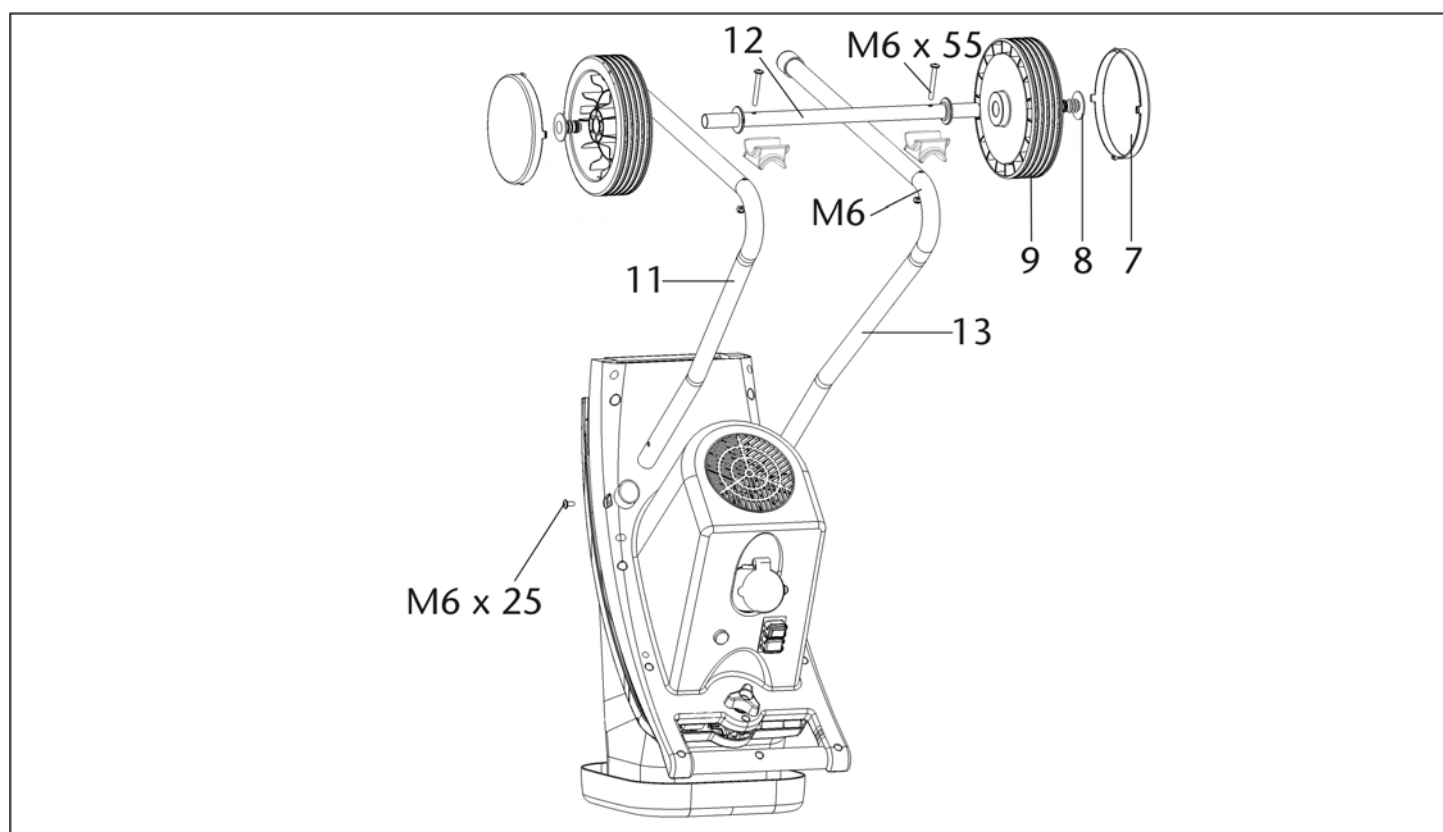
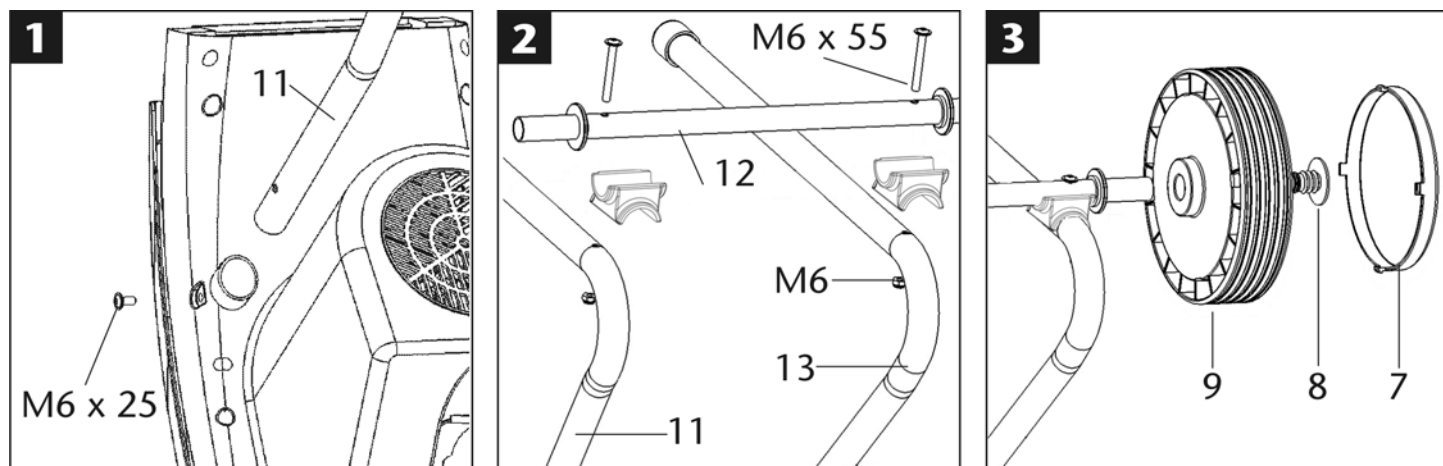

Leírás

- A. Az aprítandó gallyak bemeneti tölcserje
- B. Kioldócsavar
- C. Motorvédelem
- D. KI-/BE-kapcsoló
- E. Hálózati csatlakozó dugó
- F. Szellőzőnyílás
- G. Alváz
- H. Kidobó nyílás

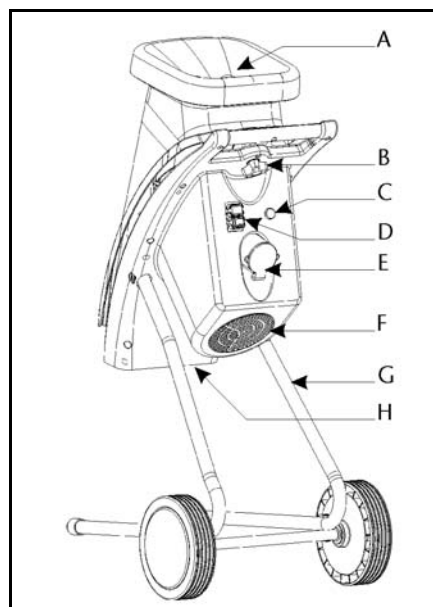

❗ Kérjük, a leírást későbbi használat céljára szíveskedjen megőrizni.

❗ Adja tovább a kezelési utasítást azoknak a személyeknek, akik a géppel dolgoznak.



A készüléket jelen kezelési utasítás elolvasása, valamennyi megadott utasítás figyelembevétele és a készülék leírásnak megfelelő összeszerelése előtt üzembe helyezni nem szabad.



Ezt a készüléket csökkent fizikai, érzékszervi vagy mentális képességekkel rendelkező, vagy kellő tapasztalattal és tudással nem rendelkező személyek is használhatják, ha megfelelő felügyelet alatt állnak vagy a készülék biztonságos használatáról oktatásban részesültek és a használatból eredő veszélyeket megértették.



Gyermekeknek és 16 év alatti fiatakorúaknak nem szabad a berendezést kezelniük.

Tartalom

Összeszerelés	53
Szállított csomag	54
EK-megfelelőségi-nyilatkozat	54
Üzemidők	54
A készüléken alkalmazott jelzések / kezelési utasítás	54 / 55
Rendeltetésszerű alkalmazás	55
Fennmaradó kockázat	55
Biztonságos munkavégzés	55
Üzembe helyezés	57
Munkavégzés a kerti aprítógéppel	57
Késéd cseréje	58
Karbantartás és ápolás	58
Lehetséges zavarok	59
Műszaki adatok	59
Garancia	59
Pótalkatrészek	133

Szállított csomag

👉 Kicsomagolás után ellenőrizze a karton tartalmának

- ▶ teljességét
- ▶ esetleges szállítási károokra

Kifogásolásokot haladéktalanul közölje szakkereskedőjével, szállítójával, illetve a gyártóval. Későbbi reklamációkat nem áll módunkban elfogadni.

- 1 előszerelt készülékegység
- 1 láb - bal oldali
- 1 láb - jobb oldali
- 1 tengely
- 2 kerék
- 2 keréksapka
- 2 kerék fedőcsavarok
- 1 csavartasak

- 1 gyűjtőzsák
- 1 kezelési utasítás
- 1 garancianyilatkozat

EK-megfelelőségi-nyilatkozat

A irányelvnek megfelelően
2006/42 EK

Az

ATIKA GmbH

Josef-Drexler-Str. 8, 89331 Burgau - Germany

a fenti Irányelv előírásainak megfelelően kizárólagos felelősséggel kijelenti, hogy a

Gartenhäcksler (Kerti aprítógép) típus MHA 2800

Sorozatszám: 000001 – 020000

megfelel a fenti Irányelv, továbbá az alábbi Irányelvek követelményeinek: **2004/108/EK, 2006/95/EU, 2000/14/EK.**

A következő harmonizált szabványok kerültek alkalmazásra:

EN 60335-1:2012+A11; EN 13683:2003+A2; EN 62233:2008;
EN 55014-1:2006+A1; EN 55014-2:1997+A1+A2;
EN 61000-3-2:2006+A1+A2; EN 61000-3-11:2000

Megfelelőségi értékelési eljárás: 2000/14/EK – V függelék.

Mért hangteljesítmény-szint L_{WA} 104 dB (A).

Garantált hangteljesítményszint L_{WA} 105 dB (A).

A műszaki iratok őrzésének helye:

ATIKA GmbH – Műszaki Iroda –

Josef-Drexler-Str. 8, 89331 Burgau - Germany

Megbízásból:

Burgau, 2015.01.08

Megbízásból: G. Koppenstein,
Tervező részleg vezetése

Üzemidők

Kérjük, vegye figyelembe a regionális előírásokat.

A készüléken alkalmazott szimbólumok



Üzembe helyezés előtt olvassa el, és vegye figyelembe a kezelési utasítást és a biztonsági utasításokat.



Javítási, karbantartási és tisztítási munkálatok előtt a motort állítsa le, és a hálózati csatlakozó dugót húzza ki.







Járó motor mellett ügyeljen a gépből kirepülő forgácsdarabokra – ne engedjen idegen személyeket, házi- és használatokat a veszélyes gép közelébe.



Óvakodjék a forgókésektől. járó motor mellett ne nyúljon be se kézzel, se lábbal a berendezés nyílásaiba.

	Szem- és hallásvédelmet viseljen.		Védőkesztyűt viseljen.
	Nedvességtől védjük.		Rálépni nem szabad.
	A tönkrement elektromos készülék nem való a háztartási hulladékba. A készüléket, tartozékait és csomagolását környezetkímélő módon juttassa hulladékba.		
Az elhasznált elektromos és elektronikai készülékekről szóló 2012/19/EU Európai Irányelv rendelkezései szerint a már nem használható elektromos készülékeket külön kell begyűjteni és a környezetnek megfelelő újrahasznosításra előkészíteni.			
	A termék megfelel az erre a termékfajtára vonatkozó európai irányelveknek.		

Jelzések kezelési utasítás

-  **Fenyegető veszély vagy veszélyes helyzet.** Jelen utasítások figyelmen kívül hagyása sérüléseket vonhat maga után, illetve dologi károkhoz vezethet.
-  **Szakszerű alkalmazásra vonatkozó fontos utasítások.** Jelen utasítások figyelmen kívül hagyása zavarokhoz vezethet.
-  **Alkalmazói utasítások.** Eme utasítások segítséget nyújtanak a funkciók optimális kihasználásához.
-  **Szerelés, kezelés és karbantartás.** Itt pontosan elmagyarázzuk Önnek, hogy mit kell tennie.

Rendeltetésszerű alkalmazás

A rendeltetésszerű használat esetében a gallyaprító

- mindennemű gally (a fa fajtájától és frissességétől függően) a max. átmérőig
- fonnyadt, nyirkos, már napok óta tárolt kerti hulladéknak gallyakkal váltakozó aprítására alkalmas.

Üveg, fém, műanyagok, műanyag szatyrok, kövek, szövetanyagok, földes gyökerek, nem kellő szilárdságú hulladékok (pl. konyhai hulladék) aprítása kifejezetten kizárt

A kerti aprítógép csak magáncélú, ház körüli kertben vagy szabadidőkertben való használatra alkalmas.

Házi- és hobbikertben használandó készüléknek az tekintendő, amelyiket nem közcélú létesítményekben, parkokban, sportlétesítményekben, mező- és eredőgazdaságokban és nem ipari célokra használnak.

A rendeltetésnek megfelelő használathoz tartozik még a gyár által előírt módon való használat-, az ennek megfelelő karbantartás- és javítás valamint az útmutatóban olvasható biztonsági tudnivalók követése.

Minden ezektől eltérő használat rendeltetéssel ellentétesnek minősül. Az ilyen jellegű károkért a gyár nem vállal szavatosságot. A kockázat ekkor egyedül a felhasználót terheli.

A gépet csak olyan személy szerelheti, használhatja és tarthatja karban, akit azzal megbíztak, és akit a lehetséges veszélyekről

tájékoztattak. Karbantartást csak gyárunk, vagy az általunk megnevezett vevőszolgálati műhely végezhet.

Fennmaradó kockázat

 A gép rendeltetésének megfelelő használata mellett, és valamennyi vonatkozó biztonsági rendelkezés betartása ellenére is fennállhatnak még fennmaradó kockázatok.

A fennmaradó kockázat csökkenthető, ha a „Biztonsági utasítások” és a „Rendeltetésszerű alkalmazás”, valamint a kezelési utasítás leírásainak figyelembe vételével.





Mind ezek figyelembe vétele és a kellő óvatosság segít a balesetek és sérülések megelőzésében.

- Az ujjak és a kezek megsérülhetnek, ha kézzel átnyúlunk egy nyíláson, és a késekhez jutunk.
- Az ujjak és a kezek sérülésének veszélye a késeken végzett szerelési és tisztítási munkák során.
- Sérülés kiperdült aprított anyag által a tölcser közelében.
- Veszélyeztetés áram által, nem szabályszerű villamos csatlakozóvezetékek alkalmazása esetén.
- Feszültséget hordozó részek megérintése nyitott villamos szerkezeti elemek esetén.
- A halláskárosodás hosszabb ideig tartó munkavégzés esetén hallásvédelem nélkül.

Továbbiakban minden megtett óvintézkedés ellenére fennállhatnak még nem nyilvánvaló fennmaradó kockázatok.

Biztonságos munkavégzés

 A gyártmány üzembe helyezése előtt olvassa el és vegye figyelembe a következő utasításokat ésszakmai a mindenkori országban érvényes biztonsági rendelkezéseket, hogy saját magát és másokat a lehetséges sérülésektől megóvjá.

-  A biztonsági utasításokat adja tovább mindenkinek, aki a géppel dolgozik.
-  Őrizze meg gondosan ezeket a biztonsági utasításokat.
-  **Készülék biztonsági lekapcsolással**
A rászertelt, önműködő motorfékkel ellátott biztonsági lekapcsolás az Ön biztonságát szolgálja. Nyitott készülék esetén megakadályozza a motor bekapcsolását, valamint a forgó kések kézzel való megérintését.
-  **A biztonsági lekapcsoláson szükséges javításokat a gyártó, illetve általa megnevezett cégek végezhetnek.**

- Használat előtt a kezelési utasítás segítségével ismerkedjen meg készülékével.
- A készüléket ne használja olyan célokra, amelyekre az nem való (lásd „Rendeltetésszerű használat” és „Munkavégzés a kerti aprítógéppel” pontokat).
- Álljon biztosan a lábán, és mindenkor őrizze meg egyensúlyát. Ne hajoljon ágaskodva előre. A szecskázni való bedobásakor álljon egy szinten a berendezéssel.
- Legyen figyelmes. Figyeljen arra, amin dolgozik. Munkáját ésszerűen hajtsa végre. A gépet ne használja olyankor amikor fáradt, kábító hatású szer, alkohol vagy gyógyszer hatása

ügyfélszolgálati irodáink egyike készítse el. A helyi előírásokat, különösképpen az óvintézkedéseket figyelembe kell venni.

- ⚠ A sérült hálózati csatlakozó vezetékét a veszélyeztetés csökkentése céljából a gyár, egy szakműhely, vagy hozzáértő szakember cserélje ki.
- ⚠ A gép egyéb részein szükséges javításokat a gyár illetve ügyfélszolgálati irodáinak egyike végezheti.
- ⚠ Csak eredeti pótalkatrészeket alkalmazzon. Egyéb pótalkatrészek és egyéb tartozékok használata a kezelő balesetéhez vezethet. Ebből eredő károk tekintetében a gyártó felelősséget nem vállal.

Üzembe helyezés

- Győződjék meg arról, hogy a készülék összeszerelése komplett és előírászerű módon történt.
- Használat esetén az aprítógépet állítsa vízszintes és szilárd alapzatra (borulás veszélye).
- Nem szabad a készüléket aszfaltozott, kavicsos szőrt alapon használni, mert a kiszórt anyag azon sérülést okozhat.
- A berendezés kizárólag a szabadban használható. Tartson megfelelő távolságot (legalább 2 m) minden faltól vagy más merev tárgytól.
- Minden használat előtt ellenőrizze:
 - a csatlakozó vezetékek sérülésmentességét (repedések, vágások, vagy hasonló)
 - ⚠ ne használjon hibás vezetékeket
 - esetleges sérülésekre (lásd „Biztonságos munkavégzés”)
 - hogy minden csavar, anyag és szeg, valamint egyéb rögzítőanyag szorosan meg van húzva,
 - hogy minden burkolat, terelőlap és védőpajzs a helyén, megfelelő működési állapotban van.

📄 Hálózati csatlakozás

- Hasonlítsa össze a készülék típus tábláján megadott feszültséget a hálózati feszültséggel, majd csatlakoztassa a készüléket a megfelelő és előírászerű csatlakozó aljzatra.
- Megfelelő keresztmetszetű hosszabbító vezetékét alkalmazzon.

Hálózati biztosíték

16 A lomha 

KI-/BE-kapcsoló

Ne használjon olyan készüléket, amelynek a kapcsolóját nem lehet be- /kikapcsolni. A sérült kapcsolót haladéktalanul javíttassa meg vagy cseréltesse ki arra alkalmas szakemberrel vagy a kijelölt vevőszolgálattal.

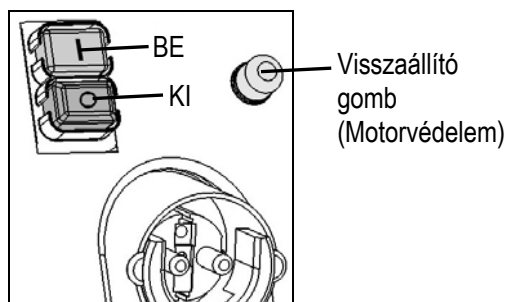

Bekapcsolás

Nyomja meg a zöld gombot! 

Kikapcsolás

Nyomja meg a piros gombot! 

Újraindítás- áramkimaradás esetén

Áramkimaradás esetén a készülék automatikusan kikapcsol (nulla-feszültség-kioldó). A készülék ismételt bekapcsolásához nyomja meg újra a piros gombot.

Motorvédelem

A motor védőkapcsolóval rendelkezik és túlterhelés esetén magától kikapcsol. A motor a lehülési időt (kb. 5 percet) követően ismételt bekapcsolható. Az ismételt bekapcsoláshoz nyomja meg

1. a visszaállító gombot (motorvédelem)
2. a zöld gombot .

- Használjunk egy botot vagy egy kampót a leblokkolt tárgyaknak a bevezető tölcserből vagy a kidobó nyílásból való eltávolítására.

⚠ Az újra történő bekapcsolás előtt mindig várjuk meg, amíg a gallyaprító teljesen megállt.

Hálózati impedancia

Kedvezőtlen hálózati feltételek mellett a készülék bekapcsolási folyamata során rövid idejű feszültségcsökkenések léphetnek fel, melyek más készülékekre befolyást gyakorolhatnak (pl. egy lámpa villogása).

Nem várhatók zavarok, ha a táblázatban megadott maximális hálózati impedanciákat betartják.

Teljesítményfelvétel P_1 (W)	Hálózati impedancia Z_{max} (Ω)
2800	0,19

Munkavégzés a kerti aprítógéppel

- Munka közben álljon a gép oldalához, vagy a gép mögé. Soha ne álljon a kidobó nyílás közelébe.
- A készülék beindítása során mindig a kidobási zónán kívül tartózkodjon.
- ⚠ A gépből kiálló nagyobb hosszúságú anyagok visszacsapódhatnak, mialatt a vágószerszám a berendezésbe behúzza őket! Tartson megfelelő biztonsági távolságot!
- Soha ne nyúljon bele a töltő- vagy a kidobó nyílásba.
- Soha ne nyúljon az adagoló, illetve a kidobó nyílásba.
- Arcát és testét tartsa távol az adagolónyílástól.
- Ne dugja be a kezét vagy más testrészét a bevezető nyílásba, a kidobó csatornába vagy a többi mozgó tárgy közelébe.
- A készülék bekapcsolása előtt ellenőrizze, hogy a adagoló tölcserben vannak-e aprított maradványok.
- Ne borítsa föl a készüléket járó motorral.
- Ügyeljen arra, hogy a motor hulladéktól és egyéb ráakódástól mentes legyen, hogy ezzel megvédje a motort a károsodástól vagy egy esetleges tűztől.
- Adagolás során ügyeljen arra, hogy fémdarabok, kövek, üveg vagy egyéb, nem feldolgozható tárgy ne kerülhessen az adagoló tölcserbe.

- Amennyiben idegen tárgyak kerülnek az adagoló tölcésbe, vagy ha a készüléknél rendkívüli zajok vagy rezgések tapasztalhatók, a készüléket azonnal ki kell kapcsolni, és nyugalmi állapotba kell helyezni. Húzza ki a hálózati csatlakozó dugót, és végezze el a következőket:

- ellenőrizze a kárt
- a sérült alkatrészeket cserélje ki vagy javíttassa meg
- ellenőrizze a készüléket és húzza meg a meglazult alkatrészek rögzítését.

⚠ Ne vállalkozzék a gép javítására, ha ahhoz nincs képesítése (l. biztonsági útmutatások).

👉 Mit szabad aprítanom?

Igen:

- szerves háztartási vagy kerti hulladékokat pl. sövényből vagy fákról levágott darabokat, elvirágzott virágokat, konyhai hulladékokat.

Nem:

- üveget, fémdarabokat, műanyagokat, műanyag tasakokat és szatyrokat, köveket, textil-hulladékokat, gyökereket földlabdával, étel-, hal és húsmaradékokat

👉 Aprításra vonatkozó különleges tudnivalók:

- Aprítsa az ágakat, gallyakat és fadarabokat röviddel a lemetszés, illetve vágás után
 - az efféle aprítandó anyag kiszáradás után igen kemény lesz, a maximálisan feldolgozható ágak átmérője ennek következtében csökken.
- Erősebben elágazó ágak esetében távolítsa el az oldalhajtásokat.
- Magas víztartalmú, ragadásra hajlamos kerti, illetve konyhai hulladékok feldolgozása
 - ezeket a készülék eldugulásának megakadályozása érdekében fás aprítandó anyaggal váltakozva aprítsa.
- Ne hagyja, hogy a felaprított anyag a kidobó nyílás mellett túlságosan magasra halmozódjék. Ekkor ugyanis az apríték a bevezető nyíláson keresztül visszacsapódhat.
- Tisztítsa meg a bevezető nyílást és a kidobó csatornát ezek eldugulása esetén. Ilyenkor előbb kapcsolja ki a motort és húzza ki a dugaszoló aljzatból a hálózati csatlakozót.
- Kérjük, vegye figyelembe, hogy az Ön készülékének megfelelő maximálisan feldolgozható ágátmérőt (lásd „Műszaki adatok”). A fa frissességétől és fajtájától függően a feldolgozható ág átmérője különböző lehet.
- A kések az aprítandó anyagot teljesen önállóan húzzák be.
- Kerülje el a motor túlterhelését és blokkolását erősebb ágak esetében az ág többszöri visszahúzásával.
- A készülék túlterhelése esetén a motorvédő kapcsolóval ellátott kapcsoló önműködően lekapcsol
 - az aprítót ilyenkor kb. 5 perc elteltével kapcsolja be újból
 - amennyiben a készülék a várakozási idő eltelte után nem kapcsolható be, nézzen ennek oka után az „Üzemzavarok” pont alatt.

Késed cseréje



A kések cseréje előtt kihúzza a hálózati csatlakozó dugót.



Az ujjak és a kéz a késeken végzett munkák során megsérülhetnek. Viseljen védőkesztyűt.



A gép kinyitása.

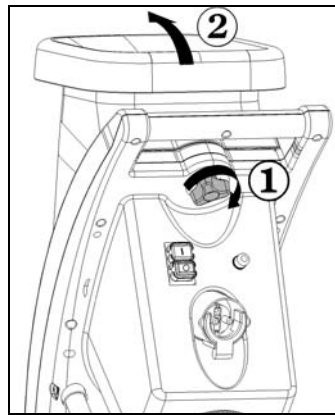

A kések rögzítése.

①

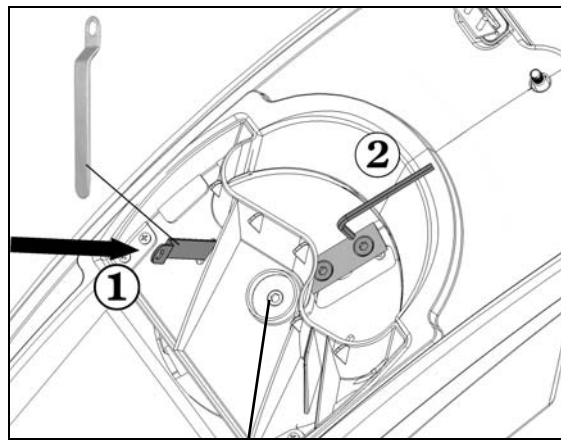

balmenet

Csökkent vágóteljesítmény: ②

valamelyik kés éle tompa



Megfordítás által egy használatlan kést alkalmazunk

valamennyi kés éle tompa



új késkészlet (megrendelőszám 382425)

Karbantartás és ápolás

• Minden karbantartás és ápolás előtt

- a motort leállítani és hálózati csatlakozót kihúzni
- sérülések ellen védőkesztyűt használni

Ha a készülék karbantartás, tárolás vagy egy tartozék cseréje miatt ki van kapcsolva, győződjön meg arról, hogy az energiaforrás ki legyen kapcsolva és a hálózati csatlakozó dugó ki legyen húzva. Győződjön meg arról is, hogy minden mozgó alkatrész álló helyzetben legyen, és ha a készülék kulccsal zárható, a kulcs legyen lehúzva. Hagyja a készüléket karbantartás, átállítás, stb. előtt lehűlni.

Ügyeljünk arra a vágószerzőm karbantartása során, hogy ez az indító mechanizmus segítségével még akkor is járhat, ha a motor a fedél elzárása folytán már eljárt.

A vágószerzőm karbantartása során ügyelni kell arra, hogy a kés az indító szerkezet közreműködése miatt esetleg még mozog akkor is, ha a motor a burkolat reteszélése miatt már leállt.

Legyen gondja rá, hogy karbantartás és javítás után a gépből a szerszámot, csavarhúzókat távolítsa el.

• A kerti szecskavágó gép messzemenően karbantartásmentes. Értékének megőrzése és hosszú működőképessége érdekében ügyeljen a következőkre:

- szellőztető réseket tartsa szabadon és tisztán
- rögzítő csavarokat ellenőrizze és szükség esetén húzza utána
- használat után a gépet tisztítsa meg
A tisztításhoz csak nedves meleg törülkönyt és puha keféet használjon.

Soha ne használjon tisztító- vagy oldószert. Azok a gépen helyrehozhatatlan kárt tehetnek. A vegyszer a műanyagot megtámadhatja.



- a gépet nem szabad folyó vízzel vagy magasnyomású tisztítóval tisztítani.
- Fényes fémrészeket a korrózió elleni védelem érdekében minden használat után környezetbarát, biológiailag lebontható olajspray segítségével kezelje.

Lehetséges zavarok



Minden zavarelhárítás előtt

- kapcsolja ki a gépet
- várja meg míg a kerti aprítógép megáll
- húzza ki a konnektordugót.

üzemzavar	lehetséges ok	megszüntetés
A motor nem indul be	- nincsen hálózati feszültség - vezeték hibás - a ház felső része nincs szabályosan lezárva (biztonsági lekapcsolás kioldott)	- biztosítékot ellenőrizni - ellenőriztetni (elektroszakember) - a ház felső részét szabályosan zárja le és csavarozza be, esetleges szennyeződéseket távolítsa el
A motor zúg, de nem indul be	- <u>a kések blokkolnak</u> - a kondenzátor meghibásodott	- a készüléket kapcsolja ki, a hálózati csatlakozó dugót húzza ki, és a készüléket belülről tisztítsa meg - vigye el a készüléket javítás céljából a gyártóhoz, illetve az általa megnevezett céghez
Csökkenő vágóteljesítmény	valamelyik kés éle tompa	fordítsa át a kést, vagy cserélje ki
A készülék beindul, de már csekély terhelésnél leáll és a motorvédő kapcsolón keresztül, lekapcsol	A hosszabbító vezeték túl hosszú vagy túl kicsi a keresztmetszete. A dugaszoló aljzat túl távol van a főcsatlakozástól és elégtelen a csatlakozó vezeték keresztmetszete.	a hosszabbító vezeték legalább 1,5 mm ² , legfeljebb 25 m hosszú lehet. Hosszabb vezeték esetén a keresztmetszet legyen legalább 2,5 mm ² .

Műszaki adatok

Típus / Model	MHA 2800
Gyártási év	lásd az utolsó oldalon
Motor	váltakozó áramú motor 230 V~, 50 Hz, 2800 min ⁻¹ , önműködő motorfékkel
Motorteljesítmény P ₁ S6 - 40 %	2800 W
Be/kikapcsoló	motorvédő kapcsolóval, villamos biztonsági lekapcsolás, feszültséghiány-kioldó
Súly	19,5 kg
Hangnyomásszint L _{PA} (mérve 2000/14/EK)	83 dB (A) K = 3 dB (A)
Mért hangteljesítményszint L _{WA} (mérve 2000/14/EK)	104 dB (A)
Garantált hangteljesítményszint L _{WA} (mérve 2000/14/EK)	105 dB (A)
Max. feldolgozható ágátmérő (csak frissen vágott, illetve metszett fára érvényes)	∅ max. 42 mm
Védelmi osztály	I
Védettség	IP X4
Hálózati biztosíték	16 A lomha

Garancia

Kérjük a mellékelt garancianyilatkozat figyelembe vételét.

Montaža

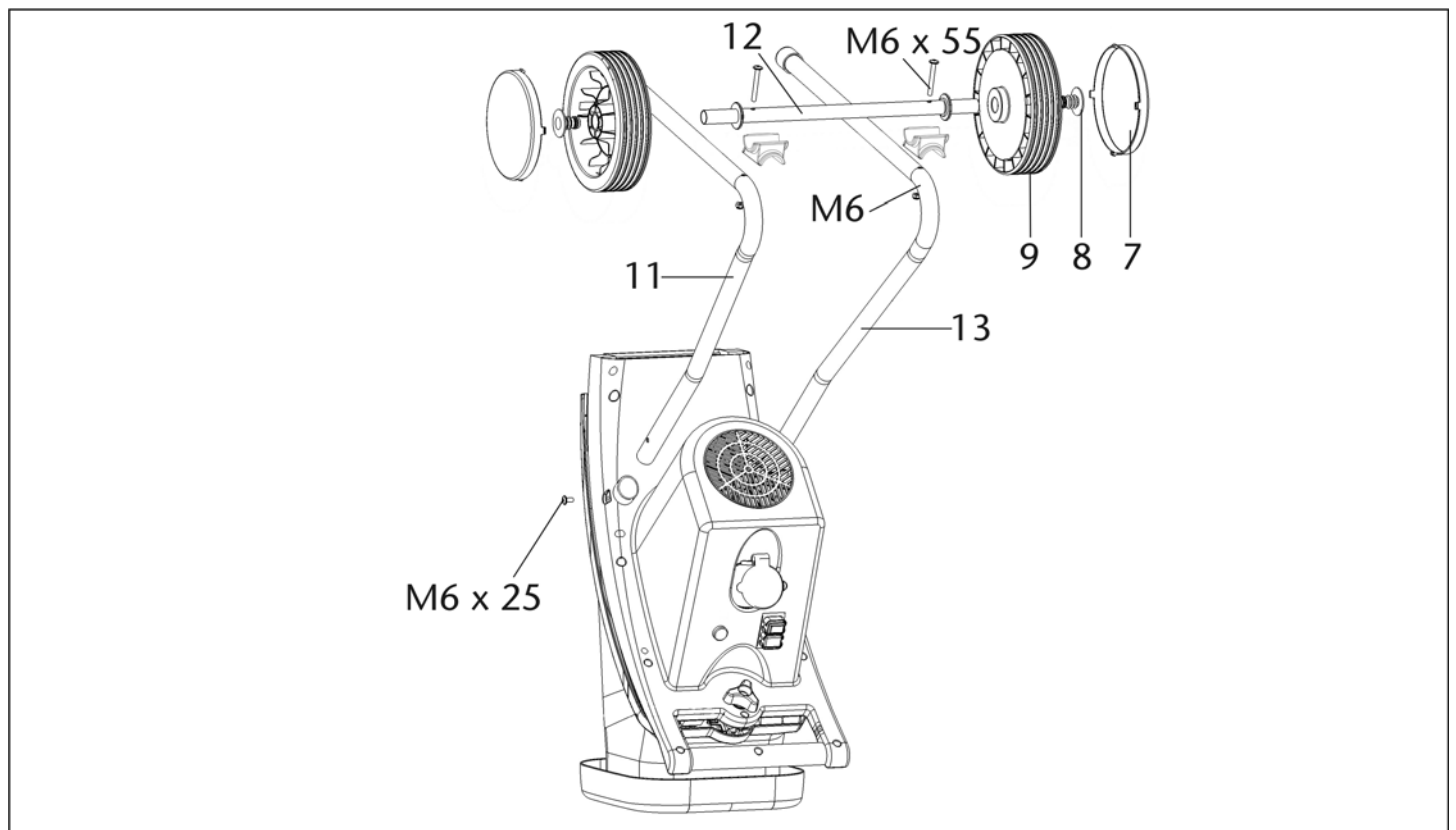
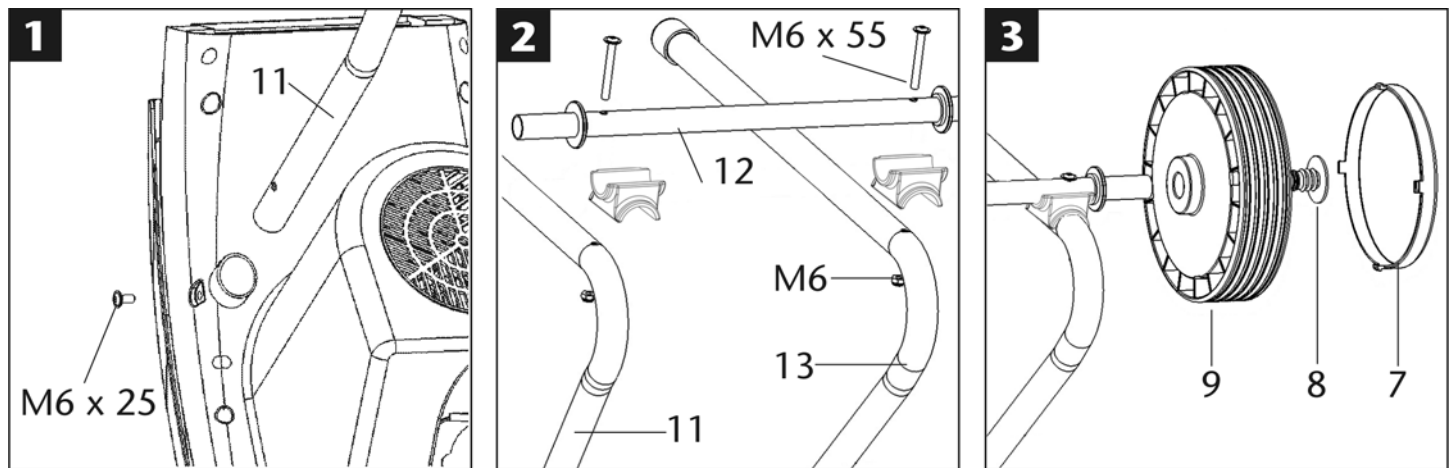

Opis

- A. Otvor lijevka za materijal za sječenje
- B. Vijak za pričvršćivanje
- C. Zaštita motora
- D. Sklopka za uključivanje / isključivanje
- E. Mrežni utikač
- F. Otvori za ventilaciju
- G. Postolje
- H. Otvor za izbacivanje

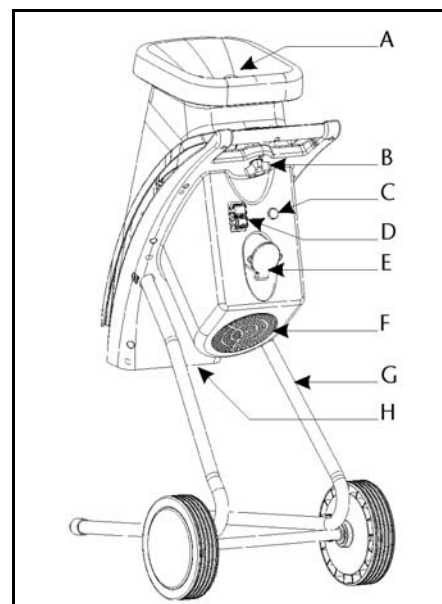

❗ Upute sačuvajte za buduću upotrebu.

❗ Proslijedite ove upute za uporabu svim osobama koje će koristiti uređaj.



Uređaj ne smijete pustiti u pogon prije nego što pročitate upute za uporabu, obratite pažnju na sve naznačene upute i uređaj montirate kao što je opisano.

⚠ Ovaj uređaj smiju koristiti osobe sa smanjenim psihičkim, osjetilnim ili mentalnim sposobnostima ili nedostatkom iskustva i znanja ako su pod nadzorom ili su upućene u sigurnu uporabu uređaja i razumiju opasnosti koje iz toga proizlaze.

⚠ Djeca i mladi ispod 16 godina ne smiju koristiti uređaj.

Sadržaj

Montaža	60
Opseg isporuke	61
EU-Izjava o usklađenosti	61
Vrijeme pogona	61
Simboli: uređaj, upute za uporabu	61 62
Svrshodna primjena	62
Preostali rizici	62
Sigurnosne upute	62
Puštanje u pogon	63
Rad s vrtnom sječalicom	64
Zamjena noževa	65
Održavanje i njega	65
Moguće smetnje	66
Tehnički podaci	66
Jamstvo	66
Rezervni dijelovi	133

Opseg isporuke

☞ Nakon što izvadite uređaj iz kartona provjerite

- ▶ potpunost sadržaja
- ▶ eventualna oštećenja proizvoda nastala prilikom transporta

Molimo Vas da reklamacije odmah prijavite dostavljaču tj. proizvođaču. Kasnije reklamacije neće biti uvažene.

- 1 montirana jedinica uređaja
- 1 nogar lijevo
- 1 nogar desno
- 1 osovina
- 2 kotača
- 2 poklopca kotača
- 1 vrećica s vijcima
- 1 vreća za prihvat materijala
- 1 upute za uporabu
- 1 izjava o jamstvu

EU-Izjava o usklađenosti

Br. (S-No.): 14174

odgovarajući smjernici **2006/42 EU**

Ovime mi,

ATIKA GmbH

Josef-Drexler-Str. 8, 89331 Burgau - Germany

s punom odgovornošću izjavljujemo da je ovaj proizvod **Gartenhäcksler (Vrtna sječkalica) tip MHA 2800**

Serijski broj: 000001 – 020000

usklađen s odredbama gore navedenih EU smjernica kao i s odredbama sljedećih smjernica:

2004/108/EU, 2011/65/EU, 2000/14/EU.

Primijenjene su sljedeće harmonizirane norme:

EN 60335-1:2012+A11; EN 13683:2003+A2; EN 62233:2008;

EN 55014-1:2006+A1; EN 55014-2:1997+A1+A2;

EN 61000-3-2:2006+A1+A2; EN 61000-3-11:2000

Megfelelőségi értékelési eljárás: 2000/14/EU - V függelék

Izmjeren intenzitet buke L_{WA} 104 dB (A).

Zajamčen intenzitet buke L_{WA} 105 dB (A).

Pohrana tehničke dokumentacije:

ATIKA GmbH – Technisches Büro –

Josef-Drexler-Str. 8, 89331 Burgau - Germany

i.A.

Burgau, 08.01.2015 i.A. G. Koppenstein,

Konstruktivsko vođenje

Vrijeme pogona

Molimo vas da obratite pažnju na regionalne propise.

Simboli na uređaju



Prije puštanja u pogon pročitati i obratiti pažnju na upute za uporabu i sigurnosne upute.



Prije radova popravljanja, održavanja i čišćenja treba isključiti motor i izvaditi utikač iz struje.



Opasnost zbog dijelova koji se izbacuju kad motor radi – osobe koje ne sudjeluju u radu, kao i kućne i korisne životinje držati podalje od područja opasnosti.







Pozor od rotirajućih noževa. Ruke i noge ne držati u otvorima, kada je stroj uključen.







Nositi zaštitu za uši i oči.



Nositi zaštitne rukavice.

	Zaštititi od vlage.		Ne koristite kao gazište.
	Električni uređaji ne spadaju u kućni otpad. Uređaj, pribor i ambalažu odložite u skladu sa zaštitom okoliša.		
U skladu s Europskom smjernicom 2012/19/EU o starim električnim i elektroničkim uređajima, električni uređaji koji više nisu sposobni za uporabu moraju se skupljati odvojeno i podvrgnuti ekološki primjerenome recikliranju.			
	Proizvod odgovara vrijedećim europskim smjernicama specifičnim za proizvode te vrste.		

Simboli uputa za uporabu

-  **Prijeteća opasnost ili opasne situacije.** Nepoštivanje ovih uputa može dovesti do ozljede ili oštećivanja predmeta.
-  **Važne upute za ispravno rukovanje.** Nepoštivanje ovih uputa može dovesti do smetnji.
-  **Upute za korisnika.** Ove upute Vam pomažu da optimalno koristite sve funkcije.
-  **Montaža, posluživanje i održavanje.** Ovdje će Vam se točno objasniti što morate raditi.

Svrishodna primjena

U svrishodnu uporabu spada sjeckanje

- grana svih vrsta do maks. presjeka (ovisno o vrsti drveta i svježini)
- uvenulog, vlažnog vrtnog otpada koji stoji već nekoliko dana, zajedno s granama

Sjeckanje stakla, metala, plastičnih predmeta, plastičnih vrećica, kamenja, otpada tkanina, korijenja iz zemlje, otpada bez čvrste konzistencije (npr. kuhinjskog smeća) izričito se isključuje.

Vrtna sjeckalica prikladna je samo za privatnu upotrebu u kućnim i hobi vrtovima.

Kao sjeckalice za privatne i hobi vrtove, takvi uređaji nisu predviđeni za korištenje na javnim površinama, u parkovima, na sportskim igralištima kao ni u poljoprivredi i šumarstvu.

Odgovarajuća namjenska primjena uključuje pridržavanje od proizvođača propisanih uvjeta za rad, održavanje i popravak i pridržavanje sigurnosnih naputaka koji se nalaze u uputi.

Svaka drugačija uporaba nije namjenska. Za oštećenja bilo koje vrste koja proizlaze iz toga proizvođač ne jamči: rizik snosi sam korisnik.

Uređaj mogu za uporabu pripremati, upotrebljavati i održavati samo osobe koje su za to osposobljene i koje su upoznate s opasnostima te vrste. Popravke smijemo vršiti samo mi odnosno od nas ovlaštena servisna mjesta.

Preostali rizici

 Čak i kod svrishodne primjene mogu usprkos pridržavanju svih dotičnih sigurnosnih propisa nastati zbog određene konstrukcije u svrhu primjene, preostali rizici.

Oni mogu biti svedeni na minimum, ako se „Sigurnosne upute“ i „Svrishodna primjena“ kao i upute za uporabu poštuju u cijelosti.

Pažljivost i oprez smanjuju rizik ozljeda osoba i oštećenja.

- Opasnost od ozljede prstiju i ruku, ako ruku stavite u otvor i tako dospijete do noževa.
- Ozljeda prstiju i ruku kod montažnih radova i prilikom čišćenja noževa.
- Ozljeda komadima koji se izbacuju u području lijevka.
- Opasnost od struje kod primjene neodgovarajućeg električnog priključka.
- Dodirivanje električki vodljivih dijelova kod otvorenih električnih sklopova.
- Oštećivanje sluha kod dužeg rada bez zaštite ušiju.

Nadalje mogu usprkos svih mjera zaštite postojati neočigledni preostali rizici.

Sigurnosne napomene

 **Prije puštanja u pogon ovog proizvoda obratite pažnju na sljedeću uputu i Propise o sprječavanju nezgoda Vašeg strukovnog udruženja tj. sigurnosne odredbe koje vrijede u svakoj dotičnoj zemlji, kako bi zaštitili sebe i druge od mogućih ozljeda.**

 Prosljedite sigurnosne upute svim osobama koje rade sa strojem.

 Dobro spremite sigurnosne upute.

 **Uređaj sa sigurnosnim isključivanjem**
Ugrađeno sigurnosno isključivanje sa automatskom kočnicom motora služi Vašoj sigurnosti. Ona sprječava da se uređaj kod otvorenog motora upali i da stavite ruku u rotirajuće noževe.

 **Popravke na sigurnosnom isključivanju mora obaviti proizvođač tj. tvrtke koje on imenuje.**

- Prije korištenja upoznajte se sa uređajem uz pomoć uputa za uporabu.
- Uređaj nemojte koristiti u svrhe za koje nije namijenjen (vidi svrishodna primjena i rad s vrtnom sjeckalicom).
- Pobrinite se za stabilnost uređaja i držite stalno ravnotežu. Nemojte se naginjati naprijed. Prilikom ubacivanja materijala za sjeckanje stojte na istoj razini sa uređajem.
- Budite pažljivi. Pazite što činite. Krenite s razumom na posao. Ne koristite stroj ako ste umorni ili pod utjecajem droga, alkohola ili lijekova. Trenutak nepažnje kod uporabe stroja može dovesti do ozbiljnih ozljeda.
- Pri radu nosite zaštitne naočale, radne rukavice i zaštitu za uši.
- Nosite odgovarajuću radnu odjeću:
 - nikakvu široku odjeću
 - obuću koja se ne kliže
 - ne nosite odjeću koja visi ili ima trake ili uzice
- Korisnik je u radnom području stroja odgovoran za druge osobe.
- Djeca se ne smiju igrati s uređajem.
- Djecu držite podalje od uređaja.
- Djeca ne smiju obavljati radove čišćenja ili održavanja.

- Nikada nemojte koristiti uređaj dok se u blizini nalaze osobe koje ne sudjeluju u poslu.
- Uređaj nemojte ostavljati bez nadzora.
- Svoje radno područje držite urednim! Neurednost može dovesti do nezgoda.
- Zauzmite radni položaj sa strane ili iza uređaja. Nikada u predjelu otvora kroz koji se izbacuje isječen materijal.
- Nikada nemojte rukom zahvaćati u otvor kroz za punjenje ili pražnjenje isječenog materijala.
- Lice i tijelo držite udaljeno od otvora za punjenje.
- Nemojte preopteretiti uređaj! Bolje i sigurnije će te raditi u navedenom polju radnog učinka.
- Služite se sa uređajem samo sa kompletnim i ispravno montiranim sigurnosnim uređajima i nemojte ništa mijenjati na stroju što bi moglo utjecati na sigurnost rada.
- Ne mijenjajte podešenost regulatora motora; broj okretaja regulira sigurnu maksimalnu radnu brzinu i štiti motor i sve rotirajuće dijelove od oštećenja uzrokovana prevelikom brzinom. Molimo Vas da se u slučaju problema obratite servisnoj službi.
- Uređaj ne upotrebljavajte bez lijevka za punjenje.
- Uređaj tj. njegove dijelove nemojte mijenjati.
- Prije uključivanja motora uređaj zatvorite.
- Uređaj ne prskajte vodom. (Izvor opasnosti je električna struja).
- Uzmite u obzir vanjske utjecaje:
 - nemojte koristiti uređaj u mokroj ili vlažnoj okolini.
 - uređaj ne ostavljajte na kiši ili ne radite njime na kiši.
 - radite pri dostatnoj vidljivosti i osigurajte dobru rasvjetu.
- Da biste izbjegli ozljeđivanja prstiju prilikom montažnih radova i čišćenja (vidi sliku „Zamjena noža“) fiksirajte nož i nosite zaštitne rukavice.
- Isključite stroj i izvadite mrežni utikač kod:
 - radova održavanja i čišćenja uređaja
 - uklanjanja smetnji
 - provjeravanja priključnih vodova jesu li zapetljani ili oštećeni
 - transporta
 - popravaka
 - zamjene noža
 - napuštanja (i kod kratkih prekida rada)
- U slučaju začepjenja prilikom ubacivanja i izbacivanja iz stroja, isključite motor i izvucite mrežni utikač prije nego ćete ukloniti ostatke materijala iz otvora za ubacivanje i izbacivanje.
- Pregledajte ima li na stroju mogućih oštećenja:
 - Prije dalje upotrebe uređaja sigurnosni uređaji moraju se brižljivo prekontrolirati na njihovu ispravnu i svrsishodnu funkciju.
 - Provjerite funkcioniraju li pokretni dijelovi besprijekorno i nisu li zaglavljani ili oštećeni. Svi dijelovi moraju biti pravilno montirani i ispunjavati sve uvjete da bi osigurali besprijekorni rad pile.
 - Oštećene sigurnosne naprave i dijelove mora primjereno popraviti ili zamijeniti ovlaštena stručna radionica, ukoliko ništa drugo nije navedeno u uputama za uporabu.
 - Oštećene ili nečistljive sigurnosne naljepnice potrebno je zamijeniti.
- Čuvajte nekorištene strojeve na suhom, zaključanom mjestu izvan dohvata djece.





- Čuvajte stroj tamo gdje benzinske pare ne dolaze u kontakt s otvorenim plamenom ili iskrama. Prije spremanja stroja uvijek pustite da se prvo ohladi.

Električna sigurnost

- Izvođenje priključka po IEC 60245 (H 07 RN-F) sa presjekom kabela od najmanje
 - 1,5 mm² kod dužine kabela do 25 m
 - 2,5 mm² kod dužine kabela preko 25 m
- Dugi i tanki priključni vodovi uzrokuju pad napona. Motor više ne dostiže maksimalnu snagu, a funkcija uređaja je smanjena.
- Utičnice i priključne kutije na priključnim vodovima moraju biti od gume, mekane plastike ili drugog termoplastičnog materijala jednake mehaničke čvrstoće ili biti prevučene tim materijalom.
- Utična naprava priključnog voda mora biti zaštićena od prskajuće vode.
- Kod postavljanja priključka obratite pažnju na to da nije priklješten, savijen i da utični spoj ne bude mokr.
- Nemojte koristiti kabel u svrhe za koje nije namijenjen. Kabel zaštitite od vrućine, ulja i oštih rubova. Nemojte vući za kabel da bi izvadili utikač iz utičnice.
- Kod uporabe kablenskog bubnja odmotajte kabel u potpunosti.
- Redovno pregledajte produžni kabel i zamijenite ga ako utvrdite da je oštećen.
- Oštećeni priključni vod nemojte dodirivati prije nego što ga odvojite od mreže. Oštećeni priključni vod može prouzročiti kontakt s dijelovima koji provode struju.
- Nemojte upotrebljavati neispravne priključne vodove.
- Na otvorenom upotrijebite samo za to odobrene odgovarajući označene produžne kabele.
- Nemojte primjenjivati provizorne električne priključke.
- Zaštitne naprave nikada ne premošćujte niti ih ne isključujte.
- Uređaj priključite preko zaštitne strujne sklopke (30 mA).

 Električni priključak tj. popravke električnih dijelova stroja mora provesti samo ovlašteni električar. Moraju se poštovati mjesni propisi, posebice u vezi sigurnosnih mjera.

 Oštećene mrežne priključne vodove mora izmijeniti proizvođač, odnosno neko od njegovih servisnih mjesta ili neka na sličan način kvalificirana osoba, da bi se izbjeglo ugrožavanje.

 Popravke drugih dijelova stroja mora provesti proizvođač tj. njegove servisne službe.

 Koristite samo originalne dijelove. Upotrebom drugih rezervnih dijelova može doći do nezgoda za korisnika. Za štete koje proizađu iz toga proizvođač ne jamči.

Puštanje u pogon

- Provjerite je li uređaj u cijelosti i propisno montiran.
- Da biste mogli raditi s vrtnom sječalicom, postavite ju na ravnu i čvrstu podlogu (opasnost od prevrtanja).
- Ne koristite uređaj na površini posipanoj šljunkom na kojoj izbačeni materijal može uzrokovati ozljede.
- Uređaj koristite samo na otvorenom. Držite razmak (najmanje 2 m) od zida ili nekog drugog čvrstog predmeta.
- Prije svake upotrebe provjerite:

- ima li na priključnim vodovima kvarova (pukotine, rezovi ili sl.)
 - ⚠ nemojte upotrijebiti neispravne vodove
- eventualna oštećenja uređaja (vidi sigurnosne upute)
- jesu li svi vijci, matice, svornjaci i ostali pričvrtni elementi čvrsto pritegnuti
- jesu li poklopci i štitnici na svojem mjestu i funkcioniraju li dobro.

❗ Priključak na mrežu

- Usporedite napon koji je naznačen na pločici s tipom uređaja i priključite uređaj na odgovarajuću propisanu utičnicu.
- Upotrijebite produžni kabel odgovarajućeg presjeka.

Mrežno osiguranje

16 A troma 

Sklopka za uključivanje / isključivanje

Ne upotrebljavajte stroj na kojem se sklopka ne može uključiti ni isključiti. Oštećene sklopke morate odmah dati na popravak ili zamjenu u servisnu službu.

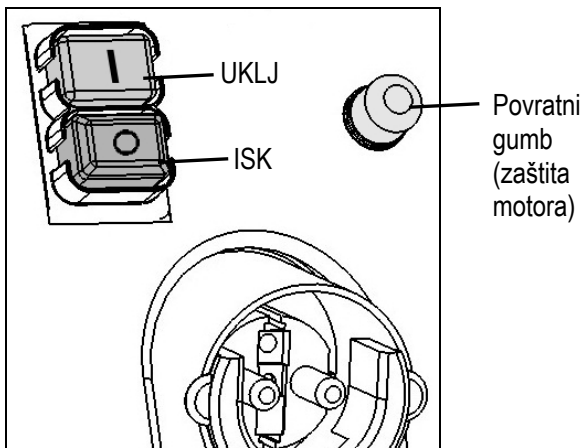

🔧 Uključivanje

Pritisnite zeleni gumb .

🔧 Isključivanje

Pritisnite crveni gumb .

🔧 Osigurač od ponovnog pokretanja kod nestanka struje

Kod nestanka struje uređaj se automatski isključuje (okidač nultog napona). Za ponovno uključivanje opet pritisnite zeleni gumb.

🔧 Zaštita motora

Motor je opremljen zaštitnom sklopkom i kod preopterećenja se samostalno isključuje. Motor se nakon faze hlađenja (oko 5 min.) može opet uključiti. Pritisnite

1. povratni gumb (zaštita motora)
2. zeleni gumb  za ponovno uključivanje.

- Koristite napravu za guraje ili kuki za uklanjanje blokiranih predmeta iz lijevka ili otvora za izbacivanje.

⚠ **Uvijek čekajte, dok se sjeckalica zaustavi, prije nego što ju opet uključite.**

Impedancija mreže

Kod nepovoljnih uvjeta mreže tijekom uključivanja uređaja može doći do kratkotrajnog pada napona koji može utjecati na rad drugih uređaja (npr. treperenje svjetiljke).

Održava li se maksimalna impedancija mreže navedene u tablici, smetnje ne treba očekivati.

Potrošnja snage P_1 (W)	Impedancija mreže Z_{maks} (Ω)
2800	0,19

Rad s vrtnom sjeckalicom

- Zauzmite **radni položaj** sa strane ili iza uređaja. Nikada u predjelu otvora kroz koji se izbacuje isječen materijal.
- Pri puštanju uređaja u rad uvijek budite izvan zone izbacivanja.
- ⚠ Duži materijal koji strši iz uređaja mogli bi uvući noževi i i kliznuo bi natrag! **Držite sigurnosni razmak!**
- **Nikad** nemojte rukom zahvaćati u otvor za punjenje ili pražnjenje.
- Ruke, druge dijelove tijela i odjeću nemojte stavljati blizu ulazne cijevi, kanala za izbacivanje ili drugih pokretljivih dijelova.
- Prije uključivanja uređaja provjerite ima li u lijevku za punjenje ostataka sječenog materijala.
- Prije uključivanja uređaja provjeriti ima li ostataka od sjeckanja u lijevku za punjenje.
- Nemojte prevrtati uređaj dok motor radi.
- Pripazite na to da očistite motor od otpadaka i ostalih nakupina kako biste ga zaštitili od oštećenja ili mogućeg izbijanja plamena.
- Prilikom punjenja obratite pažnju na to da se u lijevku za punjenje ne nalaze nikakvi metalni predmeti, kamenje, boce ili neki drugi predmeti koji se neće usitnjavati.
- Ako strani predmeti dospiju u lijevak za punjenje ili se začuje neobična buka i uređaj počne vibrirati, treba ga odmah isključiti i pustiti da se zaustavi. Izvucite mrežni utikač i provjerite sljedeće:
 - ispitajte štetu
 - zamijenite ili popravite oštećene dijelove
 - pregledajte uređaj i pritegnite labave dijelove

⚠ Uređaj ne smijete popravljati ako za to niste ovlašteni (vidi Sigurnosne napomene).

👉 Što mogu usitnjavati?

Da:

- organske otpatke iz kućanstva i vrta npr. komade živice i drveća, ocvalo cvijeće, otpatke iz kuhinje

Ne:

- Staklo, metalne dijelove, plastiku, plastične vrećice, kamenje, otpatke tkanine, korijenje sa zemljom, otpatke jela, ribe i mesa.

👉 Posebna upozorenja za usitnjavanje:

- Granje usitnjujte odmah nakon što ga odrezete

- ta vrsta materijala nakon isušivanja postaje vrlo tvrda, a maksimalni promjer grane koja se usitnjava na taj način postaje manji.
- Kod jako razgranatih grana odstranite bočne izbojke.
- Obrada otpadaka iz kuhinje tj. vrta koji sadrže puno vode ili su ljepljivi
 - treba ih usitnjavati naizmjenice s drvenim materijalom kako bi se spriječilo začepljenje uređaja.
- Nemojte pustiti da usitnjeni materijal previše napuni otvor za izbacivanje. On može začepliti kanal za izbacivanje zbog čega može doći do povratnog udarca materijala kroz otvor za punjenje.
- Kad se uređaj začepi, očistite otvor za punjenje i kanal za izbacivanje. Za to najprije isključite motor i izvadite mrežni utikač.
- Pazite na to da se pridržavate maksimalnog presjeka granja koji se može obrađivati (vidi „Tehnički podaci“). Ovisno o vrsti i svježini drva, može se smanjiti maksimalan presjek granja koje ćete usitnjavati.
- Mehanizam s noževima uglavnom samostalno uvlači materijal za usitnjavanje.
- Izbjegavajte preopterećenje i blokiranje motora češćim povlačenjem jačih grana.
- U slučaju preopterećenja uređaja samostalno se isključuje sklopka koja ima ugrađenu sklopku za zaštitu motora.
 - nakon oko 5 minuta vrtna sječkalica se ponovno uključuje
 - ako se uređaj nakon tog vremena čekanja ne može ponovno uključiti, pogledajte upute pod točkom „Moguće smetnje“.

-  Fiksirajte mehanizam noževa. **①**

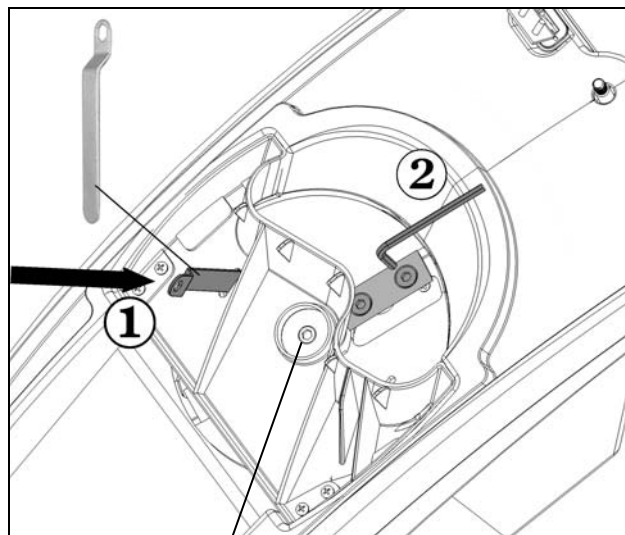

Lijevi navoj

Smanjeni učinak rezanja: **②**



jedna oštrica noža je tupa

-  Okrenite nož i koristite još nekoristenu oštricu.

sve oštrice noža su tupe

-  stavite novi komplet noževa (kataloški br. 382425)

Zamjena noža

-   Prije početka zamjene noža treba izvaditi strujni utikač.

 Opasnost od ozljeđivanja prstiju i ruku prilikom rada na mehanizmu s noževima. Nosite zaštitne rukavice.

-  Otvorite uređaj.

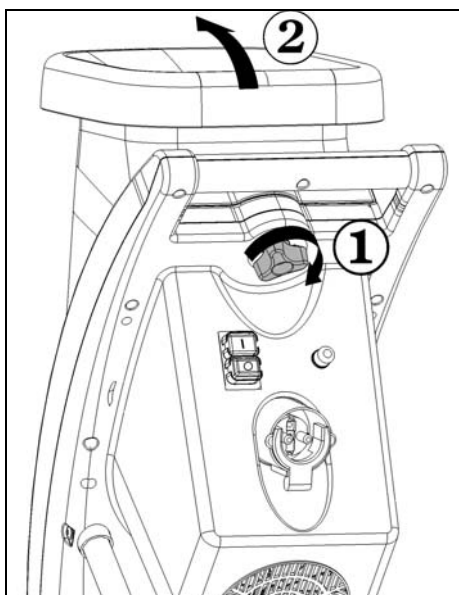

Održavanje i njega

• Prije početka svakog održavanja

- isključite motor i izvadite mrežni utikač.
- stavite zaštitne rukavice kako biste spriječili ozljeđivanje.

Ako je uređaj zbog radova održavanja, skladištenja ili zamjene pribora isključen, provjerite je li izvor energije isključen i izvučen mrežni utikač. Provjerite jesu li se zaustavili svi pokretni dijelovi i ako postoji ključ, je li on izvučen. Prije održavanja, premještanja ili sličnog ostavite uređaj da se ohladi.

Nakon isključivanja uređaja rezni alat se ne zaustavlja odmah. Prije nego počnete s radovima popravaka ili održavanja, provjerite jesu li se zaustavili svih dijelovi.

Tijekom održavanja rezaćeg alata treba obratiti pozornost na to da zbog mehanizma za pokretanje alat može još uvijek raditi, čak i kad motor zbog blokade poklopca više ne radi.

Pripazite da nakon tih radova uklonite alat i odvijače koje ste koristili.

• Vrtnu sječkalicu uglavnom ne treba održavati. Za održavanje njezinih vrijednosti i dugog vijeka trajanja treba obratiti pažnju na slijedeće:

- otvori za prozračivanje moraju biti očišćeni i slobodni
- pregledajte vijke za pričvršćivanje (po potrebi pritegnite)
- nakon usitnjavanja očistite uređaj

Za čišćenje uređaja koristite samo toplu, vlažnu krpnu i meku četku.

Nikad nemojte koristiti sredstva za čišćenje ni otapala. Ona bi na uređaju mogla uzrokovati nepopravljive štete. Kemikalije bi mogle nagristi plastične dijelove.



- Sjajne metalne dijelove treba nakon svake upotrebe poprskati biološki razgradivim uljem za zaštitu od korozije.

- vrtnu sjeckalicu ne čistite tekućom vodom niti uređajima za čišćenje pod visokim tlakom.

Moguće smetnje



Prije svakog uklanjanja smetnji

- isključite uređaj
- pričekajte da se stroj u potpunosti zaustavi
- izvucite mrežni utikač

Smetnje	moгуći uzroci	otklanjanje
Motor se ne pokreće	<ul style="list-style-type: none"> - nedostaje mrežni napon - priključni vod je neispravan - gornji dio kućišta nije dobro zatvoren (aktivirano je sigurnosno isključivanje) 	<ul style="list-style-type: none"> - pregledati osiguranje - dati na kontrolu (električar) - gornji dio kućišta dobro zatvoriti i pričvrstiti vijkom, ukloniti eventualne nečistoće
Motor zuji ali se ne pokreće	<ul style="list-style-type: none"> - <u>blokiran je mehanizam noževa</u> - kondenzator je neispravan 	<ul style="list-style-type: none"> - isključiti uređaj, izvaditi utikač iz struje i uređaj iznutra očistiti - uređaj poslati na popravak proizvođaču tj. tvrtki koju on imenuje
Smanjeni učinak rezanja	nož je tup	- okrenuti ili zamijeniti nož
Uređaj se pokreće, ali blokira kod minimalnog opterećenja blokira i isključuje se putem zaštitne sklopke motora	<p>Produžni kabel je predugačak ili je presjek premali.</p> <p>Utičnica je previše udaljena od glavnog priključka, presjek priključnog voda je premali.</p>	Presjek produžnog kabela mora biti najmanje 1,5 mm ² , a dužina maksimalno 25 m. Kod dužih kabela presjek mora iznositi najmanje 2,5 mm ² .

Tehnički podaci

Tip/Model	MHA 2800
Godina gradnje	vidi posljednju stranicu
Motor	Izmjenični motor 230 V~, 50 Hz, 2800 min ⁻¹ , sa automatskom kočnicom motora
Snaga motora	2800 W
Sklopka za uključivanje/isključivanje sa	Okidač zaštite motora, električno sigurnosno isključivanje, nulnaponski okidač
Težina	19,5 kg
Razina zvučnog tlaka L _{PA}	83 dB (A) - (izmjereno prema 2000/14/EG) K = 3 dB (A)
izmjeren intenzitet buke L _{WA}	104 dB (A) - (izmjereno prema 2000/14/EG)
zajamčen intenzitet buke L _{WA}	105 dB (A) - (izmjereno prema 2000/14/EG)
maks. promjer grane koji se može preraditi (vrijedi samo za svježe odrezano drvo)	Ø maks. 42 mm
Klasa zaštite	I
Vrsta zaštite	IP X4
Mrežno osiguranje	16 A tromo

Jamstvo

Molimo Vas da obratite pozornost na priloženu izjavu o garanciji.

Montaggio

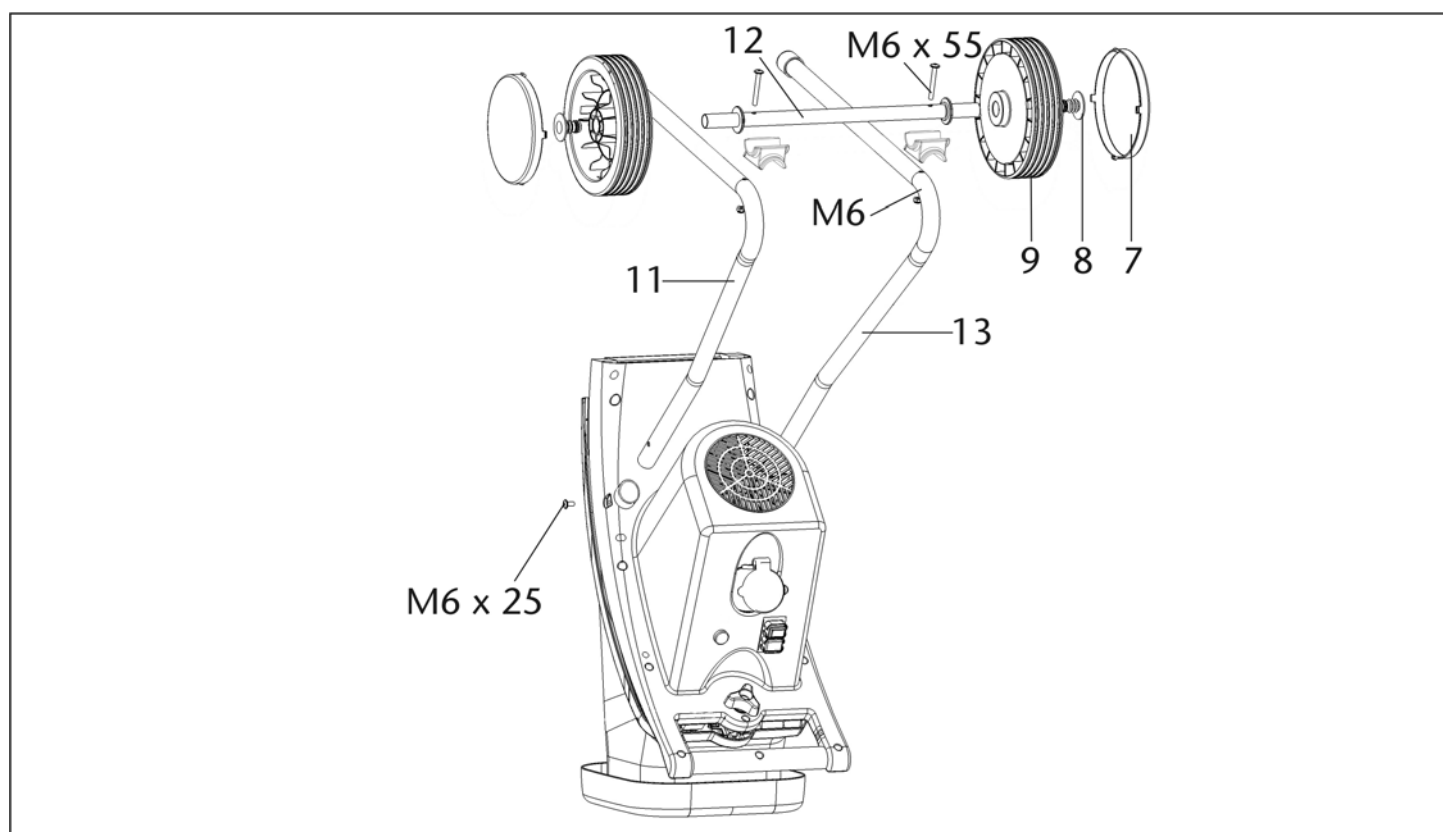
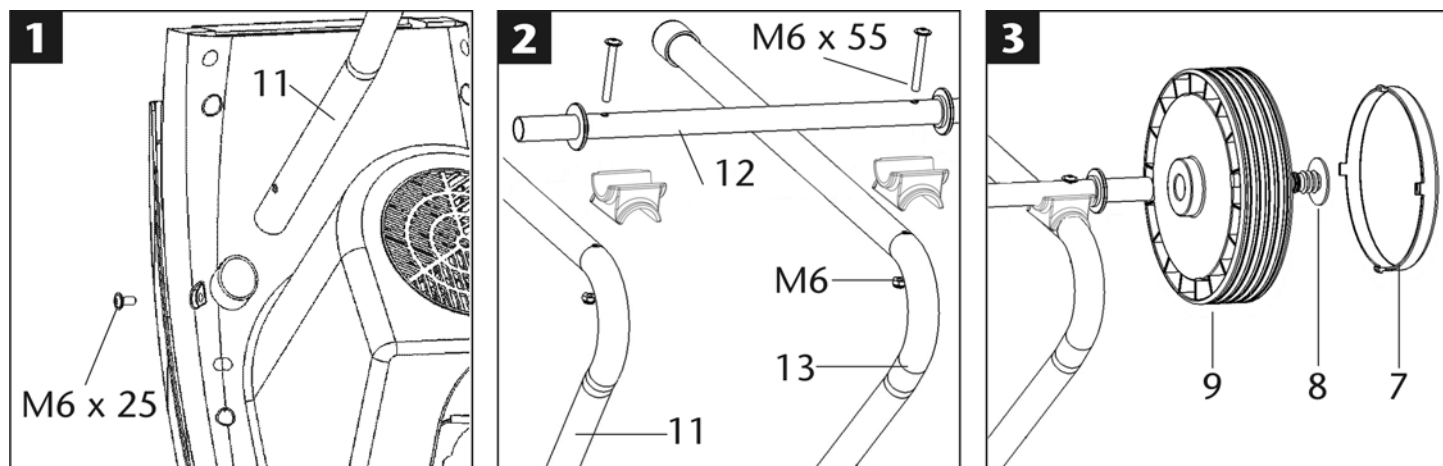

Descrizione

- A. Apertura dell'imbuto per il materiale da tritare
- B. Vite di attivazione
- C. Salvamotore
- D. Interruttore On/Off
- E. Spina di alimentazione
- F. Fessure di ventilazione
- G. Telaio
- H. Fessura di espulsione

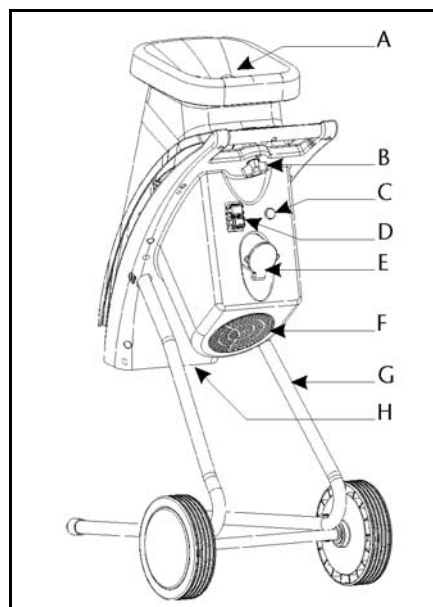

- ❗ Conservare le istruzioni per un utilizzo futuro.
- ❗ Consegnare le istruzioni per l'uso a tutte le persone chiamate ad operare con l'apparecchio.



Non mettere in funzione l'apparecchio senza avere prima letto le presenti istruzioni per l'uso, avere osservato tutte le norme specificate e avere montato l'apparecchio nel modo descritto!



Il presente apparecchio può essere utilizzato da persone con ridotte capacità fisiche, sensoriali o mentali oppure prive di un'adeguata conoscenza o esperienza solo se sorvegliate o debitamente formate in merito all'utilizzo sicuro dell'apparecchio e consapevoli dei rischi che ne risultano.



L'apparecchio non deve essere utilizzato da bambini e ragazzi di età inferiore a 16 anni.

Indice

Montaggio	67
Dichiarazione di conformità CE	68
Standard di fornitura	68
Tempi di esercizio	68
Simboli presenti sull'apparecchio	68
Simboli delle istruzioni per l'uso	69
Utilizzo conforme alla finalità d'uso	69
Rischi residui	69
Indicazioni di sicurezza	69
Messa in funzione	71
Utilizzo del tritratore da giardino	72
Sostituzione della lama	72
Cura e manutenzione	73
Anomalie	73
Dati tecnici	74
Garanzia	74
Pezzi di ricambio	134

Standard di fornitura

Una volta disimballato l'apparecchio, verificare se il contenuto della scatola

- ▶ è completo;
- ▶ presenta eventuali danni imputabili al trasporto.

Comunicare immediatamente al rivenditore o al costruttore eventuali contestazioni. Non verranno presi in considerazione i reclami presentati in un momento successivo.

- 1 unità premontata
- 1 asta di sostegno sinistra
- 1 asta di sostegno destra
- 1 asse
- 2 ruote
- 2 copri ruota
- 1 confezione di viti

- 1 sacco di raccolta
- 1 manuale di istruzioni per l'uso
- 1 dichiarazione di garanzia

Dichiarazione di conformità CE

N°. (S-No.): 14174

corrispondentemente alle direttive 2006/42/CE

Con la presente dichiariamo

ATIKA GmbH

Josef-Drexler-Str. 8, 89331 Burgau - Germany

sotto la nostra responsabilità che il prodotto

Gartenhäcksler (Tritratore da giardino) tipo MHA 2800

Numero di serie: 000001 – 020000

è conforme alle disposizioni delle summenzionate Direttive CE, nonché alle disposizioni delle seguenti ulteriori Direttive: 2004/108/CE, 2011/65/UE e 2000/14/CE.

Sono state applicate le seguenti norme armonizzate:

EN 60335-1:2012+A11; EN 13683:2003+A2; EN 62233:2008;

EN 55014-1:2006+A1; EN 55014-2:1997+A1+A2;

EN 61000-3-2:2006+A1+A2; EN 61000-3-11:2000

Procedura di accertamento di conformità:

2000/14/CE - Appendice V.

Livello di potenza acustica misurato L_{WA} 104 dB (A).

Livello di potenza acustico garantito L_{WA} 105 dB (A).

Conservazione dei documenti tecnici:

ATIKA GmbH – ufficio tecnico –

Josef-Drexler-Str. 8 – 89331 Burgau – Germany

i.A.

Burgau, 08.01.2015

i.A. G. Koppenstein,
Direzione Costruzioni

Tempi di esercizio

Osservare anche le disposizioni regionali sulla protezione dai rumori.

Simboli presenti sull'apparecchio



Prima della messa in funzione, leggere e applicare quanto contenuto nelle istruzioni per l'uso e nelle norme di sicurezza.

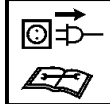

Prima degli interventi di riparazione, manutenzione e pulizia, spegnere il motore e disinserire la spina di alimentazione.



Pericolo di lancio di parti con il motore in funzione – tenere lontano dalla zona di pericolo persone







Attenzione: lame rotanti!
Non tenere le mani e i piedi nelle aperture quando l'apparecchio è in funzione.

estranee, nonché animali domestici e da produzione.

	Indossare occhiali e cuffie di protezione.		Indossare guanti di protezione.
	Proteggere dall'umidità.		Non utilizzare come pedana.
	Non gettare le apparecchiature elettriche tra i rifiuti domestici. Smaltire nel modo corretto apparecchiature, accessori e imballaggio.		
Ai sensi della Direttiva europea 2012/19/UE sui rifiuti di apparecchiature elettriche ed elettroniche le apparecchiature elettriche inutilizzabili devono essere raccolte separatamente e riciclate nel rispetto dell'ambiente.			
	Il prodotto corrisponde alle direttive europee vigenti per prodotti analoghi.		

Simboli delle istruzioni per l'uso

-  **Potenziale pericolo o situazione pericolosa.** La mancata osservanza di questo avviso potrebbe causare lesioni o danni materiali.
-  **Avvisi importanti per un utilizzo conforme.** La mancata osservanza di questo avviso potrebbe causare guasti.
-  **Avvisi per l'utente.** Questi avvisi aiutano l'utente a sfruttare al meglio tutte le funzionalità.
-  **Montaggio, utilizzo e manutenzione.** Qui vengono spiegate in modo chiaro le operazioni da compiere.

Utilizzo conforme alla finalità d'uso

Per utilizzo conforme alla finalità d'uso si intende la triturazione di

- rami di ogni tipo fino al diametro massimo (in base al tipo di legno e alla freschezza)
- rifiuti di giardinaggio secchi, umidi, vecchi di diversi giorni alternativamente con rami.

Si esclude espressamente la triturazione di vetro, metallo, pezzi e sacchetti di plastica, pietre, scarti di tessuti, radici con la terra, rifiuti senza consistenza solida (ad es., rifiuti di cucina).

Il trituratore da giardino è adatto esclusivamente per l'uso privato domestico e per il giardinaggio.

Sono considerati trituratori destinati al settore domestico e di giardinaggio quelli non impiegati in giardini pubblici, parchi, centri sportivi, in campo agricolo, forestale e commerciale.

Per utilizzo conforme alla finalità d'uso si intende anche l'osservanza delle condizioni di funzionamento, manutenzione e riparazione prescritte dal costruttore e il rispetto delle norme di sicurezza contenute nelle istruzioni per l'uso.

Ogni utilizzo diverso è da considerarsi come non conforme alla finalità d'uso. Il costruttore declina ogni responsabilità per i danni di qualsiasi genere da ciò risultanti. Il rischio ricade esclusivamente sull'utente.

Il costruttore declina ogni responsabilità per i danni di qualsiasi genere che dovessero risultare da modifiche al trituratore da giardino apportate in proprio dall'utente.

L'apparecchio deve essere preparato, utilizzato e sottoposto a manutenzione solo da persone che abbiano acquisito familiarità con esso e siano a conoscenza dei rischi connessi. Gli interventi di riparazione devono essere eseguiti solo dai nostri tecnici oppure dai centri di assistenza da noi consigliati.

Rischi residui

 Anche in caso di utilizzo conforme e nonostante l'osservanza di tutte le norme di sicurezza pertinenti, potrebbero comunque sussistere rischi residui dovuti alla costruzione specifica per la finalità d'uso prevista.

I rischi residui possono essere ridotti al minimo attenendosi scrupolosamente a tutte le norme di sicurezza e usando l'apparecchio in modo conforme alla finalità d'uso.





Attenzione e cautela riducono il rischio di lesioni alle persone e danni alle cose.

- Pericolo di lesioni alle dita o alle mani, se si afferra un'apertura con la mano o si arriva al gruppo lame.
- Pericolo di lesioni alle dita e alle mani durante gli interventi di montaggio e pulizia effettuati sul gruppo lame.
- Pericolo di lesioni nella zona dell'imbuto a causa della proiezione di pezzi da tritare.
- Pericolo dovuto alla corrente, in caso di utilizzo di conduttori di collegamento elettrici non a norma.
- Contatto con parti sotto tensione in caso di componenti elettrici aperti.
- Danni all'udito in caso di lavori di lunga durata senza apposite protezioni.

Nonostante tutte le contromisure adottate, potrebbero comunque crearsi chiari rischi residui.

Indicazioni di sicurezza

 **Prima della messa in funzione di questi utensili, leggere e osservare le seguenti norme e le norme di sicurezza in vigore nei singoli paesi. In questo modo è possibile proteggere se stessi e gli altri dal rischio di contusioni.**

-  Consegnare le norme di sicurezza a tutte le persone chiamate ad operare con la macchina.
-  Conservare le presenti norme di sicurezza in buono stato.
-  **Apparecchio con interruttore di sicurezza**
L'interruttore montato su questo trituratore con freno motore automatico garantisce la sicurezza. Infatti impedisce la messa in moto del motore in caso di apparecchio aperto, evitando il contatto accidentale con il gruppo lame in movimento.
-  **Gli interventi di riparazione sull'interruttore di sicurezza devono essere eseguiti dal produttore o dall'azienda incaricata da quest'ultimo.**

- Prima dell'uso, acquisire familiarità con l'apparecchio facendo riferimento alle istruzioni per l'uso.
- Non utilizzare l'apparecchio per scopi diversi da quelli previsti (si veda Utilizzo conforme alla finalità d'uso e Utilizzo del trituratore da giardino).

- Garantire un supporto sicuro e mantenere in ogni momento l'equilibrio. Non sporgersi in avanti. Durante l'introduzione del materiale da tritare posizionarsi alla stessa altezza dell'apparecchio.
- Agire con la massima attenzione. Prestare attenzione a quanto si sta per fare. Lavorare con coscienza. Non utilizzare l'apparecchio se si è stanchi o sotto l'influsso di droghe, alcool o medicinali. Un momento di disattenzione durante l'uso dell'apparecchio potrebbe infatti causare lesioni serie.
- Durante il lavoro, indossare occhiali, guanti da lavoro e cuffie di protezione.
- Indossare indumenti di lavoro appropriati:
 - non indossare indumenti ampi
 - scarpe antiscivolo
 - non indossare abiti larghi oppure con nastri o cordoncini pendenti
- L'operatore è responsabile nei confronti di terzi nella zona di lavoro dell'apparecchio.
- I bambini non possono giocare con l'apparecchio.
- Tenere i bambini lontani dall'apparecchio.
- Non affidare ai bambini le operazioni di pulizia e manutenzione.
- Non lasciare mai l'apparecchio senza sorveglianza.
- Non utilizzare mai l'apparecchio in presenza di estranei.
- Non lasciare mai l'apparecchio incustodito.
- Tenere la zona di lavoro in ordine! Il disordine potrebbe causare incidenti. Tenere la zona di lavoro in ordine! Il disordine potrebbe causare incidenti.
- Assumere una posizione di lavoro corretta, ovvero posizionarsi lateralmente o dietro all'apparecchio. Non sostare mai nell'area dell'apertura di espulsione.
- Non afferrare mai l'apertura di riempimento o di espulsione.
- Tenere il viso e il corpo lontani dall'apertura di riempimento.
- Non sovraccaricare l'apparecchio! Si lavora al meglio e nella massima sicurezza rispettando il campo di potenza specificato.
- Mettere in funzione l'apparecchio solo con i dispositivi di protezione completi e correttamente montati; sull'apparecchio non modificare nulla che possa comprometterne la sicurezza.
- Non modificare l'impostazione del regolatore del motore; il numero di giri regola la velocità di lavoro massima sicura e protegge il motore e tutte le sue parti rotanti da danni causati da un'eccessiva velocità. In caso di problemi, rivolgersi al servizio di assistenza.
- Non mettere in funzione l'apparecchio senza l'imbuto di riempimento.
- Non modificare l'apparecchio o parti di esso.
- Collegare l'apparecchio prima di accendere il motore.
- Non spruzzare acqua sull'apparecchio. (Fonte di pericolo corrente elettrica).
- Tenere in considerazione gli influssi ambientali:
 - non usare l'apparecchio in ambienti umidi o bagnati;
 - Non lasciare l'apparecchio sotto la pioggia e non lavorare quando piove.
 - lavorare esclusivamente in condizioni di visibilità sufficiente, garantire un'illuminazione adeguata.
- Per evitare il pericolo di lesioni alle dita, reggere saldamente il gruppo lame durante gli interventi di montaggio e pulizia (si veda fig. « Sostituzione della lama ») e indossare guanti di protezione.
- Spegnerla macchina e disinserire la spina di alimentazione dalla presa nei seguenti casi:
 - Lavori di riparazione
 - Eliminazione di anomalie
 - Controlli dei conduttori di collegamento per accertarsi che non siano aggrovigliati o danneggiati
 - Trasporto
 - Interventi di riparazione
 - Sostituzione della lama
 - Abbandono (anche per interruzioni di breve durata)
- In caso di intasamenti nell'apertura di riempimento e di espulsione della macchina, spegnere il motore e disinserire la spina di alimentazione prima di rimuovere i residui di materiale.
- Controllare se l'apparecchio presenta danni:
 - Prima di riutilizzare l'apparecchio, è necessario verificare attentamente se le protezioni funzionano in modo corretto e secondo le disposizioni.
 - Controllare se le parti mobili funzionano in modo ottimale senza bloccarsi o se vi sono parti danneggiate. Per assicurare un funzionamento ottimale dell'apparecchio, tutte le parti devono essere montate in modo corretto e devono soddisfare tutte le condizioni previste.
 - Le protezioni e le parti danneggiate devono essere riparate o sostituite a regola d'arte da parte di un'officina specializzata autorizzata, salvo diversamente indicato nelle istruzioni per l'uso.
 - Sostituire le etichette di sicurezza danneggiate o illeggibili.
- Conservare i dispositivi inutilizzati in un luogo asciutto e chiuso lontano dalla portata dei bambini.
- Riporre la macchina in un luogo in cui i vapori di benzina non possano entrare in contatto con fiamme libere o scintille. Lasciare sempre raffreddare la macchina prima del magazzinaggio.

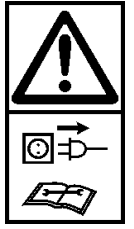

Sicurezza elettrica

- Esecuzione dei conduttori di collegamento conformemente a IEC 60245 (H 07 RN-F) con una sezione dei fili di almeno
 - 1,5 mm² nei cavi aventi una lunghezza fino a 25 m
 - 2,5 mm² nei cavi aventi una lunghezza superiore a 25 m
- Conduttori di collegamento lunghi e sottili producono una caduta di tensione. Il motore non raggiunge più la sua potenza massima e il funzionamento dell'apparecchio viene ridotto.
- Le spine e le prese volanti sui conduttori di collegamento devono essere in gomma, PVC morbido o altro materiale termoplastico della stessa consistenza meccanica o rivestite con questo materiale.
- La presa a innesto del conduttore di collegamento deve essere protetta da spruzzi d'acqua.
- Durante la posa dei conduttori di collegamento assicurarsi che non siano danneggiati o schiacciati e che il connettore non sia umido.
- In caso di utilizzo di una bobina per cavi, svolgere completamente il cavo.
- Non utilizzare il cavo per scopi per i quali non è adatto. Proteggere il cavo da calore, olio e bordi affilati. Non utilizzare il cavo per disinserire la spina dalla presa.
- Controllare regolarmente i cavi di prolunga e sostituirli quando sono danneggiati.

- Non toccare il conduttore di collegamento danneggiato senza averlo scollegato dall'alimentazione di rete. Il conduttore di collegamento danneggiato può fungere da collegamento con elementi sotto tensione.
- Non utilizzare conduttori di collegamento difettosi.
- All'aperto utilizzare solo cavi di prolunga appositamente omologati e contrassegnati in modo adeguato.
- Non utilizzare collegamenti elettrici provvisori.
- Non cavallottare mai i dispositivi di protezione né metterli fuori servizio.
- Collegare l'apparecchio con l'interruttore di sicurezza per correnti di guasto (30 mA).

- ⚠ Il collegamento elettrico o le riparazioni sulle parti elettriche della macchina devono essere eseguiti da un elettricista autorizzato o da uno dei nostri centri di assistenza. Attenersi alle disposizioni locali, in particolare relative alle misure di sicurezza.
- ⚠ Per evitare rischi i cavi di alimentazione danneggiati devono essere sostituiti dal produttore oppure presso uno dei suoi centri di assistenza o da una persona qualificata.
- ⚠ Le riparazioni su altri componenti della macchina devono essere eseguite dal costruttore o da uno dei suoi centri di assistenza.
- ⚠ Utilizzare solo pezzi originali. L'utilizzo di pezzi di ricambio diversi potrebbe causare incidenti per l'utilizzatore. Il costruttore declina ogni responsabilità per i danni da ciò risultanti.

Messa in funzione

- Accertarsi che l'apparecchio sia montato completamente e correttamente.
- Ai fini dell'utilizzo del tritatore, posizionarlo su una base orizzontale e solida (pericolo di ribaltamento).
- Non utilizzare l'apparecchio su una superficie lastricata cosparsa di ghiaia sulla quale il materiale espulso potrebbe favorire il rischio di lesioni.
- Utilizzare l'apparecchio solo all'aperto. Mantenere una distanza (almeno 2 m) da una parete o da un altro oggetto fisso.
- Prima di ogni utilizzo, controllare:
 - se i conduttori di collegamento presentano difetti (incrinature, tagli o simili)
 - ⚠ non utilizzare conduttori difettosi
 - se l'apparecchio presenta danni (si veda Norme di sicurezza)
 - che tutte le viti, i dadi e i bulloni e altro materiale di fissaggio siano ben stretti
 - che le coperture, il deflettore e i cartelli di sicurezza siano in posizione e in buono stato.

ⓘ Allacciamento alla rete

- Confrontare la tensione specificata nella targhetta con la tensione di rete e collegare correttamente l'apparecchio alla presa corrispondente.
- Utilizzare cavi di prolunga con sezione sufficiente

Protezione

16 A inerte 

Interruttore On/Off

Non utilizzare apparecchi il cui interruttore sia difficile da attivare e disattivare. Gli interruttori danneggiati devono essere immediatamente riparati o sostituiti dal servizio clienti.

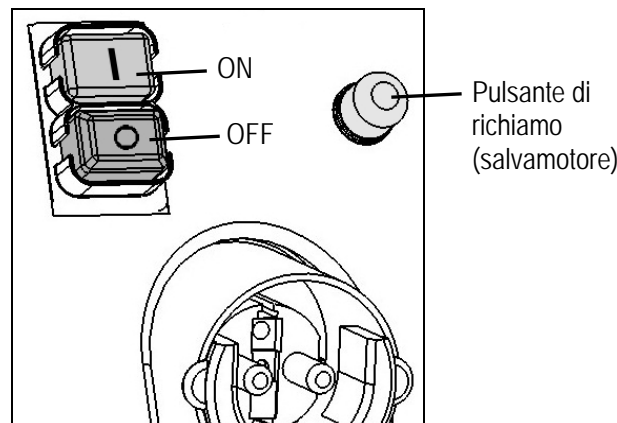

Accensione

Premere il pulsante verde .

Spegnimento

Premere il pulsante rosso .

Protezione contro il riavvio in mancanza di corrente

In mancanza di corrente, l'apparecchio si spegne automaticamente (dispositivo di attivazione della tensione di sbilanciamento). Per riaccendere l'apparecchio, premere nuovamente il pulsante verde.

Salvatore

Il motore è dotato di un interruttore di protezione e si spegne automaticamente in caso di sovraccarico. Dopo una pausa di raffreddamento (circa 5 min.), il motore può essere nuovamente acceso. Premere

1. tasto di ripristino (salvatore)
2. pulsante verde I per la riaccensione .

- Per rimuovere gli oggetti rimasti bloccati, dall'imbuto di entrata o dalla fessura di espulsione, utilizzare un pressino o un gancio.

⚠ Prima di reinserire la trinciatrice, attendere SEMPRE che questa si sia fermata completamente.

Impedenza di rete

In caso di condizioni della rete sfavorevole, durante l'accensione dell'apparecchio possono verificarsi brevi cadute di tensione che possono danneggiare altri dispositivi (ad es., sfarfallio di una spia).

Per escludere guasti, osservare le impedenze di rete massime indicate nella tabella.

Potenza assorbita P_1 (W)	Impedenza di rete Z_{max} (Ω)
2800	0,19

Utilizzo del trituratore da giardino

- Assumere una posizione di lavoro corretta, ovvero posizionarsi lateralmente o dietro all'apparecchio. Non sostare mai nell'area dell'apertura di espulsione.
- Durante la messa in funzione dell'apparecchio, restare sempre all'esterno della zona di espulsione.
- **⚠** I materiali più lunghi che sporgono dall'apparecchio potrebbero essere proiettati verso l'operatore quando vengono tirati dalle lame! Mantenere una distanza di sicurezza!
- Non afferrare mai l'apertura di riempimento o di espulsione.
- Tenere il viso e il corpo lontani dall'apertura di riempimento.
- Non portare le mani, altre parti del corpo e indumenti nel tubo di riempimento, nel canale di espulsione o in prossimità di altre parti rotanti.
- Prima di accendere l'apparecchio, verificare se sono presenti resti di materiali triturati nell'imbuto di riempimento.
- Non ribaltare l'apparecchio con il motore in funzione.
- Assicurarsi che il motore sia privo di rifiuti e altri accumuli, in modo da proteggerlo da possibili danni o incendi.
- Durante il riempimento, verificare che pezzi metallici, pietre, bottiglie o altri oggetti che non vanno triturati non finiscano nell'imbuto di riempimento.
- Se oggetti estranei entrano nell'imbuto di riempimento o l'apparecchio inizia a emettere rumori strani o vibrazioni, spegnere immediatamente l'apparecchio e farlo fermare. Disinserire la spina ed procedere nel modo seguente:
 - verificare il danno
 - sostituire o riparare le parti danneggiate
 - controllare l'apparecchio e serrare le parti allentate

⚠ Non riparare l'apparecchio se non si è autorizzati (si veda Norme di sicurezza).

☞ Che cosa si può tritare?

Si:

- rifiuti organici domestici e da giardino, come rami di siepi e di alberi, fiori appassiti, rifiuti da cucina

No:

- vetro, parti metalliche, plastica, sacchetti di plastica, pietre, scarti di tessuti, radici con la terra, resti di cibo, pesce e carne

☞ Istruzioni particolari per la trituratione:

- Triturare i rami, i ramoscelli e i legni subito dopo averli tagliati
 - questo materiale, seccandosi, diventa molto dura; di conseguenza, il diametro massimo dei rami da sminuzzare si riduce.
- Rimuovere i getti laterali in caso di rami molto ramificati.
- Trattamento di rifiuti da giardino o da cucina molto acquosi e che tendono ad attaccarsi
 - per evitare l'intasamento dell'apparecchio, sminuzzare questo materiale alternandolo con rifiuti legnosi.
- Non fare accumulare eccessivamente il materiale tritato nell'area dell'apertura di espulsione. In caso contrario, il materiale già tritato potrebbe intasare il canale di espulsione. Ciò può provocare un contraccolpo del materiale attraverso l'apertura di riempimento.

- Se l'apparecchio è intasato, pulire l'apertura di riempimento e il canale di espulsione. A tal fine, spegnere prima il motore e disinserire la spina di alimentazione.
- Accertarsi di rispettare il diametro massimo dei rami da sminuzzare corrispondente all'apparecchio in uso (si veda "Dati tecnici"). A seconda del tipo e della freschezza del legno può ridursi il diametro dei rami massimo da sminuzzare.
- Il gruppo lame ritira automaticamente il materiale da tritare.
- Evitare il sovraccarico e il blocco del motore con rami più grandi ritirando frequentemente il ramo.
- In caso di sovraccarico dell'apparecchio, l'interruttore dotato di salvamotore si spegne automaticamente
 - accendere nuovamente il trituratore dopo circa 5 min.
 - se l'apparecchio non si riaccende dopo questo intervallo di tempo, consultare il paragrafo "Possibili guasti".

Sostituzione della lama

⚠ **🔌** Prima di sostituire la lama, disinserire la spina di alimentazione.

⚠ Pericolo di lesioni alle dita e alle mani durante gli interventi sul gruppo lame. Indossare guanti di protezione.

☑ Aprire l'apparecchio

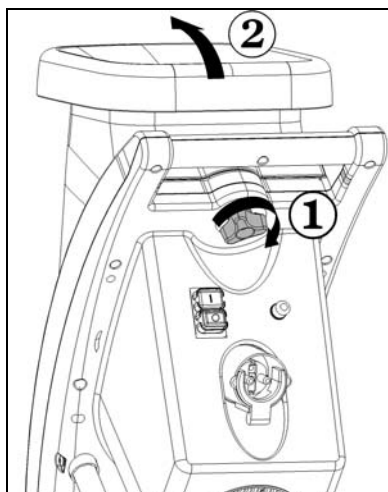

☑ Fissare il gruppo lame. **①**

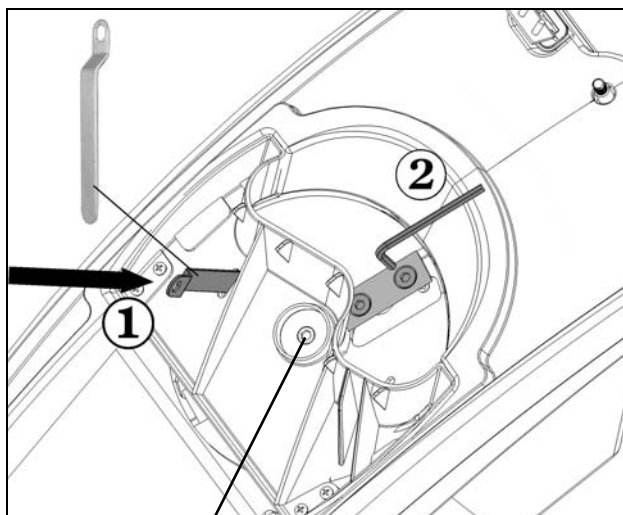

Filettatura sinistra

Capacità di taglio ridotta: **②**

un filo smussato

 inversione di un filo non utilizzato

tutti i fili smussati

 nuovo set di lame (n. d'ordine 382425)

Cura e manutenzione

• Prima di qualsiasi intervento di manutenzione

- Spegnere il motore e disinserire la spina
- Indossare guanti protettivi per evitare lesioni.

Quando l'apparecchio viene spento per le operazioni di manutenzione, magazzino o sostituzione, verificare che la fonte di energia sia disattiva e la spina di alimentazione staccata. Assicurarsi che tutte le parti mobili siano ferme e che la chiave, qualora presente, sia disinserita. Lasciare raffreddare l'apparecchio prima delle operazioni di manutenzione, regolazione, ecc.

L'utensile di taglio non si ferma subito dopo lo spegnimento. Prima di iniziare la riparazione o la manutenzione, attendere l'arresto di tutte le parti.

Durante la manutenzione dell'utensile di taglio, verificare che esso continui a funzionare attraverso il meccanismo di avvio, anche quando il motore non è in funzione in seguito al bloccaggio della copertura.

Accertarsi di rimuovere l'utensile e la chiave dopo la manutenzione o la riparazione.

• Il trituratore da giardino non necessita di alcuna manutenzione. Per mantenere il valore e garantire una lunga durata dell'apparecchio, osservare quanto segue:

- lasciare libere e pulite le fessure di ventilazione.
 - controllare le viti di fissaggio (se necessario, serrare).
 - dopo la triturazione, pulire l'apparecchio internamente ed esternamente
- Per la pulizia dell'apparecchio utilizzare solo un panno umido caldo e una spazzola morbida.

Non utilizzare mai detersivi o solventi. L'utilizzo di tali prodotti potrebbe danneggiare irreparabilmente l'apparecchio. Le parti in plastica possono essere aggredite dalle sostanze chimiche.



- Non pulire il trituratore con acqua corrente o idropultrici.
- Dopo l'uso, trattare tutti i componenti metallici lucidi con olio ecologico e biologico per proteggerli dalla corrosione.

Anomalie



Prima di rimuovere qualsiasi guasto

- Spegnere l'apparecchio
- Attendere l'arresto del trituratore
- Disinserire la spina di alimentazione

Guasto	Possibile causa	Eliminazione
Il motore non si avvia	<ul style="list-style-type: none"> – Tensione di rete mancante – Cavo di collegamento difettoso – Parte superiore dell'alloggiamento non chiusa correttamente (arresto di sicurezza attivato) 	<ul style="list-style-type: none"> – Controllare la protezione – Fare controllare (da un elettricista) – Chiudere correttamente la parte superiore dell'alloggiamento e avvitarlo; se necessario, rimuovere le impurità
Il motore ronza, ma non si avvia	<ul style="list-style-type: none"> – Gruppo lame bloccato – Condensatore difettoso 	<ul style="list-style-type: none"> – Spegnere l'apparecchio, disinserire la spina e pulire l'apparecchio internamente – Fare riparare l'apparecchio dal produttore o dall'azienda incaricata da quest'ultimo
Capacità di taglio ridotta	Lama smussata	Invertire o sostituire la lama
L'apparecchio si avvia, ma si blocca con carico ridotto e si spegne attraverso il salvamotore.	Cavo di prolunga troppo lungo o sezione troppo piccola. Presa troppo lontana dal collegamento principale e sezione del conduttore di collegamento troppo piccola	Lunghezza del cavo di prolunga minima 1,5 mm ² , massima 25 m. In caso di cavi più lunghi, sezione di almeno 2,5 mm ² .

Dati tecnici

Tipo / Modello	MHA 2800
Anno di costruzione	vedere ultima pagina
Motore	Motore a corrente alternata 230 V~, 50 Hz, 2800 min ⁻¹ , con freno motore automatico
Potenza motore P ₁ S ₆ - 40 %	2800 W
Interruttore On/Off	Salvamotore, interruttore di sicurezza elettrico, dispositivo di attivazione della tensione di sbilanciamento
Peso	19,5 kg
Livello di pressione acustica L _{PA} (misurazione secondo la direttiva 2000/14/CE)	83 dB (A) K = 3 dB (A)
Livello di potenza acustica misurato L _{WA} (misurazione secondo la direttiva 2000/14/CE)	104 dB (A)
Livello di potenza acustica garantito L _{WA} (misurazione secondo la direttiva 2000/14/CE)	105 dB (A)
Diametro max. dei rami da sminuzzare (a seconda del tipo e della freschezza del legno)	∅ max. 42 mm
Classe di protezione	I
Categoria di protezione	IP X4
Protezione della rete	16 A inerte 

Garanzia

Si prega di fare riferimento alla dichiarazione di garanzia allegata.

Montasje

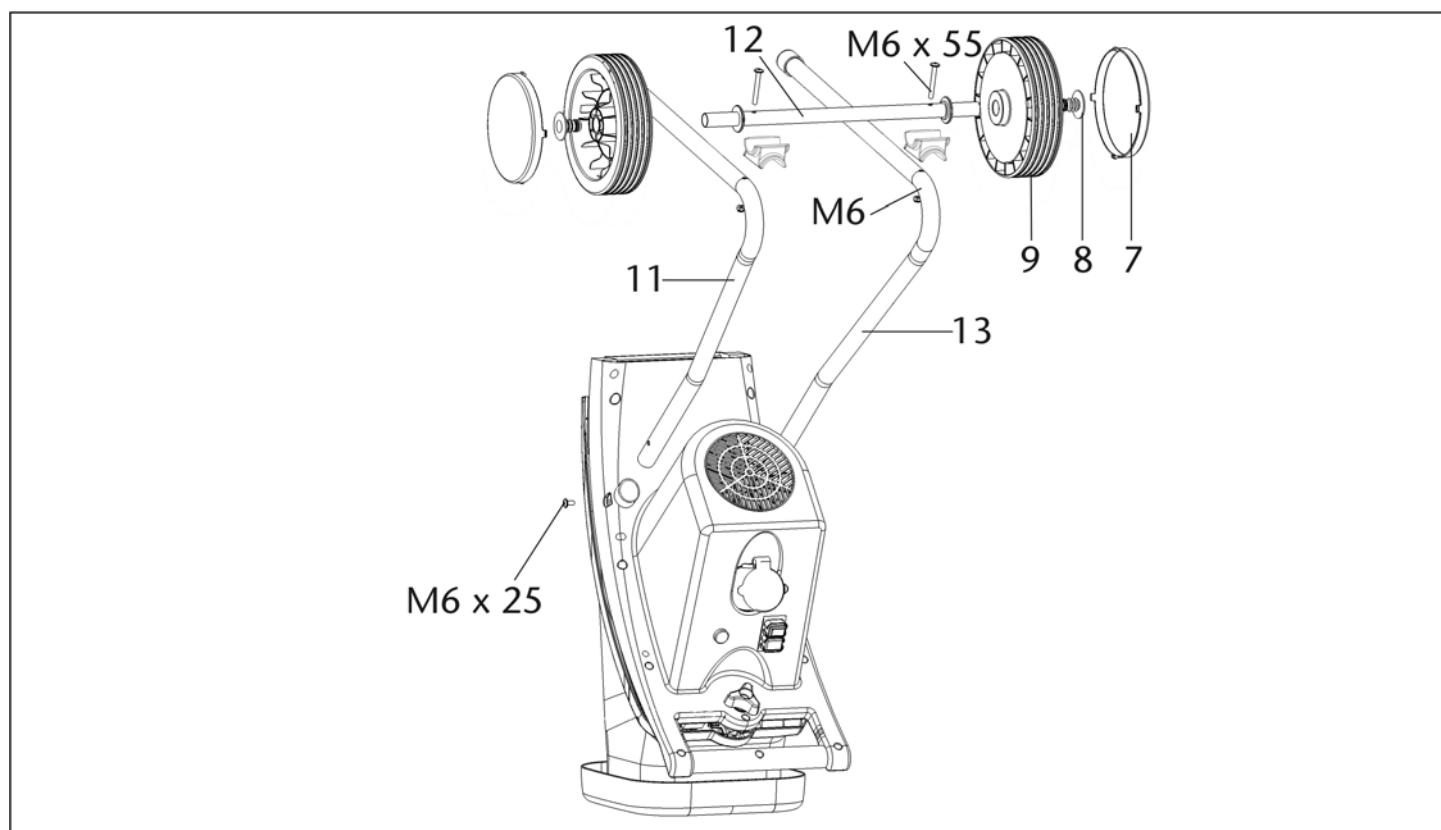
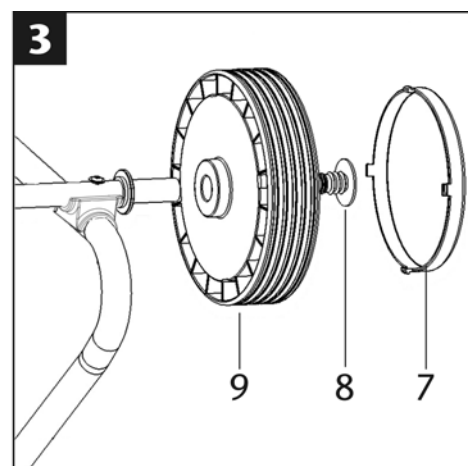
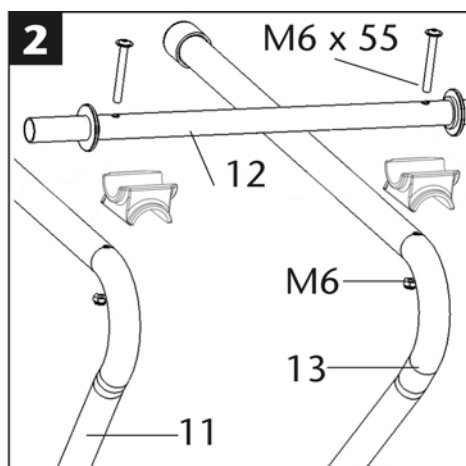
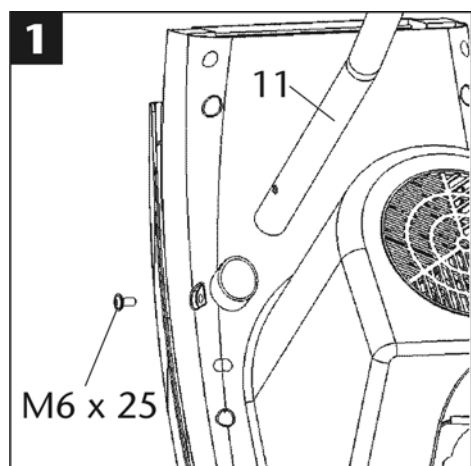

Beskrivelse

- A. Traktåpning for hakkelsmaterial
- B. Utløskerskrue
- C. Motorens beskyttelsesanordning
- D. På-/Avknapp
- E. Nettpluggen
- F. Luftespalte
- G. Understell
- H. Utkasterspalte

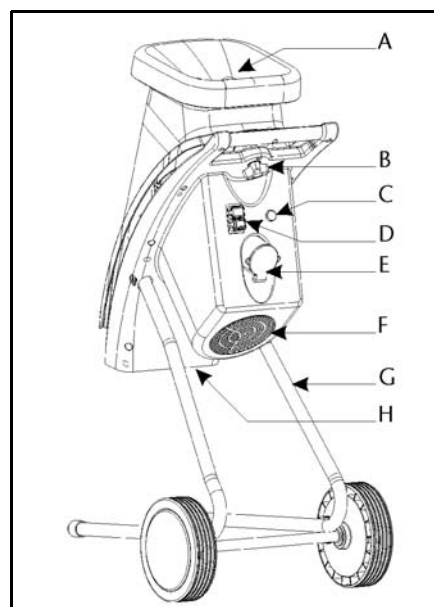

ⓘ Skal oppbevares for senere bruk.

ⓘ La bruksanvisningen være tilgjengelig for alle personer som arbeider med maskinen.



Du må ikke ta dette apparatet i drift før du har lest denne bruksanvisningen, studert de angitte henvisningene og montert apparatet slik det beskrives.



Denne maskinen kan benyttes av personer med nedsatte fysiske, sensoriske eller mentale evner eller personer som mangler erfaring eller kunnskaper om den forutsatt at de holdes under oppsyn eller at de informeres angående sikker bruk av maskinen og farene som kan oppstå under bruken.



Barn og unge under 16 år får ikke betjene maskinen.

Innhold

Montasje	75
Samlet leveranse	76
EU-Konformitetserklæring	76
Driftstider	76
Apparatets symboler	76
Bruksanvisningens symboler	77
Hensiktsmessig anvendelse	77
Restrisikoer	77
Arbeide under trygge forhold	77
Ibruktaking	79
Arbeide med hakkelsmaskinen	79
Knivskifting	80
Vedlikehold og pleie	80
Mulige driftsforstyrrelser	81
Tekniske data	81
Garantibetingelser	81
Reservdeler	134

Samlet leveranse

☞ Kontroller følgende når du har pakket ut esken:

- ▶ er esken komplett
- ▶ har det oppstått ev. transportskader

Reklamer omgående til forhandleren, leverandøren hhv. produsenten. Senere reklamasjoner godkjennes ikke.

- 1 formontert apparatdel
- 1 støtteben – venstre
- 1 støtteben – høyre
- 1 aksel
- 2 hjul
- 2 hjulkapsler
- 1 skruepose
- 1 samlesekk
- 1 bruksanvisning
- 1 garantierklæring

EU-Konformitetserklæring

Nr. (S-No.): 14174

tilsvarer EU-direktivene 2006/42 EC

Herved erklærer vi

ATIKA GmbH

Josef-Drexler-Str. 8, 89331 Burgau - Germany

seg eneansvarlig for at produktet

Gartenhäcksler (Kompostkvern) type MHA 2800

Serienummer: 000001 – 020000

er konform med bestemmelsene i EU-direktivene som er nevnt over og bestemmelsene i direktivene som er nevnt nedenfor:

2004/108/EC, 2011/65/EU og 2000/14/EC.

Følgende harmoniserte normer ble benyttet:

EN 60335-1:2012+A11; EN 13683:2003+A2; EN 62233:2008;

EN 55014-1:2006+A1; EN 55014-2:1997+A1+A2;

EN 61000-3-2:2006+A1+A2; EN 61000-3-11:2000

Samsvarsvurderingsprosess: 2000/14/EC – vedlegg V

Målt lydeffektnivå L_{WA} 104 dB (A).

Garantert lydeffektnivå L_{WA} 105 dB (A).

Oppbevaring av de tekniske dokumentene:

ATIKA GmbH – Technisches Büro –

Josef-Drexler-Str. 8, 89331 Burgau - Germany

i.A.

Burgau, 08.01.2015

i.A. G. Koppenstein, Konstruksjonsledelse

Driftstider





Vær oppmerksom på forskriftene som gjelder i ditt område.

Apparatets symboler

	Les nøye gjennom bruksanvisningen og vær oppmerksom på sikkerhetsanvisningene før apparatet tas i drift.		Slå av motoren og trekk ut støpselet før du foretar reparasjons-, vedlikeholds- og rengjøringsarbeider.
	Fare pga. deler som akselererer videre når motoren er i gang – personer uten deltagelse, hus- og nyttedyr må holdes borte fra fareområdet.		Vær oppmerksom på de roterende knivene. Ikke hold hender eller føtter i åpninger når maskinen er i gang.
	Bruk øye- og hørselsvern.		Bruk vernehansker.

	Må beskyttes mot fuktighet.		Må ikke benyttes som trinn.
	Elektriske apparater må ikke kastes sammen med husholdningsavfallet. Apparat, tilbehør og emballasje må innleveres for miljøvennlig gjenbruk.		
I henhold til det europeiske direktivet 2012/19/EU angående utrangerte elektriske og elektroniske apparater må elektriske apparater som ikke lenger kan benyttes samles separat og tilføres den miljøvennlige gjenbrukskretsen.			
	Produktet tilsvarer de gjeldene europeiske produktspesifikke retningslinjene.		

Bruksanvisningens symboler

-  Overhengende fare eller farlig situasjon. Dersom du ignorerer disse anvisningene, kan det føre til personskader og materielle skader.
-  Viktige anvisninger for korrekt håndtering. Forstyrrelser kan oppstå som følge av at du ignorerer disse anvisningene.
-  Brukeranvisninger. Disse anvisningene hjelper deg å utnytte alle funksjonene optimalt.
-  Montasje, betjening og vedlikehold. Her forklares nøyaktig hva du må gjøre.

Hensiktsmessig anvendelse

Riktig bruk omfatter hakling av

- alle typer kvister med et maks. tverrsnitt (alt etter tretype og hvor friskt det er)
- visstent, fuktig, flere dager gammelt hageavfall blandet med kvister

Hakling av glass, metall, kunststoffdeler, platikkposer, steiner, materialavfall, røtter med jord, avfall uten fast konsistens (f. eks. matavfall) er utrykkelig forbudt.

Denne hakkelsmaskinen er kun egnet til privat bruk i hagen din.

Hakkelsmaskiner som er ment brukt i private husholdninger og hageområder, er slike som ikke benyttes på offentlige anlegg, parker, idrettsanlegg og innen landbruks og skogsdrift og ikke benyttes i kommersielt øyemed.

Til riktig bruk hører også at man må overholde produsentens drifts-, vedlikeholds- og reparasjonsbetingelser og overholdelse av sikkerhetsinformasjonene i anvisningen.

All bruk utover dette gjelder som uriktig bruk. Produsenten er ikke ansvarlig for skader som oppstår på grunn av dette. Brukeren bærer selv risikoen.

Hvis du selv foretar endringer på hakkelsmaskinen, er vi ikke ansvarlige for de skadene som oppstår på grunn av dette.

Apparatet må kun klargjøres, benyttes og vedlikeholdes av personer som kjenner disse oppgavene og som er kjent for farene de utsettes for. Reparasjonsarbeid må kun gjennomføres av oss eller av kundeservicesteder som er anbefalt av oss.

Restrisikoer

 Til tross for at alle sikkerhetsbestemmelser overholdes ved den hensiktsmessige anvendelsen, kan det allikevel gjenstå restrisikoer som følge av apparatets konstruksjon.

Restrisikoer kan reduseres, dersom du er oppmerksom på "Sikkerhetsanvisningene" og "Hensiktsmessig anvendelse" og leser nøye gjennom bruksanvisningen.

Hvis man tar hensyn og er forsiktig minsker risikoen for person- og materialskader.

- Fare for skader på fingre og hender, dersom du putter hånden inn i en åpning og kommer borti knivverket.
- Fare for skader på fingre og hender ved monterings- og rengjøringsarbeid på knivverket.
- Skader på grunn av hakkelsmaterialer som slynges ut rundt trakten.
- Fare ved strøm ved bruk av elektriske stikkledninger som ikke er intakt.
- Berøring av spenningsførende deler ved åpne elektriske bestanddeler.
- Hørselen svekkes ved vedvarende arbeid uten hørselsvern.

Til tross for alle forholdsregler som tas, kan det fremdeles gjenstå en restrisiko.

Arbeide under trygge forhold

 Les nøye gjennom følgende anvisninger og forskrifter til forebygging av ulykker hhv. de gjeldende sikkerhetsbestemmelsene i de forskjellige landene. Slik kan du beskytte deg selv og andre mot skader.

 Formidle sikkerhetsanvisningene til alle som arbeider med maskinen.

 Ta godt vare på disse sikkerhetsanvisningene.

 **Apparat med sikkerhetsbryter**
På apparatet er det montert en sikkerhetsbryter med automatisk motorbremse som sørger for sikkerheten din. Den forhindrer at motoren kan slås på når apparatet er åpent og at du ikke kan komme borti det roterende knivverket med hånden.

 Reparasjoner på sikkerhetsbryteren må kun utføres av produsenten hhv. av firmaer som produsenten henviser til.

- Gjør deg kjent med apparatet ved hjelp av bruksanvisningen før du tar det i bruk.
- Ikke bruk apparatet til formål som det ikke konstruert for (se "Hensiktsmessig anvendelse" og "Arbeide med hakkelsmaskinen").
- Sørg for at du står stabilt og hold likevekten hele tiden. Du arbeider bedre og tryggere i det angitte kapasitetsområdet. Ved kasting av hakkelsgodset må du stå på samme nivå med som maskinen.
- Vær oppmerksom. Pass på hva du gjør. Gå fram med fornuft. Ikke benytt apparatet når du er sliten eller er påvirket av narkotiske stoffer, alkohol eller medikamenter. Et øyeblikks uoppmerksomhet kan medføre alvorlige skader.





- Bruk vernebriller, arbeidshansker og hørselsvern når du arbeider.
- Bruk egnet arbeidstøy:
 - ikke vide klær
 - sklisikkert skotøy
 - ikke bruk løstsittende klær eller klær med bånd eller korler som henger ned
- Den som betjener maskinen er ansvarlig for andre personer i maskinens arbeidsområde.
- Barn får ikke leke med apparatet.
- Man må påse at barn ikke leker med maskinen.
- Rengjøring og brukervedlikehold får ikke utføres av barn.
- Hold barn borte fra apparatet.
- Du må aldri bruke apparatet hvis personer uvedkommende personer er i nærheten.
- La aldri trimmeren være uten oppsikt.
- Hold arbeidsområdet i orden! Uorden kan medføre ulykker.
- Innta arbeidsstilling ved siden av eller bak apparatet. Stå aldri i nærheten av utkasteråpningen.
- Grip aldri inn i påfyllings- eller utkasteråpningen.
- Snu ansiktet og kroppen bort fra påfyllingsåpningen.
- Ikke hold hender eller føtter i åpninger når maskinen er i gang. Du arbeider bedre og tryggere i det angitte kapasitetsområdet.
- Driv apparatet kun med komplett og korrekt montert beskyttelsesanordning.
- Du må ikke endre regulatorinnstillingen til motoren, for dette regulerer den sikre, maksimale arbeidshastigheten og beskytter motoren og alle deler som dreies mot skader pga. for stor hastighet. Ta kontakt med kundeservice hvis det oppstår problemer.
- Ikke driv apparatet uten fylletrakt.
- Ikke forta endringer på apparatet eller apparatets deler.
- Lukk apparatet før motoren slås på.
- Du må ikke sprute vann på apparatet. (Risikokilde - elektrisk strøm).
- Ta hensyn til påvirkning fra omgivelsene:
 - Ikke bruk trimmeren i fuktige og våte omgivelser.
 - Ikke la apparatet stå ute i regnvær.
 - Arbeid kun under tilstrekkelige sikkerhetsforhold, sørg for god belysning.
- Hold fast knivverket (se fig. «Knivskifting») og bruk vernehansker for å unngå skader på fingrene ved monterings- og rengjøringsarbeider.
- Slå av maskinen og trekk støpselet ut av stikkontakten ved:
 - vedlikeholds- og rengjøringsarbeider
 - oppretting av feil
 - kontroll av tilkopplingsledningene om disse er omslynget eller skadet.
 - transport
 - reparasjonsarbeider
 - knivskifting
 - når du forlater apparatet (også ved kortere avbrudd).
- Ved tilstopping i maskinens inntak eller utløp må du slå av motoren og trekke ut støpselet fra stikkontakten, før du fjerner materialrester i inntaket eller utløpet.
- Kontroller om maskinen ev. er skadet:
 - kontroller omhyggelig om beskyttelsesanordningene fungerer feilfritt og hensiktsmessig før du fortsetter driften av apparatet.
 - kontrollér om de bevegelige delene fungerer som de skal og ikke er klemt fast eller om deler er skadet. Samtlige



deler må være korrekt montert og oppfylle alle betingelser for å sikre en feilfri drift.

- Skadete verneinnretninger og deler må repareres eller byttes ut på godkjent verksted (eller hos produsenten), hvis ikke annet er nevnt i bruksanvisningen.
- Skadede eller uleselige sikkerhetsklistremer skal erstattes.
- Oppbevar apparatet kun på et tørt sted utenfor barns rekkevidde.
- Lagre maskinen der hvor bensindampen ikke kommer i berøring med åpen flamme eller gnister. La maskinen avkjøles før bruk.

Elektrisk sikkerhet

- Stikkledningens utførelse iht. IEC 60245 (H 07 RN-F) med et åretverrsnitt på minimum:
 - 1,5 mm² ved en kabellengde på inntil 25 m
 - 2,5 mm² ved en kabellengde på over 25 m
 - Lange og tynne tilkopplingsledninger gir et spenningsfall. Motoren oppnår ikke lenger sin maksimale effekt, apparatets funksjon reduseres.
 - Støpslene og koplingsboksene på tilkopplingsledningene må være produsert i gummi, myk PVC eller annet termoplastisk material med lik mekanisk fasthet eller være trukket over med et slikt material.
 - Pluggen til tilkopplingsledningen må være beskyttet mot sprutevann.
 - Påse at stikkledningen ikke kommer i klemme eller bøyes og at pluggforbindelsen ikke blir våt når du installerer ledningen.
 - Ved bruk av kabeltrommel, må kabelen vikles helt inn.
 - Ikke bruk ledningen til noe den ikke er konstruert til. Beskytt ledningen mot varme, olje og skarpe kanter. Ikke bruk ledningen til å trekke støpselet ut av stikkontakten.
 - Kontroller skjøteledningen jevnlige og skift den ut når den er ødelagt.
 - Ikke berør en skadet tilkopplingsledning, før du har koplet den fra nettet. Den skadete tilkopplingsledningen kan forårsake kontakt med strømførende deler.
 - Ikke bruk defekte stikkledninger.
 - Bruk kun skjøteledninger som er godkjent og kjennetegnet for utendørs bruk.
 - Ikke monter provisoriske elektriske tilkopplinger.
 - Du må aldri brokoble eller slå av beskyttelses-anordningen.
 - Kople til trimmeren via en feilstrømsvernebryter (30 mA).
-  Den elektriske tilkopplingen hhv. reparasjoner på maskinens elektriske deler må kun utføres av en faglært elektriker eller av vår kundeservice. Vær oppmerksom på lokale forskrifter, særlig med hensyn til sikkerhetstiltak.
-  Skadete nettilkopplingsdeler må byttes ut av produsenten, en av dens kundeservicesteder eller person med liknende kvalifikasjoner, for å unngå farer.
-  Reparasjoner på maskinens andre deler må kun utføres av produsenten hhv. av hans kundeservice.
-  Benytt kun originale reservedeler. Hvis man benytter andre reservedeler kan det oppstå ulykker for brukeren. Produsenten er ikke ansvarlig for skader som oppstår som følge av dette.

Ibruktaking

- Forsikre deg om at hele apparatet er montert på en forskriftsmessig måte.
- Plasser hakkelsmaskinen på et vannrett og hardt underlag før du tar den i bruk (fare for at den velter).
- Ikke bruk maskinen på asfaltert underlag med småstein oppå, hvor mayterial som slynges ut kan medføre skader.
- Bruk apparatet kun ute. Hold avstand (minst 2 m) fra vegger eller andre stive gjenstander.
- Kontroller før hver bruk:
 - om tilkopplingsledningene har defekte steder (riper, snitt eller lignende)

⚠ Ikke bruk defekte ledninger.

- er apparatet ev. skadet (se "Arbeide under trygge forhold")
- om alle skruer, muttere og bolter og annet festematerial er godt festet
- at tildekninger, avviser og verneskilt er på plass og i god stand.

i Nettilkopling

- Sammenlign den angitte spenningen på apparatets typeskilt med nettspenningen. Kople apparatet til den tilsvarende og forskriftsmessige stikkontakten.
- Bruk skjøteledning med tilsvarende tverrsnitt.

Nettsikring

16 A treg 

Av/på-bryter

Ikke benytt trimmere hvor man ikke kan slå bryteren på eller av. Skadete brytere må straks repareres eller byttes ut av kundeservice.

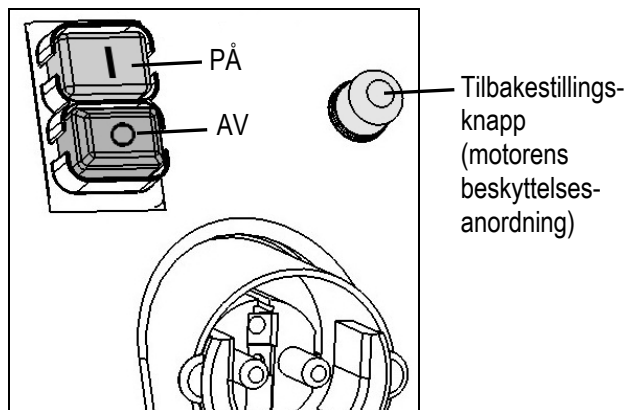

Slå på apparatet

Trykk inn den grønne knappen 

Slå av apparatet

Trykk på den røde knappen 

Ved strøbrudd

Apparatet slås automatisk av ved strøbrudd (nullspenningsrelé). Trykk inn den grønne knappen for å slå på apparatet igjen.

Motorens beskyttelses-anordning

Motoren er utstyrt med en sikkerhetsbryter som slås automatisk av ved overbelastning. Motoren kan slås på igjen etter en kjøletid på ca. fem minutter.

1. Tilbakestillingsknapp (motorvern)
2. den grønne knappen  for å slå den på.

- Bruk en stamper eller en krok for å fjerne blokkerte gjenstander fra trakten eller utkasterpalten.

⚠ Vent alltid til hakkelsmaskinen har stanset helt, før du slår den på igjen.

Nettimpedans

Dersom betingelsene for nettspenningen ikke er optimale, kan det oppstå korte spenningsfall når apparatet slås på. Dette kan ha negativ innvirkning på andre apparater (f. eks. lampe som blaffer).

Det oppstår ingen forstyrrelser, dersom den maksimale nettspenningen som angis i tabellen nedenfor ikke overskrides.

Inngangseffekt P_1 (W)	Nettimpedans Z_{maks} (Ω)
2800	0,19

Arbeide med hakkelsmaskinen

- Innta arbeidsstilling ved siden av eller bak apparatet. Stå aldri i nærheten av utkasteråpningen.
- Opphold deg alltid utenfor maskinens utkastingssone når maskinen tas i bruk.
- **⚠** Lengere material, som stikker ut av apparatet, kan slynes tilbake når det trekkes inn av knivene! Hold sikkerhetsavstanden!
- Grip aldri inn i påfyllings- eller utkasteråpningen.
- Snu ansiktet og kroppen bort fra påfyllingsåpningen.
- Ikke få hender, andre kroppsdeler og klær inn i påfyllingsrøret, utkastingskanalen eller i nærheten av andre bevegelige deler.
- Kontroller at det ikke er hakkelsrester i fylletrakten før du slår på apparatet.
- Ikke vipp apparatet når motoren er i gang.
- Påse at motoren er fri for avfall og andre rester, slik at motoren beskyttes mot skader og mulig antenning.
- Når du fyller på fylletrakten, må du påse at det ikke kommer metallgjenstander, steiner, flasker eller andre gjenstander i apparatet som det ikke kan bearbeide.
- Det oppstår ingen forstyrrelser, dersom den maksimale nettspenningen som angis i tabellen nedenfor ikke overskrides. Slå av apparatet straks og la det komme til stillstand, dersom fremmede gjenstander kommer i fylletrakten. Det samme gjelder, dersom apparatet begynner å vibrere eller lage unaturlige lyder.
 - inspiser skaden
 - skift ut eller reparer ødelagte deler
 - kontroller apparatet og stram fast løse deler

⚠ Du må ikke reparere apparatet, dersom du ikke er berettiget til det.

Hva kan jeg kutte opp?

Ja:

- organisk avfall fra husholdning og hage, f.eks. hekke- og tresnitt, visne blomster, kjøkkenavfall.

organisk avfall fra husholdning og hage, f.eks. hekke- og tresnitt, visne blomster, kjøkkenavfall.

Nei:

- glass, metalleder, kunststoffer, plastposer, steiner, stoffrester, røtter med jord, mat-, fiske- og kjøttavfall.

Spesielle anvisninger vedrørende oppkutting:

- Kutt opp grener, kvister og ved straks de er kappet av:
 - dette hakkelsmaterialet blir meget hardt når det tørker, den maksimale kvisttykkelsen som kan bearbeides blir derfor mindre.
- Fjern sideskuddene på grener med mange kvister.
- Bearbeid hage- og kjøkkenavfall som både er meget vannholdig og som lett klistrer seg sammen.
 - Bearbeid hage- og kjøkkenavfall som både er meget vannholdig og som lett klistrer seg sammen.
- Ikke la det hakklete materialet bli for høyt i området til utkastningskanalen. Dette kan føre til at hakklet material forstopper utkastningskanalen. Dermed kan det komme til tilbakeslag av materialet gjennom påfyllingsåpningen.
- Rengjør påfyllingsåpningen og utkastningskanalen når apparatet er forstoppet. Slå først av motoren, og trekk ut nettpluggen.
- Påse at grenens maksimale diameter som skal bearbeides, tilsvarende diameteren på apparatet ditt, ikke overskrides (se «Tekniske data»). Alt etter tretype og friskhet, kan den maksimale kvisttykkelsen som kan bearbeides blir forringes.
- Knivverket drar hakkelsmaterialet i stor grad automatisk inn i apparatet.
- Unngå å overbelaste og blokkere motoren ved å dra tykkere grener ofte tilbake.
- Bryteren som er utstyrt med motorens sikkerhetsbryter, slås automatisk av når apparatet overbelastes:
 - slå på hakkelsmaskinen igjen etter ca. fem minutter
 - les avsnitt «Mulige driftsforstyrrelser», dersom apparatet ikke kan slås på igjen etter denne ventetiden

Knivskifting

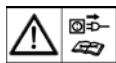

Trekk ut støpselet før knivskiftingen.

 Fare for skader på fingre og hender ved arbeider på knivverket. Bruk vernehansker.

 Åpning av apparatet

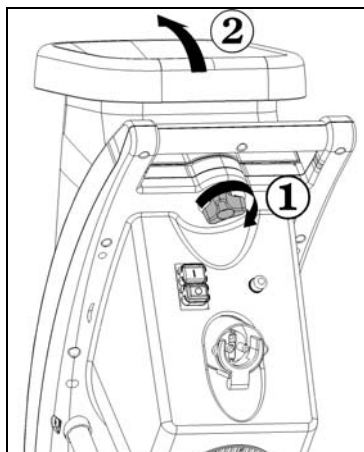

 Feste knivverket. **1**

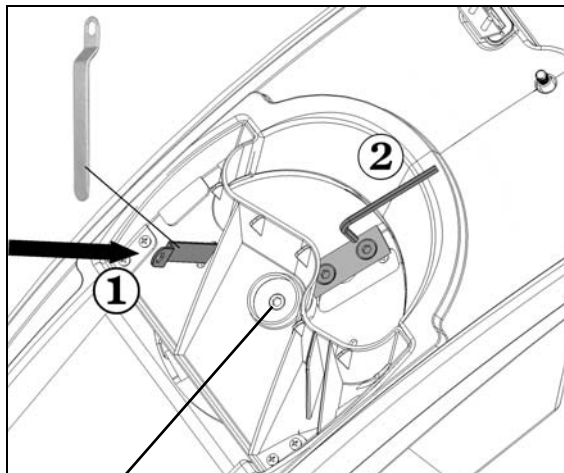

Venstregjenger

Minsket skjæreeffekt: 2

En sløvt knivegg.

 Innsetting av en ubenyttet egg ved skifting.

Alle kniveggene er sløve.

 Nytt sett kniver (ordrenummer 382425).

Vedlikehold og pleie

- Før vedlikeholdsarbeidet kan begynne:
 - stans motoren og trekk ut nettstikket.
 - bruk vernehansker for å unngå skader.

Hvis maskinen er slått av grunnet vedlikehold, lagring eller bytte av tilbehør, må du forsikre deg om at, energikilden er slått av og nettstøpselet er trukket ut. Påse at alle de bevegelige delene står stille og at nøkkelen er trukket ut hvis det finnes en nøkkel. La maskinen kjøles før det utføres vedlikehold, justering osv.

Skjæreverktøyet stanser ikke med en gang når man slår av apparatet. Vent med å foreta reparasjoner eller vedlikehold til alle delene har stanset helt.

Ved vedlikehold av skjæreverktøyet må man påse at verktøyet alltid kan gå gjennom startmekanismen, selvom motoren ikke går gjennom låsen til tildekningen.

- Hakkelsmaskinen er i stor grad vedlikeholdsfri. Følg punktene under for verdibevaring og lang levetid:
 - Luftespor skal holdes frie og rene.
 - Kontroller festeskrue (evt. trekk til).
 - Rengjør apparatet inn- og utvendig når du har brukt hakkelsmaskinen.

Til rengjøring av apparatet benyttes det kun en varm, fuktig klut og en myk børste.

Benytt aldri rengjørings- eller løsningsmidler. Det kan påføre apparatet skader som ikke kan repareres. Kunststoffdelene kan angripes av kjemikalier.



- Kvernen skal ikke rengjøres med rennende vann eller høytrykkspyler.
- Behandle blanke metalleder med en miljøvennlig, biologisk nedbrytbar sprøyteolje etter hvert bruk for å beskytte apparatet mot korrosjon.

Mulige driftsforstyrrelser



Før hver retting av feil

- Slå av apparatet
- Vente til hakkelsmaskinen står helt stille
- Trekk ut nettpluggen

Forstyrrelser	Mulig årsak	Tiltak
Motoren starter ikke.	<ul style="list-style-type: none"> – Nettspenning mangler. – Tilkopplingsledning er ødelagt – Den øverste delen av forkledningen er ikke lukket ordentlig igjen (Sikkerhetsbryteren er koplet fra) 	<ul style="list-style-type: none"> – Kontroller sikring. – La faglært elektriker kontrollere ledningen. – Lukk og skru fast den øverste delen av forkledningen ordentlig.
Motoren summer, men starter ikke. Motoren summer, men starter ikke.	<ul style="list-style-type: none"> – Knivverket er blokkert. – Kondensatoren er ødelagt. 	<ul style="list-style-type: none"> – Slå av apparatet, trekk ut støpselet og rengjør apparatet innenfra. – Lever apparatet for reparasjon til et kundeverksted.
Redusert skjærekraft.	Sløv kniv.	Knivskifting
Apparatet starter, blokkerer imidlertid ved lav belastning og slås av via motorens sikkerhetsbryter.	Skjøteledningen er for lang eller tverrsnittet er for lite. Stikkontakten er for langt vekk fra hovedtilkoplingen og stikkledningens tverrsnitt er for lite.	Trekk ut støpselet og gjør følgende: Skjøteledningen er minimum 1,5 mm ² og maksimum 25 m lang. Tverrsnitt på minimum 2,5 mm ² ved lengre ledning.

Tekniske data

Type/Modell	MHA 2800
Byggeår	se siste side
Motor	vekselstrømsmotor 230 V, 50 Hz, 2800 min ⁻¹ , med automatisk motorbremse
Motorytelse P ₁ S6 - 40 %	2800 W
På-/Avknapp med	motorens sikkerhetsbryter, elektrisk sikkerhetsavbryter, nullspenningsutløser
Vekt	19,5 kg
Lydtryknivå L _{PA} (målt i henhold til direktivet 2000/14/EF)	83 dB (A) K = 3 dB (A)
Målt lydeffektnivå L _{WA} (målt i henhold til direktivet 2000/14/EF)	104 dB (A)
Garantert lydeffektnivå L _{WA} (målt i henhold til direktivet 2000/14/EF)	105 dB (A)
Maks. grendiameter som kan bearbeides (gjelder kun for nyskåret tre)	∅ max. 42 mm
Beskyttelsesklasse	I
Beskyttelsesart	IP X4
Nettsikring	16 A treg

Garantibetingelser

Vennligst ta hensyn til den vedlagte garantierklæringen.

Montage

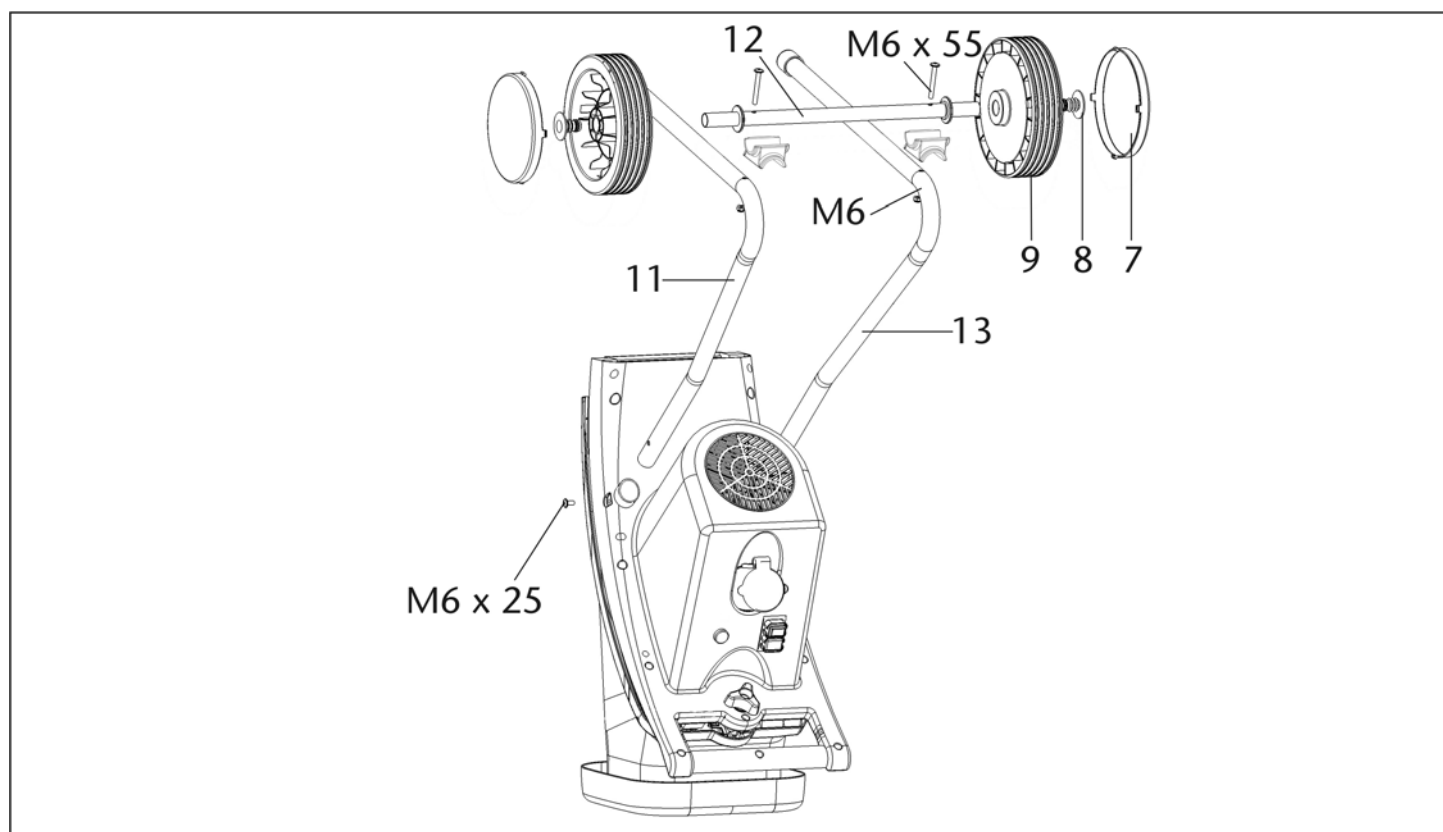
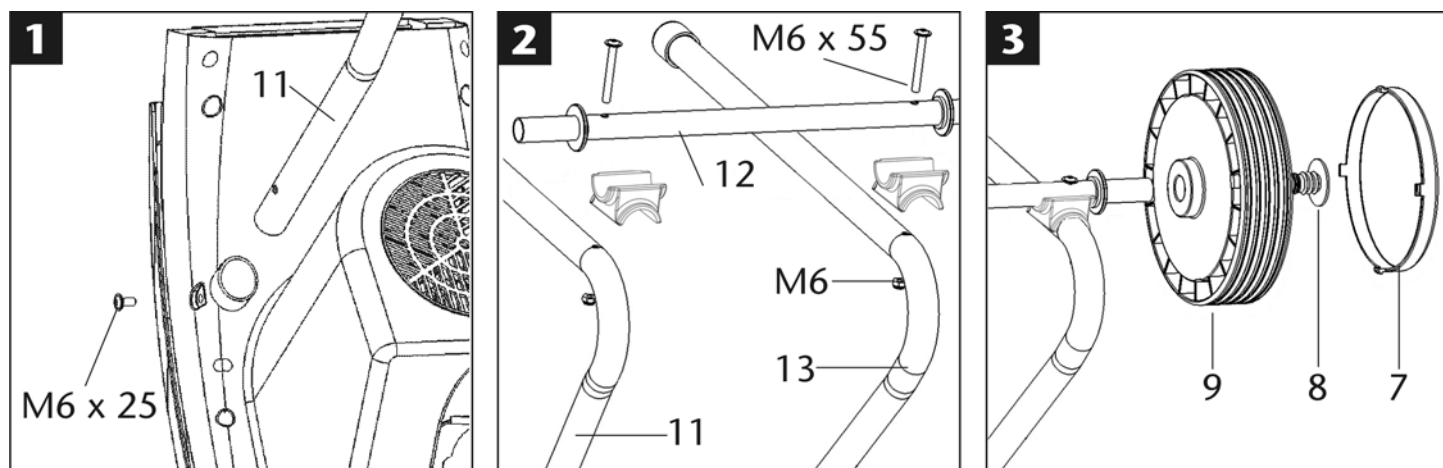

Beschrijving

- A. Trechteropening voor hakselmateriaal
- B. Ontspanschroef
- C. Motorbeveiliging
- D. In-/uitschakelaar
- E. Netstekker
- F. Ventilatiegleuven
- G. Onderstel
- H. Uitworpopening

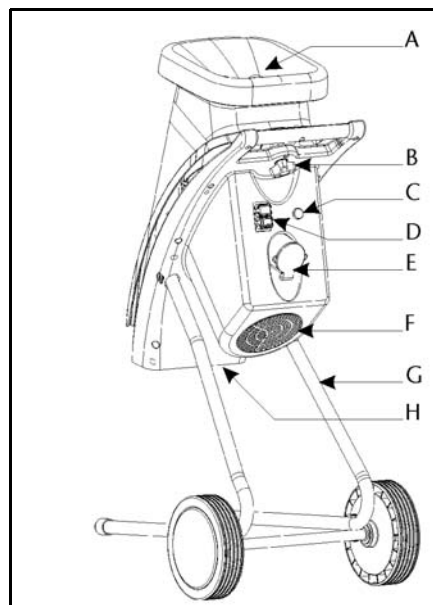

ⓘ Bewaar deze bedieningsaanwijzing voor alle toekomstige toepassingen.

ⓘ Geef de gebruiksaanwijzing aan alle personen door, die met deze machine werken, door.



U mag de machine niet gebruiken voordat u deze gebruiksaanwijzing heeft gelezen, alle voorschriften heeft opgevolgd en de machine als voorgeschreven heeft gemonteerd.



Dit toestel kan door personen met gereduceerde fysieke, sensorische of mentale vermogens of met gebrek aan ervaring en weten worden gebruikt, wanneer ze gesurveilleerd of met betrekking tot het veilig gebruik van het toestel geïnstrueerd werden en de hieruit resulterende gevaren begrijpen.



Kinderen en jongeren van minder dan 16 jaar mogen het toestel niet bedienen.

Inhoud

Montage	82
Leveringsomvang	83
EG-verklaring van overeenstemming	83
Bedrijfstijden	83
Symbolen: apparaat	83
gebruiksaanwijzing	84
Reglementaire toepassing	84
Restrisico's	84
Veiligheidsinstructies	84
Ingebruikname	86
Werken met de tuinhakselaar	86
Wisselen van de messen	87
Onderhoud en verzorging	87
Storingen	88
Technische gegevens	88
Garantie	88
Reserveonderdelen	134

Leveringsomvang

☞ Controleer na het uitpakken de inhoud van de verpakking op:

- ▶ Aanwezigheid van alle onderdelen
- ▶ Eventuele transportschade

Meld mogelijke onvolkomenheden direct aan uw leverancier. Latere reclamaties worden niet in behandeling genomen.

- 1 voorgemonteerd apparaat
- 1 standbeen links
- 1 standbeen rechts
- 1 as
- 2 wielen
- 2 wielafdekkingen
- 1 verpakking moeren
- 1 opvangzak

- 1 gebruiksaanwijzing
- 1 garantieverklaring

EG-verklaring van overeenstemming

Nr. (S-No.): 14174

overeenkomstig de richtlijn van de raad 2006/42/EG

Hiermede verklaren wij

ATIKA GmbH

Josef-Drexler-Str. 8, 89331 Burgau - Germany

in uitsluitende verantwoordelijkheid, dat het product **Gartenhäcksler (Tuinhakselaar) type MHA 2800**

Serienummer: 000001 – 020000

aan de bepalingen van de boven vermelde EG-richtlijnen alsook aan de bepalingen van de volgende verdere richtlijnen beantwoordt: 2004/108/EG, 2011/65/EU en 2000/14/EG.

De volgende geharmoniseerde normen werden toegepast:

EN 60335-1:2012+A11; EN 13683:2003+A2; EN 62233:2008; EN 55014-1:2006+A1; EN 55014-2:1997+A1+A2; EN 61000-3-2:2006+A1+A2; EN 61000-3-11:2000

Conformiteit-beoordeling-procedures:

2000/14/EG - Aanhangsel V

Gemeten geluidsniveau L_{WA} 104 dB (A).

Gegarandeerd geluidsniveau L_{WA} 105 dB (A).

Bewaring van de technische documenten:

ATIKA GmbH – Technisch kantoor –

Josef-Drexler-Str. 8, 89331 Burgau - Germany

i.A.

Burgau, 08.01.2015 i.A. G. Koppenstein, Constructieleiding

Bedrijfstijden

Houdt alstublieft vóór ingebruikname van het toestel rekening met de landelijke (regionale) voorschriften omtrent de lawaaibescherming.

Symbolen apparaat



Lees voor de inbedrijfstelling de bedieningshandleiding en veiligheidsvoorschriften en neem deze in acht.

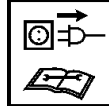

Schakel de motor uit voor reparatie-, onderhouds- en reinigingswerkzaamheden en haal de netstekker uit het contactdoos.

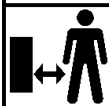

Gevaar door wegslingerende delen bij lopende motor – niet betrokken personen, alsook huis- en nuttigheden uit de gevaarszone verwijderd houden.



Let op voor roterende messen. Handen en voeten niet in de openingen houden terwijl de machine draait.

	Oog- en geluidsbescherming dragen.		Veiligheidshandschoenen dragen.
	Tegen vochtigheid beschermen.		Niet als pas gebruiken.
	Elektrische toestellen behoren niet in de huisafval. Toestellen, toebehoren en verpakking naar een milieuvriendelijk recycling brengen.		
Volgens de Europese Richtlijn 2012/19/EU over oude elektronische apparaten en electronica moeten niet meer bruikbare elektrische toestellen apart worden verzameld en een milieuvriendelijk recycling worden toegevoerd.			
	Het product stemt overeen met de productspecifiek geldige Europese richtlijnen.		

Symbolen in de gebruiksaanwijzing



Dreigend gevaar of gevaarlijke situatie. Het niet opvolgen van deze aanwijzingen kan schade of verwondingen tot gevolg hebben.



Belangrijke aanwijzing voor het vakkundig gebruik. Het niet opvolgen van deze aanwijzingen kan storingen aan de machine veroorzaken.



Gebruikersaanwijzingen. Deze aanwijzingen helpen u de machine optimaal te benutten.



Montage, gebruik en onderhoud. Hier wordt precies uitgelegd wat u moet doen.

Reglementaire toepassing

Bij het gebruik conform de voorschriften hoort het hakselen van

- allerhande takken tot max. diameter (naargelang het houtsoort en de versheid)
- verwelkte, vochtige, reeds meerdere dagen opgeslagen tuinafval afwisselend met de takken.

Het hakselen van glas, metaal, kunststofdelen, plastic zakken, stenen, textielafval, wortelen met aarde, afval zonder vaste consistentie (bijv. keukenafval) wordt uitdrukkelijk uitgesloten.

De tuinhakselaar is geschikt voor privé gebruik in huis- en hobbytuin.

Als hakselmachine voor de privé huis- of hobbytuin worden zulke toestellen aangezien die niet in openbare plantsoenen, parks, recreatieplaatsen alsook in het landbouwbedrijf en de bosbouw worden ingezet.

Tot de reglementaire toepassing behoort ook het opvolgen van de gebruiks-, onderhouds- en reparatievoorschriften en het opvolgen van de veiligheidsvoorschriften van de fabrikant.

Alle verdere toepassingen gelden als onreglementair. Voor de hieruit voortvloeiende schade is de fabrikant niet aansprakelijk – de aansprakelijkheid is alleen voor de gebruiker.

Eigenmachtige verbouwingen aan de machine sluiten een aansprakelijkheid van de fabrikant voor hieruit voortvloeiende schade van eenieder soort uit.

Deze machine mag alleen voorbereidt, gebruikt en onderhouden worden door personen die met de machine vertrouwd zijn en

goed ingelicht zijn over de risico's. Reparaties mogen alleen door de fabrikant of geautoriseerde werkplaatsen uitgevoerd worden.

Restrisico's

 Ook bij het gebruik volgens de voorschriften zijn er op grond van de constructie voor de toepassing van deze machine nog een aantal restricties.

De restricties kunnen geminimaliseerd worden wanneer de veiligheids-, gebruiks-, gezondheid- en onderhoudsvoorschriften nauwkeurig in acht genomen worden.

Consideratie en voorzichtigheid verminderen het risico van personenletsels en beschadigingen.

- Gevaar voor letsels aan vingers en handen, wanneer u met de hand door een opening grijpt en in aanraking komt met de roterende messen.
- Gevaar voor letsels aan vingers en handen, bij montage- en reinigingswerkzaamheden aan de messen.
- Verwonding door wegslingerend hakselgoed in het bereik van de trechter.
- Gevaar door stroom door het niet juist aansluiten van de aansluitdraden.
- Het aanraken van onder spanning staande delen bij geopende elektrische delen.
- Vermindering van het gehoor bij langdurig werken zonder gehoorbescherming.

Verder kunnen er ondanks alle genomen maatregelen niet zichtbare restricties bestaan.

Veiligheidsinstructies

 Lees en volg de onderstaande aanwijzingen, de voorschriften ter voorkoming van ongevallen en de algemene veiligheidsvoorschriften op, om u zelf en anderen tegen verwondingen te beschermen.

 Geef de veiligheidsvoorschriften aan alle personen, die met deze machine werken, door.

 Bewaar deze veiligheidsvoorschriften goed.

 **Apparaat met veiligheidsuitschakeling**
De aan deze hakselaar aangebrachte veiligheidsuitschakeling met automatische motorrem dient voor uw veiligheid.

 **Reparaties aan elektrische onderdelen van de machine, zowel als aan de veiligheidsschakeling moeten door de fabrikant of een door hem aangewezen persoon worden uitgevoerd.**

- Maak u voor gebruik met het apparaat vertrouwd, met behulp van de bedieningshandleiding.
- Gebruik de machine alleen waar hij voor gemaakt is (zie "Reglementaire toepassing" en "Werken met de tuinhakselaar").
- Zorg voor een stabiele en uitgebalanceerde houding. Strek u niet vooruit. Ga bij het inwerpen van het hakselmateriaal op dezelfde hoogte met het toestel staan.
- Wees oplettend. Let op dat, wat u doet. Ga met verstand te werk. Gebruik het toestel niet, wanneer u moe bent of onder de invloed van drugs, alcohol of medicamenten staat. Een

moment van onoplettendheid bij het gebruik van het toestel kan tot ernstige verwondingen leiden.

- Tijdens het werken met deze machine dienen veiligheidsbril, werkhandschoenen en gehoorbeveiliging te worden gedragen.
- Draag de juiste werkkleding
 - nauw sluitende kleding dragen
 - geen schoenen met gladde zolen dragen
 - geen los hangende kleding of zulke met hangende banden of koorden
- De bedienende persoon is binnen het bereik van de machine verantwoordelijk ten opzichte van derden.
- Kinderen niet met het toestel laten spelen.
- Kinderen dienen uit de buurt van het apparaat te worden gehouden.
- Reiniging en onderhoudswerkzaamheden mogen niet door kinderen worden uitgevoerd.
- Zet het toestel nooit aan, terwijl niet betrokken personen in de buurt zijn.
- Laat de machine nooit zonder toezicht .
- Zorg dat uw werkomgeving in orde is. Rommel kan ongevallen veroorzaken.
- Neem een werkpositie in, zijdelings of achter het apparaat. Ga nooit in het bereik van de uitwerpopening staan.
- Nooit uw hand in de vul- of uitwerpopening steken.
- Blijf met uw gezicht en uw lichaam uit de buurt van de vulopening.
- Overbelast de machine niet. U werkt beter en zeker met de juiste belasting van de machine.
- Werk alleen met alle veiligheidsvoorzieningen op de juiste wijze aangebracht.
- Verander de regelaarinstelling van de motor niet; het toerental regelt de veilige maximum werksnelheid en beschermt de motor en alle zich draaiende delen tegen schade door te hoge snelheid. Neem bij problemen contact op met de klantenservice.
- Het apparaat mag niet zonder de vultrechter gebruikt worden.
- Het toestel resp. delen van het toestel niet veranderen.
- Bij het inschakelen van de motor moet het apparaat conform de voorschriften zijn gesloten.
- Het toestel niet met water afspatten. (Gevarenbron elektrische stroom).
- Let op de omgevingsinvloeden.
 - Gebruik de machine niet in een vochtige of natte omgeving.
 - Machine niet in de regen laten staan of in de regen werken.
 - Werk alleen bij toereikend zicht, zorg voor een goede verlichting.
- Om letsel aan vingers te vermijden bij montage en/of reiniging, het snijwerk vastzetten (afb. zie "Wisselen van de messen") en werkhandschoenen dragen.
- Schakel de machine uit en neem de stekker uit het stopcontact bij:
 - onderhouds- en reinigingswerkzaamheden
 - bij storingen
 - controle van de aansluitleidingen, of deze verstrengeld of beschadigd zijn
 - transport
 - reparatiewerkzaamheden
 - wisselen van de messen
 - het verlaten van de machine (ook voor een korte tijd)



- Bij verstoppingen in de ingooi en uitwerp van de machine schakel de motor uit en neem de netstekker uit het stopcontact, alvorens u materiaalresten in de ingooi of uitwerp verwijdert.
- Onderzoek de machine op eventuele beschadigingen.
 - Voordat de machine verder wordt gebruikt, moet zorgvuldig worden onderzocht of de beschermingsvoorzieningen en licht beschadigde onderdelen foutloos en volgens de voorschriften functioneren.
 - Controleer of alle bewegende delen van de machine goed functioneren en niet klemmen of beschadigd zijn. Alle delen moeten juist gemonteerd zijn en goed functioneren om de machine correct te laten werken.
 - Beschadigde bescherminrichtingen en -delen moeten, indien noodzakelijk, door een erkende reparatiewerkplaats gerepareerd of verwisseld worden.
 - Beschadigde of onleesbare veiligheidsstickers dienen te worden vervangen.
- Bewaar de machine in een droge en afgesloten ruimte, buiten het bereik van kinderen.
- Sla de motor daar op, waar benzinedampen niet met open vlam of vonken in aanraking komen. Laat de machine voor opslag steeds afkoelen.

Elektrische veiligheid

- De aansluitkabel moet volgens IEC 60245 (H 07 RN-F) zijn, met een draad doorsnede van minstens:
 - 1,5 mm² bij een lengte tot 25 m.
 - 2,5 mm² bij een lengte vanaf 25 m.
- Lange en dunne aansluitkabels zorgen voor een spanningsverlies. De motor bereikt zijn maximaal vermogen niet meer, de werking van het toestel wordt gereduceerd.
- Stekker en aansluitdozen aan aansluitleidingen moeten uit rubber, zacht pvc of een ander thermoplastisch materiaal van dezelfde mechanische vastheid zijn of met dit materiaal zijn gecoat.
- De stekkervoorziening van de aansluitleiding moet tegen spatwater beveiligd zijn.
- Let er bij het leggen van de aansluitkabel op dat deze niet stoort, bekneld raakt, geknikt wordt en de steekverbinding niet nat wordt.
- Wikkel bij gebruik van een kabeltrommel de kabel geheel af.
- Gebruik de kabel niet voor doeleinden waarvoor hij niet geschikt is. Bescherm de kabel tegen hitte, olie of scherpe randen. De stekker niet met de kabel uit het stopcontact trekken.
- Controleer de verlengkabel regelmatig op beschadigingen en vervang hem als hij beschadigd is.
- Raak niet de beschadigde aansluitleiding aan, alvorens u deze van het net heeft gescheiden. De beschadigde aansluitleiding kan contact met stroomvoerende onderdelen veroorzaken.
- Gebruik geen defecte kabels.
- Gebruik alleen toegestane en gemerkte verlengkabels.
- Maak geen geknutselde elektrische aansluitingen.
- Veiligheidsvoorzieningen nooit overbruggen of buitenwerking stellen.
- Het apparaat via een veiligheidsschakelaar (30 mA) aansluiten.

- ⚠ Elektrische aansluitingen of reparaties mogen alleen door een erkend bedrijf of een erkende reparatiewerkplaats uitgevoerd worden. De plaatselijke voorschriften moeten opgevolgd worden.
- ⚠ Beschadigde netaansluitleidingen moeten door de fabrikant resp. een van zijn klantenfilialen of door een soortgelijk gekwalificeerde persoon worden vervangen om gevaar te voorkomen.
- ⚠ Reparaties aan andere delen van de machine mogen alleen door de fabrikant of een door hem erkende werkplaats uitgevoerd worden.
- ⚠ Alleen de originele toebehoren en onderdelen gebruiken. Bij het gebruik van niet originele onderdelen kunnen risico's voor de gebruiker ontstaan. De fabrikant kan niet aansprakelijk gesteld worden voor ongevallen hierdoor ontstaan.

Ingebruikname

- Overtuigt u zich er van, dat het apparaat compleet en volgens voorschrift is gemonteerd.
- Plaats de hakselmachine vóór het gebruik op een horizontale en stevige ondergrond (kiepgevaar).
- Gebruik het toestel niet op een geplaveide met grind bestrooide vlakte, waarop het uitgeworpen materiaal verwondingen zou kunnen veroorzaken.
- Gebruik het toestel alleen in open lucht. Houd afstand (minimum 2 m) van een muur of een ander onbuigzaam voorwerp.
- Controleer voor elk gebruik:
 - de aansluitkabels op beschadiging
 - ⚠ gebruik geen beschadigde aansluitkabels.
 - de machine op eventuele beschadigingen (zie veiligheidsinstructies)
 - of alle schroeven, moeren en bouten en ander bevestigingsmateriaal vast zijn aangetrokken
 - dat afdekkingen, afwijzers en beschermborden aan hun plaats en in een goede toestand zijn

ⓘ Aansluiting op het net

- Vergelijk de op het typeplaatje van de machine vermelde spanning, bv 230 V met de netspanning en sluit de machine aan het desbetreffend en reglementair stopcontact aan.
- Gebruik een verlengkabel met voldoende diameter

Beveiliging

16 A traag 

In-/uitschakelaar

Gebruik geen toestel, waarbij zich de schakelaar niet laat in- en uitschakelen. Beschadigde schakelaars moeten onmiddellijk door de klantenservice worden gerepareerd of worden vervangen.

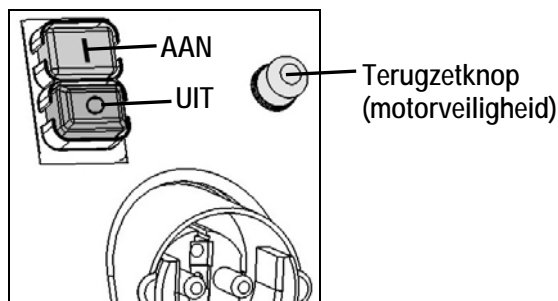

Inschakelen

Druk op de groene knop .

Uitschakelen

Druk op de rode knop .

Beveiliging tegen opnieuw aanlopen bij stroomuitval

Bij stroomuitval schakelt het toestel automatisch uit (overbelastingsschakelaar).

Motorveiligheid

De motor is uitgerust met een veiligheidsschakelaar en schakelt bij overbelasting zelfstandig uit. Druk

1. terugzetknop (motorveiligheid)
2. groene knop  om opnieuw in te schakelen.

- Gebruik een stopper of een haak voor het verwijderen van geblokkeerde voorwerpen uit de trechter of de uitworpopening.

⚠ **Wacht steeds tot de hakselaar stilstaat, voor u deze opnieuw inschakelt.**

Netimpedantie

Bij ongunstige netcondities kan het gedurende het inschakelproces van het toestel tot korte spanningsdalingen komen die andere toestellen kunnen belemmeren (bv knipperen van een lamp).

Er zijn geen storingen te verwachten, wanneer de maximale netimpedanties worden opgevolgd.

Vermogensopname P1 (W)	Netimpedantie Zmax (W)
2800	0,19

Werken met de tuinhakselaar

- Neem een werkpositie in, zijdelings of achter het apparaat. Ga nooit in het bereik van de uitworpopening staan.
- ⚠ Langer materiaal, dat uit het toestel uitsteekt, zou terug kunnen springen, wanneer het door de messen wordt ingetrokken! Veiligheidsafstand aanhouden!
- Nooit uw hand in de vul- of uitworpopening steken.
- Blijf met uw gezicht en uw lichaam uit de buurt van de vulopening.
- Breng uw handen, andere lichaamsdelen en kleding niet in de vulbuis, het uitworpkanaal of in de buurt van andere beweegbare delen.
- Controleer voor het inschakelen van het apparaat of er geen hakselresten in de vulopening aanwezig zijn.
- Kantel het toestel niet met lopende motor.

- Let op bij het vullen, dat er geen metaal, stenen, flessen of andere niet verwerkbaar voorwerpen in de vultrechter komen.
- Wanneer er vreemde voorwerpen in de vultrechter komen of het apparaat buitengewone geluiden of trillingen vertoont, schakel het apparaat dan onmiddellijk uit en laat het tot stilstand komen. Haal de stekker uit de contactdoos en voer de volgende punten uit:
 - controleer de schade
 - vervang of repareer beschadigde delen
 - controleer het apparaat, schroef losse delen vast.

⚠ U mag het apparaat niet repareren wanneer u daartoe niet bevoegd bent.

👉 Wat kan ik hakselen?

Ja:

- organisch afval uit huishouden en tuin
bv heg- en boomaafval, verwelkte bloemen en keukenafval

Nee:

- glas, metaaldelen, kunststoffen, plastic zaken, stenen, stofafval, wortelen met aarde, voeding-, vis- en vleesresten

👉 Speciale aanwijzingen voor het hakselen:

- Maak takken, twijgen en hout vlak na het snijden klein
 - dit hakselgoed wordt tijdens het uitdrogen zeer hard, de maximum te verwerken takdiameter wordt hierdoor kleiner.
- Verwijder zijtakken bij takken met veel twijgen.
- Verwerken van zeer waterhoudende, aan elkaar plakkend tuin- en keukenafval
 - dit afwisselend met houten hakselgoed klein maken om een verstopping van het apparaat te vermijden.
- Laat het gehakselde materiaal in de zone van de uitwerpopening niet te zeer ophopen. Dit kan tot gevolg hebben, dat reeds gehakseld materiaal het uitwerpkanaal verstopt. Dit kan leiden tot een terugslag van het materiaal door de vulopening.
- Reinig de vulopening en het uitwerpkanaal wanneer het toestel verstopt is. Schakel hiervoor eerst de motor uit en haal de stekker uit de contactdoos.
- Let u er op dat bij uw apparaat alleen de max te verwerkende takmiddellijn bijgehouden wordt (zie "Technische gegevens"). Al naar soort en frisheid van het hout kan zich de maximaal te verwerken takdoorsnede reduceren.
- De messen trekken het hakselgoed vrijwel zelfstandig naar binnen.
- Vermijd overbelasting van de motor bij dikkere takken door de tak wat vaker terug te trekken.
- Bij overbelasting van het apparaat schakelt de schakelaar die met een motorbeveiliging is uitgerust vanzelf uit
 - schakel de hakselmachine na ca. 5 minuten opnieuw aan
 - wanneer het apparaat na deze wachttijd niet kan worden ingeschakeld, dient u onder het punt „Mogelijke storingen“ na te kijken.

Wisselen van de messen



Haal voor het wisselen van de messen de stekker uit de contactdoos.

⚠ Gevaar voor letsels aan vingers en handen bij werkzaamheden aan de messen. Veiligheidshandschoenen dragen.

🔧 Openen van de apparaat

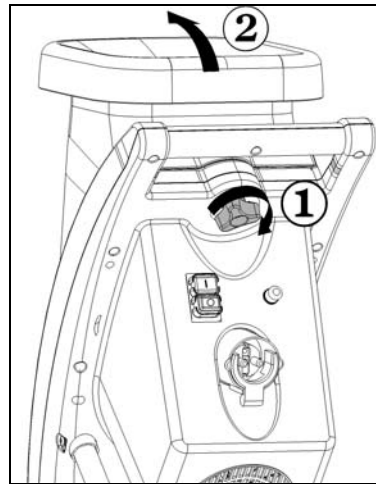

🔧 Vastzetten van het snijwerk. ①

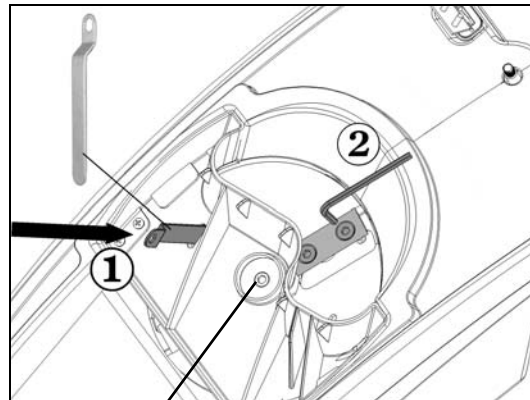

linkse schroefdraad

Verminderd snijvermogen: ②

een kant van het mes is stomp

🔧 toepassing van de ongebruikte kant door het mes om te draaien

alle kanten van het mes zijn stomp

🔧 nieuw set messen (bestel-nr. 382425)

Onderhoud en verzorging

• Voor iedere onderhoud:

- moet de motor uitgezet worden en de stekker uit het stopcontact verwijderd worden
- om een terugloop en verwondingen te voorkomen is het dragen van veiligheidshandschoenen aan te bevelen.

Is het toestel voor onderhoud, opslag of vervanging van een toebehor uitgeschakeld, waarborg, dat de energiebron is uitgeschakeld en de netstekker is getrokken. Waarborg, dat alle beweeglijke delen stil staan en indien er een sleutel is, deze afgetrokken. Laat het toestel vóór onderhoud, verplaatsing enz. afkoelen.

Het snijwerktuig staat na het uitschakelen niet meteen stil. Wacht alvorens u met de reparatie of het onderhoud begint tot alle delen tot stilstand zijn gekomen.

Bij onderhoud van het snijwerktuig moet in acht worden genomen, dat dit door het startmechanisme nog altijd kan draaien, zelfs wanneer de motor door de vergrendeling van de afdekking niet draait.

Let erop, werktuig en schroefsleutels na onderhouds- of reparatiewerkzaamheden weer te verwijderen.

• De tuinhakselaar is over het algemeen onderhoudsvrij. In het belang van het behoud van de waarde en een lange levensduur dient met het volgende rekening te worden gehouden:

- ventilatiegleuven open en schoon houden.
- bevestigingsschroeven controleren (indien nodig vastdraaien)
- na ieder gebruik, het apparaat van binnen en van buiten goed te reinigen.

Gebruik voor de reiniging van uw toestel slechts een warme,

vochtige doek en een zachte borstel. Gebruik nooit reinigings- of oplosmiddelen. Zij zouden onherstelbare schade aan het toestel kunnen veroorzaken. De kunststofdelen kunnen door chemische producten worden aangetast.



- de hakselmachine niet met stromend water of met hogedrukreinigers reinigen.
- blanke metalen delen na ieder gebruik ter bescherming tegen corrosie met een milieuvriendelijke, biologisch af te breken sproeiolie behandelen.

Storingen



Voor het verhelpen van iedere storing

- toestel uitschakelen
- stilstand van de tuinhakselaar afwachten
- stroomtoevoer onderbreken

Storing	Mogelijke oorzaak	Oplossing
Motor doet het niet	<ul style="list-style-type: none"> - Geen netspanning - Aansluitkabel defect - Bovenstuk van de behuizing niet goed gesloten (veiligheidsschakeling actief) 	<ul style="list-style-type: none"> - Zekering controleren - Laten controleren (elektromonteur) - Bovenstuk van de behuizing goed afsluiten en vastschroeven, evt. vuil verwijderen
Motor bromt, maar draait niet	<ul style="list-style-type: none"> - Messen geblokkeerd - Condensator defect 	<ul style="list-style-type: none"> - Apparaat uitschakelen, stekker uittrekken en apparaat van binnen reinigen - Apparaat ter reparatie naar fabrikant of naar officiële dealer brengen
Verminderd snijvermogen	Messen zijn stomp	Toepassing van de ongebruikte kant door het mes om te draaien anders nieuw set messen.
Apparaat begint wel te lopen, maar blokkeert bij geringe belasting en schakelt via de motorveiligheidsschakelaar uit.	Verlengsnoer te lang of te kleine doorsnede. Stekker te ver van hoofdaansluiting verwijderd en te kleine doorsnede van de aansluitkabel.	Verlengsnoer min. 1,5 mm ² , max. 25 m lang. Bij langere kabel doorsnede min. 2,5 mm ² .

Technische gegevens

Type/Model	MHA 2800
Bouwjaar	zie laatste pagina
Motor	Wisselstroommotor 230 V, 50 Hz, 2800 min ⁻¹ , met automatische motorrem
Vermogen P ₁ S ₆ - 40 %	2800 W
Aan-/uitschakelaar met	overbelastingsveiligheid, veiligheidsuitschakeling, nulspanninginitiator
Gewicht	19,5 kg
Geluidsdrukpegel L _{PA}	83 dB (A) - (volgens richtlijn 2000/14/EG) K = 3 dB (A)
gemeten geluidsniveau L _{WA}	104 dB (A) - (volgens richtlijn 2000/14/EG)
gegarandeerd geluidsniveau L _{WA}	105 dB (A) - (volgens richtlijn 2000/14/EG)
max. te verwerkende takmiddellijn (geldt alleen voor het snijden van vers hout)	Ø max. 42 mm
Veiligheidsklasse	I
Veiligheidsoort	IP X4
Netzekering	16 A traag

Garantie

Houdt u alstublieft rekening met de ingesloten garantieverklaring.

Montaż

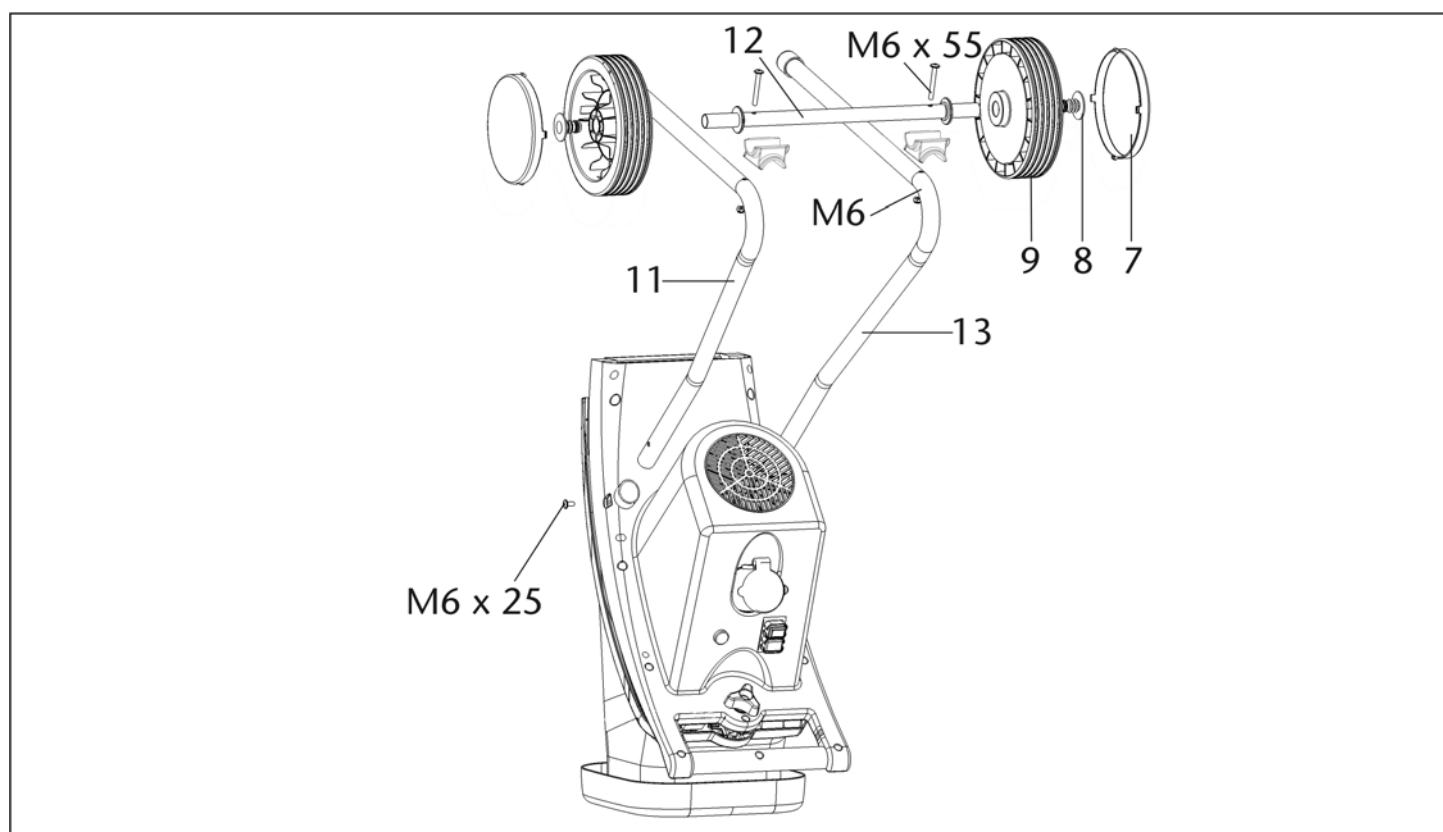
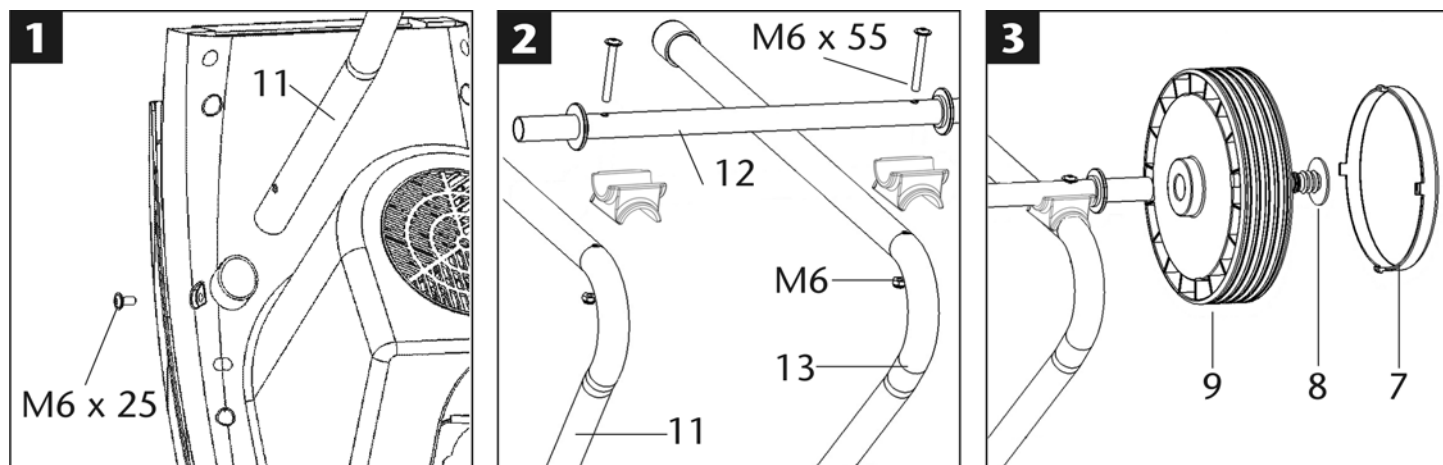

Opis

- A. otwór leja zasypowego dla rozdrabnianych przedmiotów
- B. śruba wyzwalająca
- C. samoczynny wyłącznik silnikowy
- D. włącznik / wyłącznik
- E. gniazdo wtykowe
- F. szczeliny wentylacyjne
- G. podwozie
- H. szczelina wylotowa

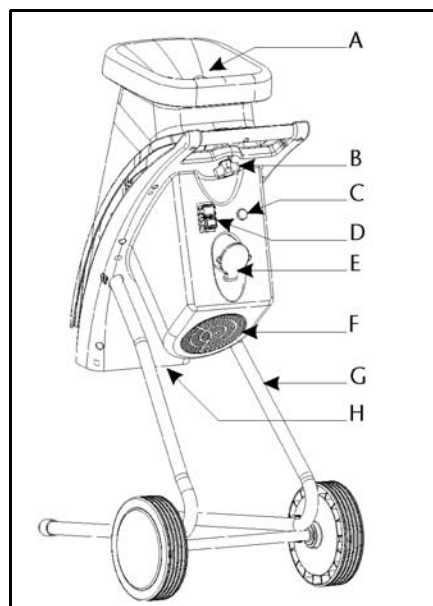

❗ Niniejszą instrukcję należy przechować dla późniejszego wykorzystania.

❗ Należy przekazać niniejszą instrukcję obsługi wszystkim osobom, które użytkują urządzenie.



Zanim nie przeczytają Państwo niniejszej Instrukcji obsługi, nie przyjmą do wiadomości i przestrzegania zawartych w niej wskazówek oraz nie zmontują urządzenia w opisany poniżej sposób, nie wolno uruchomić urządzenia.

⚠ Urządzenie może być używane przez osoby o ograniczonych predyspozycjach psychicznych, sensorycznych lub psychicznych bądź nieposiadające odpowiedniego doświadczenia i wiedzy wyłącznie pod nadzorem lub po przeszkoleniu w zakresie bezpiecznego używania urządzenia i zapoznaniu się ze związanymi z tym zagrożeniami.

⚠ Dzieci i młodzież poniżej 16 roku życia nie mogą obsługiwać urządzenia.

Spis treści

Montaż	89
Zakres dostawy	90
Deklaracja zgodności WE	90
Czas użytkowania	90
Symbole na urządzeniu	90
Symbole w Instrukcji obsługi	91
Stosowanie zgodne z przeznaczeniem	91
Pozostałe elementy ryzyka	91
Bezpieczna praca	91
Uruchomienie	93
Praca rozdrabniaczem ogrodowym	94
Wymiana noży	95
Konserwacja i dogład	95
Możliwe zakłócenia w pracy urządzenia	96
Dane techniczne	96
Gwarancja	96
Części zamienne	134

Zakres dostawy

👉 Po rozpakowaniu kartonu należy sprawdzić

- ▶ kompletność dostawy
- ▶ ew. szkody transportowe

Należy odwrotnie poinformować dystrybutora, dostawcę bądź producenta o zastrzeżeniach. Późniejsze reklamacje nie zostaną uwzględnione.

- 1 wstępnie zmontowane urządzenie
- 1 noga stojaka-lewa
- 1 noga stojaka-prawa
- 1 oś
- 2 koła
- 2 zaślepki osi

- 1 woreczek zawierający śruby
- 1 worek wychwytyjący
- 1 instrukcja obsługi
- 1 oświadczenie o gwarancji

Deklaracja zgodności WE

Nr. (S-No.):14174

z dyrektywą 2006/42/WE

Niniejszym my, firma

ATIKA GmbH

Josef-Drexler-Str. 8, 89331 Burgau - Germany

oświadczamy, przyjmując na siebie wyłączną odpowiedzialność, że następujący produkt,

Gartenhäcksler (Rozdrabniacz) typ MHA 2800

Numer seryjny: 000001 – 020000

jest zgodny z postanowieniami dyrektyw Wspólnoty Europejskiej oraz następujących, innych dyrektyw:

2004/108/WE, 2011/65/UE i 2000/14/WE.

Zastosowane zostały następujące normy zharmonizowane:

EN 60335-1:2012+A11; EN 13683:2003+A2; EN 62233:2008;

EN 55014-1:2006+A1; EN 55014-2:1997+A1+A2;

EN 61000-3-2:2006+A1+A2; EN 61000-3-11:2000

Postępowanie szacunku zgodności:

2000/14/WE - Wyrostek robaczkowy V.

Mierzony poziom ciśnienia akustycznego L_{WA} 104 dB (A).

Gwarantowany poziom ciśnienia akustycznego L_{WA} 105 dB (A).

Przechowywanie dokumentacji technicznej:

ATIKA GmbH – Biuro Techniczne –

Josef-Drexler-Str. 8, 89331 Burgau - Germany

i.A.

Burgau, 08.01.2015

i.A. G. Koppenstein,
Zarządzanie projektami

Czas użytkowania

Należy stosować się do przepisów lokalnych.

Symbole na urządzeniu



Przed uruchomieniem urządzenia należy dokładnie przeczytać instrukcję obsługi i stosować się

do zamieszczonych w niej wskazówek.

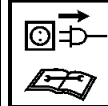

Przed rozpoczęciem wykonywania napraw, czynności obsługowo-konserwacyjnych oraz czyszczenia

urządzenia należy wyłączyć silnik i wyjąć wtyczkę z gniazda zasilania sieciowego.

	Niebezpieczeństwo wywołane przez części obracające się podczas pracy silnika – nie pozwolić na zbliżanie się osób nieuczestniczących w pracy oraz zwierząt domowych i użytkowych do strefy zagrożenia.		Uwaga na obracające się noże. Nie wkładać dłoni i rąk do otworów, gdy maszyna pracuje.
	Stosować ochronę narządów wzroku i słuchu.		Nosić rękawice ochronne.
	Chronić przed wilgocią.		Nie wchodzić na urządzenie.
	Urządzenie elektryczne nie nadają się do wyrzucania z odpadami domowymi. Urządzenia, osprzęt i opakowania należy poddawać ekologicznemu recyklingowi. Zgodnie z dyrektywą europejską 2012/19/UE w sprawie urządzeń elektrycznych i niesprawne urządzenia należy gromadzić oddzielnie i poddawać utylizacji zgodnie z zasadami ochrony środowiska.		
	Produkt spełnia wymagania stosownych dyrektyw europejskich.		

Rozdrabniacz ogrodowy jest przewidziany wyłącznie do hobbystycznego stosowania w ogródkach domowych.

Za rozdrabniacze do ogródków domowych i hobbystycznych uznaje się takie urządzenia, których nie używa się na publicznych skwerach, w parkach, obiektach sportowych, w rolnictwie i leśnictwie i nie w ramach działalności gospodarczej.

Do eksploatacji zgodnej z przeznaczeniem zalicza się także dotrzymanie podanych przez producenta warunków eksploatacji, konserwacji i napraw, jak również stosowanie się do umieszczonych w instrukcji obsługi wskazówek bezpieczeństwa.

Każdy inny przypadek użytkowania maszyny, niż podany w instrukcji obsługi, uważa się za niezgodny z przeznaczeniem. Producent nie odpowiada za wynikające stąd szkody : ryzyko ponosi wyłącznie użytkownik.

Samowolne przeróbki sieczkami ogrodowej wykluczają gwarancję producenta za wynikające z nich szkody wszelkiego rodzaju.

Urządzenie mogą uzbierać, stosować i konserwować tylko osoby, które je znają i są pouczone o zagrożeniach. Wykonywanie prac naprawczych wolno powierzać tylko nam lub wyznaczonym przez nas punktom serwisowym.

Pozostałe elementy ryzyka

 Także przy posługiwaniu się urządzeniem w sposób zgodny ze wszystkimi obowiązującymi przepisami dotyczącymi bezpieczeństwa mogą, w związku z jego przeznaczeniem i konstrukcją, pozostać jeszcze pewne elementy ryzyka.

Te pozostałe elementy ryzyka można zminimalizować, przestrzegając łącznie „wskazówek bezpieczeństwa“, „stosowania zgodnego z przeznaczeniem“ oraz instrukcji obsługi.

Praca wykonywana w przemyślny sposób i z zachowaniem należytej ostrożności zmniejsza ryzyko odniesienia obrażeń przez inne osoby oraz ryzyko spowodowania szkód.

- Niebezpieczeństwo odniesienia obrażeń palców i rąk, jeżeli ręka zostanie włożona przez otwór wpustowy do wnętrza maszyny i nastąpi kontakt z wirującymi nożami.
- Niebezpieczeństwo odniesienia obrażeń palców i rąk podczas montażu i czyszczenia zespołu noży tnących.
- Obrażenia odniesione przez uderzenie odrzuconym rozdrobnionym materiałem w strefie leja wpustowego.
- Zagrożenie porażeniem prądem przy stosowaniu nieprawidłowych przewodów zasilania energią elektryczną.
- Dotknięcie elementów przewodzących prąd przy otwartych podzespołach elektrycznych.
- Uszkodzenie słuchu wskutek długotrwałego użytkowania maszyny bez stosowania odpowiedniego zabezpieczenia narządu słuchu przed hałasem.

Ponadto, pomimo wszystkich zastosowanych środków zapobiegawczych mogą wystąpić elementy utajonego ryzyka.

Symbole w Instrukcji obsługi

 **Zagrażające niebezpieczeństwo lub niebezpieczna sytuacja.** Nieprzestrzeganie niniejszych wskazówek może prowadzić w następstwie do odniesienia obrażeń lub wystąpienia szkód rzeczowych.

 **Ważne wskazówki dotyczące prawidłowej obsługi.** Nieprzestrzeganie niniejszych wskazówek może prowadzić do zakłóceń w pracy urządzenia.

 **Wskazówki dla użytkownika.** Wskazówki te pomagają w optymalnym wykorzystaniu wszystkich funkcji urządzenia.

 **Montaż, obsługa i konserwacja.** Tutaj następuje dokładne objaśnienie czynności, które należy wykonać.

Stosowanie zgodne z przeznaczeniem

Pojęcie zgodnej z przeznaczeniem eksploatacji obejmuje rozdrabnianie:

- wszelkiego rodzaju gałęzi do maksymalnej średnicy (w zależności od rodzaju drewna i jego świeżości).
- zwiędłych, wilgotnych, kilka dni składowanych odpadów ogrodowych na zmianę z gałęziami.

Z naciskiem wyklucza się rozdrabnianie przedmiotów ze szkła, metali, tworzyw sztucznych, plastikowych torebek, kamieni, odpadów materiałowych, korzeni z ziemią, odpadów niestałych (np. odpadów kuchennych).

Bezpieczna praca

 **W celu ochrony siebie samego i innych przed ewentualnymi obrażeniami, przed włączeniem niniejszego produktu należy przeczytać i stosować się do następujących wskazówek i przepisów o zapobieganiu wypadkom, opracowanych przez Wasze zrzeszenia branżowe lub do obo-**

wiążących lokalnie w danym kraju regulacji dotyczących bezpieczeństwa.

❗ Należy przekazać niniejsze wskazówki dotyczące bezpieczeństwa wszystkim osobom, które użytkują maszynę.

❗ Niniejsze wskazówki dotyczące bezpieczeństwa należy starannie przechowywać.

❗ **Urządzenie z wyłącznikiem bezpieczeństwa**

Zainstalowany wyłącznik bezpieczeństwa z automatycznym hamulcem silnika służy bezpieczeństwu użytkownika. Zapobiega on uruchomieniu silnika otwartego urządzenia oraz odniesieniu obrażeń wskutek włożenia ręki do wirującego zespołu noży tnących.

⚠ **Naprawy wyłącznika bezpieczeństwa mogą być wykonywane wyłącznie przez producenta lub firmy posiadające jego autoryzację.**

- Przy pomocy niniejszej instrukcji należy zapoznać się z urządzeniem przed rozpoczęciem użytkowania.
- Nie należy stosować urządzenia do celów, do których nie jest ono przeznaczone (patrz Użytkowanie zgodne z przeznaczeniem i praca rozdrabniaczem ogrodowym).
- Przyjąć bezpieczną postawę i stale utrzymywać równowagę. Nie wyciągać się nad urządzeniem. Podczas wrzucania materiału, który ma zostać rozdrobniony, stać na równej wysokości z urządzeniem.
- Pracować uważnie i zwracać uwagę na wykonywane czynności. Zachować rozsądek podczas pracy. Nie używać urządzenia w stanie zmęczenia, pod wpływem narkotyków, alkoholu lub leków. Moment nieuwagi podczas używania urządzenia może doprowadzić do poważnych obrażeń.
- Podczas pracy stosować okulary ochronne, rękawice robocze i ochronę narządu słuchu.
- Należy także stosować odpowiednią odzież roboczą:
 - nie nosić zbyt obszernej odzieży
 - stosować obuwie o antypoślizgowych podeszwach
 - nie nosić luźno zwisającego ubrania ani ubrań ze zwisającymi taśmami, sznurkami
- Obsługujący maszynę odpowiada w miejscu użytkowania maszyny w stosunku do osób trzecich.
- Nie pozwalać dzieciom bawić się urządzeniem.
- Dzieci muszą pozostawać z dala od urządzenia.
- Dzieci nie mogą zajmować się czyszczeniem i konserwacją urządzenia.
- Nigdy nie używać urządzenia, gdy w pobliżu są osoby niebiorące udziału w pracy.
- Nie pozostawiać urządzenia bez dozoru.
- Na stanowisku pracy należy utrzymywać porządek! Następstwem nieporządku mogą być wypadki.
- Prawidłowa pozycja pracy to pozycja z boku lub z tyłu urządzenia. Nie należy nigdy pozostawać w pobliżu otworu wyrzucania rozdrobnionego materiału.
- Nie należy nigdy wkładać rąk do otworów wpustu lub wyrzucania.
- Twarz i ciało powinny pozostawać z dala od otworu wpustu materiału.
- Nie należy przeciążać urządzenia! Praca w podanym zakresie wykorzystania mocy jest łatwiejsza i bezpieczniejsza.
- Użytkować urządzenie tylko z kompletnymi i prawidłowo zamontowanymi urządzeniami ochronnymi i nie dokonywać przy maszynie żadnych zmian, które mogą mieć wpływ na zmniejszenie bezpieczeństwa.

- Nie zmieniać ustawień silnika; prędkość obrotowa reguluje maksymalną bezpieczną prędkość roboczą maszyny i chroni silnik oraz wszystkie obracające się części przed uszkodzeniem na skutek nadmiernej prędkości. W razie problemów należy zwrócić się do serwisu.
- Nie eksploatować urządzenia bez leja wpustowego.
- Nie dokonywać zmian konstrukcyjnych urządzenia ani jego podzespołów.
- Przed włączeniem silnika należy zamknąć urządzenie.
- Nie spryskiwać urządzenia wodą (zagrożenie porażeniem prądem elektrycznym).
- Uwzględnić wpływ środowiska:
 - Nie używać urządzenia w wilgotnym i mokrym otoczeniu.
 - Nie pozostawiać urządzenia oraz nie pracować w czasie opadów deszczu.
 - Zapewnić dobre oświetlenie.
- Przechowywać urządzenie w suchym miejscu i uniemożliwić dostęp dzieciom.
- W celu wykluczenia odniesienia obrażeń palców, należy podczas montażu i czyszczenia (patrz ilustracja „Wymiana noży”) zablokować noże tnące i nosić rękawice ochronne.
- Do wykonywania następujących robót należy wyłączyć maszynę i wyjąć wtyczkę z gniazda zasilania sieciowego:
 - Naprawy
 - Czynności obsługowo-konserwacyjne
 - Sprawdzanie, czy przewody przyłączeniowe nie są splątane lub uszkodzone
 - Usuwanie zakłóceń
 - Transport
 - Wymiana noży
 - Pozostawienie urządzenia (także na krótki okres czasu)
- W przypadku zapchania otworu wrzutowego i wyrzutowego maszyny wyłączyć silnik i wyjąć wtyczkę sieciową, zanim usunie się pozostałości materiału w otworze wrzutowym lub wyrzutowym.
- Sprawdzić maszynę, czy nie wykazuje ona ewentualnych uszkodzeń:
 - Przed dalszym użytkowaniem urządzenia należy starannie sprawdzić, czy urządzenia ochronne zostały w prawidłowy sposób zamontowane i czy spełniają swoją funkcję.
 - Sprawdzić, czy części ruchome należycie funkcjonują, czy nie są blokowane oraz, czy jakieś części nie uległy uszkodzeniu. Dla zapewnienia prawidłowej eksploatacji urządzenia wszystkie jego części muszą zostać należycie zamontowane i muszą spełniać wszystkie stawiane wymagania.
 - Jeżeli niniejsza instrukcja nie stanowi inaczej, wszystkie uszkodzone urządzenia ochronne muszą zostać fachowo naprawione lub wymienione przez autoryzowany warsztat.
 - Uszkodzone lub nieczytelne etykiety bezpieczeństwa należy wymienić na nowe.
- Nieużywane urządzenia przechowywać w suchym, zamkniętym pomieszczeniu poza zasięgiem dzieci.
- Maszynę należy przechowywać w miejscu, w którym opary benzyny nie mogą zetknąć się z otwartym płomieniem lub iskrą. Przed schowaniem maszyna musi zawsze ostygnąć.





Bezpieczeństwo urządzeń elektrycznych

- Wykonanie przewodu zasilania sieciowego zgodnie z IEC 60245 (H 07 RN-F) o minimalnych przekrojach:
 - 1,5 mm² przy przewodzie do 25 m
 - 2,5 mm² przy przewodzie powyżej 25 m
- Długie i cienkie przewody zasilające powodują spadek napięcia. Silnik nie uzyskuje wówczas swojej maksymalnej mocy, spadają także wydajność i moc urządzenia.
- Wtyczki i gniazda wtykowe przewodów zasilających i przedłużaczy muszą być wykonane z gumy, miękkiego PCW lub innych materiałów termoplastycznych o jednakowej wytrzymałości mechanicznej, lub muszą być odpowiednio takim materiałem zaizolowane.
- Wtyczki przewodów zasilających i przedłużaczy muszą być chronione przez rozbryzgami wody.
- Przy układaniu przewodu zasilania sieciowego należy zwrócić uwagę na to, żeby nie został zgnieciony ani złamany oraz żeby połączenie wtykowe nie uległo zawilgoceniu.
- Nie należy stosować przewodu zasilającego do celów, do których nie jest przewidziany. Należy chronić przewód zasilania przed wysokimi temperaturami, olejem i ostrymi krawędziami. Nie wyciągać wtyku z gniazda zasilania sieciowego ciągnąc za przewód.
- Podczas używania bębna do nawijania kabla kabel należy w pełni rozwinąć.
- Regularnie sprawdzać stan techniczny przewodu przedłużacza i wymienić go, jeżeli jest uszkodzony. Nie należy posługiwać się uszkodzonymi przewodami zasilającymi.
- Nie dotykać uszkodzonego kabla przed odłączeniem go od sieci. Uszkodzony kabel może być przyczyną dotknięcia elementów podłączonych bezpośrednio do prądu.
- Nie stosuj uszkodzonych elementów przyłączowych.
- Podczas pracy na otwartej przestrzeni należy stosować tylko dozwolone do tego i odpowiednio oznakowane przedłużenia przewodów zasilających.
- Nie należy posługiwać się prowizorycznymi przyłączami elektrycznymi.
- Nie należy nigdy stosować obejść urządzeń zabezpieczających, ani ich wyłączać.
- Przyłączyć urządzenie poprzez wyłącznik ochronny prądowy (30 mA).

 Przyłącze elektryczne lub naprawy podzespołów elektrycznych maszyny mogą być wykonywane wyłącznie przez koncesjonowanego elektrotechnika lub jedną z naszych stacji obsługi klienta. Należy przy tym stosować się do lokalnych przepisów dotyczących bezpieczeństwa.

 Aby uniknąć zagrożeń, przewody zasilania sieciowego musi wymieniać producent lub jeden z jego punktów serwisowych lub osoba o podobnych kwalifikacjach.

 Naprawy innych podzespołów maszyny wykonuje producent lub jedna z jego stacji obsługi klienta.

 Należy stosować wyłącznie oryginalne części zamienne oraz elementy wyposażenia standardowego i specjalnego. Wskutek stosowania innych części zamiennych oraz elementów wyposażenia użytkownik może ulec wypadkowi. Za szkody wynikłe wskutek powyższego producent nie przyjmuje na siebie odpowiedzialności.

Uruchomienie

- Upewnić się, czy urządzenie jest kompletne oraz czy jest prawidłowo zmontowane.
- W celu użytkowania należy ustawić rozdrabniacz na poziomym i mocnym podłożu (niebezpieczeństwo przewrócenia).
- Nie wolno używać urządzenia na powierzchniach wyłożonych kostką posypanych żwirem, ponieważ wyrzucany materiał może spowodować obrażenia.
- Używać urządzenia wyłącznie na wolnym powietrzu. Zachować odległość (co najmniej 2 m) od ściany lub innych sztywnych przedmiotów.
- Przed każdym użyciem należy sprawdzić:
 - czy przewody zasilania energią nie wykazują uszkodzeń (pęknięć, przecięć itp.),
 Nie należy posługiwać się uszkodzonymi przewodami.
 - czy nie występują inne uszkodzenia (patrz – Bezpieczne wykonywanie pracy),
 - czy wszystkie śruby, nakrętki i sworznie są prawidłowo dokręcone,
 - czy osłony, odbojniki i tarcze ochronne są zamontowane w odpowiednich miejscach i czy ich stan jest dobry.

Przyłącze sieciowe

- Należy porównać wartość napięcia znamionowego podaną na tabliczce urządzenia z wartością napięcia sieciowego i podłączyć urządzenie do przepisowego gniazda wtykowego.
- Stosować **przedłużenia przewodów zasilania sieciowego** o wystarczającym przekroju.

Bezpiecznik zasilania sieci

16 A bierny 

Włącznik / wyłącznik

Nie używać urządzeń, których wyłączniki nie dają się włączyć lub wyłączyć. Uszkodzone wyłączniki muszą być niezwłocznie naprawione lub wymienione przez serwis.

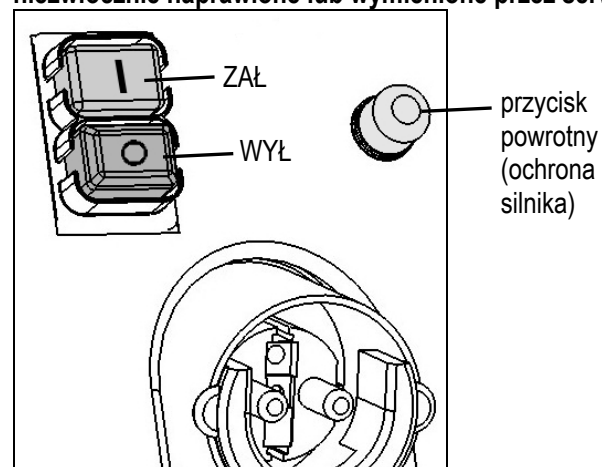

Włączenie

Wciśnij zielony przycisk ①.

Wyłączenie

Wciśnij zielony przycisk ②.

Zabezpieczenie przed samorozruchem

W przypadku zaniku prądu urządzenie automatycznie wyłącza się (wyzwalacz zanikowy). Aby je włączyć, ponownie wcisnąć zielony przycisk.

Ochrona silnika

Silnik posiada wyłącznik ochronny i w przypadku przeciążenia samoczynnie się wyłącza. Po około 5-minutowej przerwie na ochłodzenie silnik można ponownie włączyć. W tym celu wciśnij:

1. przycisk powrotny (ochrony silnika)
2. zielony przycisk  dla ponownego włączenia.

- Aby usunąć zablokowane przedmioty z leja zasypowego lub szczeliny wyrzutnika, korzystaj z upychacza lub z haka.

 **Przed ponownym uruchomieniem rozdrabniarki poczekaj, aż się całkowicie zatrzyma.**

Impedancja sieci zasilania

W niekorzystnych warunkach sieciowych może w czasie włączania urządzenia dojść do krótkotrwałego spadku napięcia, który może wyrzucić ujemny wpływ na inne urządzenia (np. migotanie lampy).

Jeżeli zostaną zachowane maksymalne impedancje sieci podane w tabeli, nie powinny wystąpić żadne zakłócenia.

Pobór mocy P_1 (W)	Impedancja sieci Z_{max} (Ω)
2800	0,19

Praca rozdrabniaczem ogrodowym

- Podczas pracy należy pozostawać z boku urządzenia lub z tyłu. Nie należy nigdy znajdować się w strefie otworu wylotu rozdrobnionego materiału.
- Podczas uruchamiania urządzenia nie należy przebywać w strefie wyrzutu.
-  Wkładane do urządzenia materiały dłuższe, które wystają z leja, mogą gwałtownie cofnąć się podczas wciągania przez noże! Zachować bezpieczną odległość!
- Nie należy nigdy wkładać rąk do otworu wsadu lub do otworu wylotu rozdrobnionego materiału.
- Twarz i ciało obsługującego powinny pozostawać z dala od otworu wsadu.
- Nie wkładaj dłoni, innych części ciała i odzieży do rury wlotowej, kanału wylotowego lub w pobliżu innych ruchomych części.
- Przed włączeniem urządzenia należy sprawdzić, czy w leju wpustowym nie ma pozostałości rozdrabnianego materiału.
- Nie przechylać urządzenia podczas pracy silnika.
- W celu zapewnienia ochrony silnika przez uszkodzeniem lub ewentualnym pożarem, należy go oczyszczać z odpadów i innych osadów.
- Podczas napełniania należy zwrócić uwagę na to, żeby w leju wpustowym maszyny nie znalazły się przedmioty metalowe, kamienie, butelki oraz inne przedmioty nienadające się do rozdrobnienia.
- Jeżeli takie przedmioty znalazły się w leju wpustowym, lub jeżeli urządzenie zaczyna wydawać odgłosy nietypowe dla

normalnej pracy lub wpadać w wibracje, to należy je natychmiast wyłączyć i odczekać aż się zatrzyma. Wyjąć wtyk z gniazda zasilania sieciowego i wykonać następujące czynności:

- ustalić rodzaj i zakres szkód,
- wymienić lub naprawić uszkodzone podzespoły,
- sprawdzić urządzenie i dokręcić luźne podzespoły

 Jeżeli nie dysponują Państwo odpowiednimi uprawnieniami, to nie wolno samodzielnie naprawiać urządzenia.

Co mogę rozdrabniać?

Tak:

- odpady organiczne z gospodarstwa domowego i ogrodu, np. gałęzie z żywopłotu i drzew, przekwitnięte kwiaty, odpadki kuchenne.



Nie:

- szkło, przedmioty metalowe, tworzywa sztuczne, torby plastikowe, kamienie, odpady tkanin, korzenie z ziemią, resztki potraw, mięsa i ryb.

Szczególne wskazówki dotyczące rozdrabniania:

- Gałęzie, gałązki i drzewka należy rozdrobnić wkrótce po ich obcięciu
 - powyższy materiał po wyschnięciu stanie się bardzo twardy i maksymalny przekrój gałęzi nadających się do rozdrobnienia będzie wskutek tego dużo mniejszy.
- Przy rozłożystych gałęziach należy poobcinać boczne pędy.
- Rozdrabnianie odpadków ogrodowych lub kuchennych o dużej zawartości wody i wskutek tego skłonnych do sklejanja się
 - w celu uniknięcia zapchania maszyny wskutek posklejania należy je rozdrabniać na przemian z materiałem drewnianym.
- Nie pozwól, aby nagromadzenie rozdrobnionego materiału urosło zbyt wysoko w okolicy otworu wylotowego. Może to spowodować zapchanie kanału wylotowego przez rozdrobniony już materiał. W wyniku tego może dojść do wyrzucenia materiału z powrotem przez otwór wlotowy.
- Wyczyść otwór wlotowy i kanał wylotowy, gdy urządzenie zapcha się. W tym celu najpierw wyłączyć silnik i wyciągnąć wtyczkę z gniazdka.
- Zwracać uwagę na to, żeby nie przekraczać maksymalnej grubości gałęzi dozwolonej dla urządzenia (patrz „Dane techniczne”). Zależnie od rodzaju i świeżości drewna może się zmniejszyć maksymalna średnica gałęzi, które można obrabiać.
- Urządzenie tnące w maszynie wciąga materiał do rozdrabniania w znacznym stopniu samodzielnie.
- Należy unikać przeciążania i blokowania silnika poprzez częste wyciąganie grubszych gałęzi.
- Przy przeciążeniu urządzenia nastąpi samoczynne wyłączenie silnika wyposażonego w wyłącznik przeciążeniowy.
 - ponownie włączyć urządzenie po upływie około 5 min.
 - jeżeli po tym czasie oczekiwania nie będzie można włączyć ponownie urządzenia – patrz punkt „Zakłócenia w pracy urządzenia“.

Wymiana noży

  Przed wymianą noży należy wyjąć wtyk z gniazda zasilania sieciowego.

 Niebezpieczeństwo odniesienia obrażeń palców i rąk podczas prac wykonywanych przy urządzeniu tnącym. Należy nosić rękawice ochronne.

 Otwarcie urządzenia.

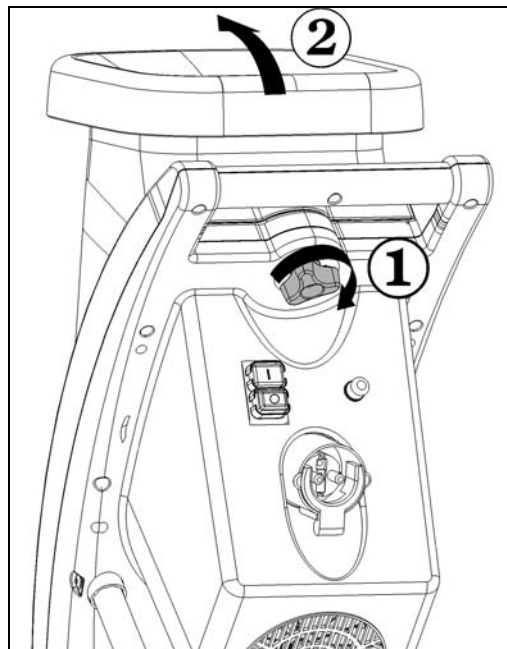

 Zablokowanie zespołu noży tnących. ①

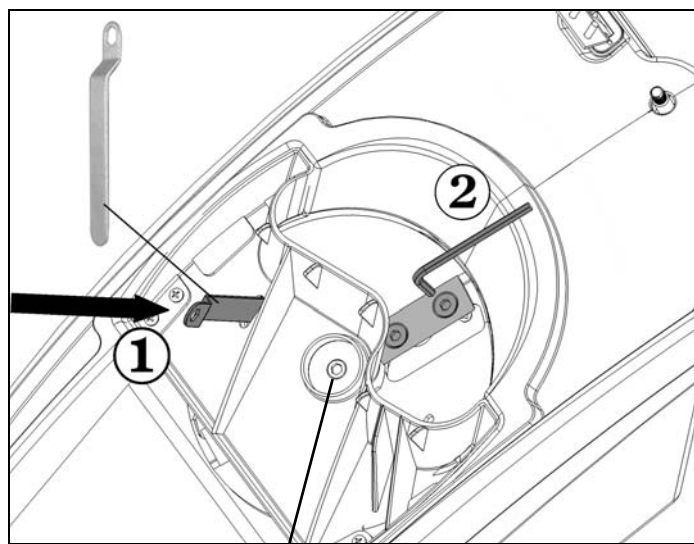

Gwint lewoskrętny

Spadek efektywności rozdrabniania: ②

stępiona krawędź tnąca

 Wykorzystanie nieużywanej krawędzi noża poprzez jego obrócenie

stępione wszystkie krawędzie tnące

 nowy zestaw noży (nr katalogowy 382425)

Konserwacja i doгляд

- Przed rozpoczęciem każdej obsługi urządzenia
 - wyłączyć silnik i wyjąć wtyk z gniazda zasilania sieciowego
 - w celu uniknięcia skaleczeń założyć rękawice ochronne

Jeśli urządzenie jest wyłączone w celu wykonania czynności konserwacyjnych, schowania lub wymiany akcesoriów, należy sprawdzić, czy dopływ energii jest rzeczywiście odłączony i czy wtyczka jest wyciągnięta z gniazdka. Wszystkie ruchome elementy muszą być zatrzymane, a ewentualny kluczyk musi być wyciągnięty. Przed konserwacją, regulacją itp. urządzenie musi ostygnąć.

Ostrze po wyłączeniu nie zatrzymuje się natychmiast. Przed rozpoczęciem prac związanych z naprawą lub konserwacją proszę poczekać, aż wszystkie ruchome części się zatrzymają.

Podczas konserwacji narzędzia tnącego należy pamiętać, że może się on w każdej chwili uruchomić za pomocą mechanizmu rozruchowego - nawet, gdy silnik jest wyłączony za pomocą blokady osłony.

Proszę zwrócić uwagę, aby ponownie wyjąć narzędzie i klucz po zakończeniu konserwacji lub naprawy.

Generally garden shredders require little maintenance.

- W celu zachowania wartości urządzenia i jego długiej trwałości należy zwrócić uwagę na następujące zagadnienia:

- szczeliny wentylacyjne należy utrzymywać w wolnym i czystym stanie.
- sprawdzać (i w razie potrzeby dokręcać) śruby mocujące.
- po zakończeniu rozdrabniania wyczyścić urządzenie.

Do czyszczenia urządzenia używać tylko ciepłej wilgotnej ściereki i miękkiej szczotki. Nigdy nie stosować środków czyszczących lub rozpuszczalników. W ten sposób można by spowodować szkody nie do naprawienia. Części z tworzywa sztucznego mogą zostać uszkodzone przez chemikalia.



- **nie należy** czyścić rozdrabniacza pod bieżącą wodą lub przy pomocy myjni wysokociśnieniowej.
- niemalowane podzespoły metalowe należy po każdym użyciu zabezpieczyć przed korozją poprzez spryskanie olejem nieszkodliwym dla środowiska naturalnego i ulegającym rozkładowi biologicznemu.

Możliwe zakłócenia w pracy urządzenia



Przed każdą naprawą

- wyłączyć urządzenie
- odczekać do momentu zatrzymania się rozdrabniacza
- wyciągnąć wtyczkę z gniazda

Zakłócenie	Możliwa przyczyna	Sposób usunięcia
silnik nie podejmuje pracy	<ul style="list-style-type: none"> - brak napięcia sieciowego - uszkodzony przewód zasilania sieciowego - górna część obudowy nie została prawidłowo zamknięta (nastąpiło wyzwolenie wyłącznika ochronnego) 	<ul style="list-style-type: none"> - sprawdzić zabezpieczenie - zlecić sprawdzenie (elektrotechnikowi) - prawidłowo zamknąć górną część obudowy i dokręcić śruby, ewentualnie usunąć zanieczyszczenia
silnik wydaje pomruki, jednak nie podejmuje pracy	<ul style="list-style-type: none"> - <u>zablokowane urządzenie tnące</u> - niesprawny kondensator 	<ul style="list-style-type: none"> - wyłączyć urządzenie, wyjąć wtyk z gniazda zasilania sieciowego i oczyścić urządzenie od wewnątrz - zlecić wykonanie naprawy producentowi lub wskazanej przez niego firmie
spadek efektywności rozdrabniania	stępiąca krawędź tnąca	<ul style="list-style-type: none"> - wykorzystanie nieużywanej krawędzi noża poprzez jego obrócenie - nowy zestaw noży
urządzenie podejmuje pracę, jednakże ulega zablokowaniu już przy niewielkim obciążeniu i zostaje wyłączone przez wyłącznik ochronny silnika	przedłużenie przewodu zasilania silnika jest za długie lub o zbyt małym przekroju, gniazdo zasilania sieciowego w zbyt dużej odległości od przyłącza głównego oraz zbyt mały przekrój przewodu przyłącza elektrycznego	przekrój przedłużenia przewodu zasilania sieciowego minimum 1,5 mm ² , maksymalna długość 25 m – przy dłuższym przewodzie przekrój minimum 2,5 mm ²

Dane techniczne

Typ/Model	MHA 2800
Rok produkcji	patrz ostatnia strona
Silnik	silnik prądu zmiennego 230 V~, 50 Hz, 2800 min ⁻¹ , z automatycznym hamulcem
Moc silnika P ₁ S6 - 40 %	2800 W
Włącznik/wyłącznik	z wyłącznikiem ochronnym silnika, elektryczny wyłącznik bezpieczeństwa, z wyzwalaczem zanikowym
Ciężar	19,5 kg
Akustyczny poziom szumów L _{PA}	83 dB (A) - (pomiar wg 2000/14/WE) K = 3 dB (A)
Mierzony poziom ciśnienia akustycznego L _{WA}	104 dB (A) - (pomiar wg 2000/14/WE)
Gwarantowany poziom ciśnienia akustycznego L _{WA}	105 dB (A) - (pomiar wg 2000/14/WE)
Maksymalna grubość gałęzi do rozdrabniania (obowiązuje w stosunku do świeżo obciętych gałęzi)	∅ max. 42 mm
Klasa zabezpieczenia	I
Stopień ochrony	IP X4
Bezpiecznik zasilania sieciowego	16 A bierny

Gwarancja

Proszę przestrzegać załączonego oświadczenia gwarancyjnego.

Montarea

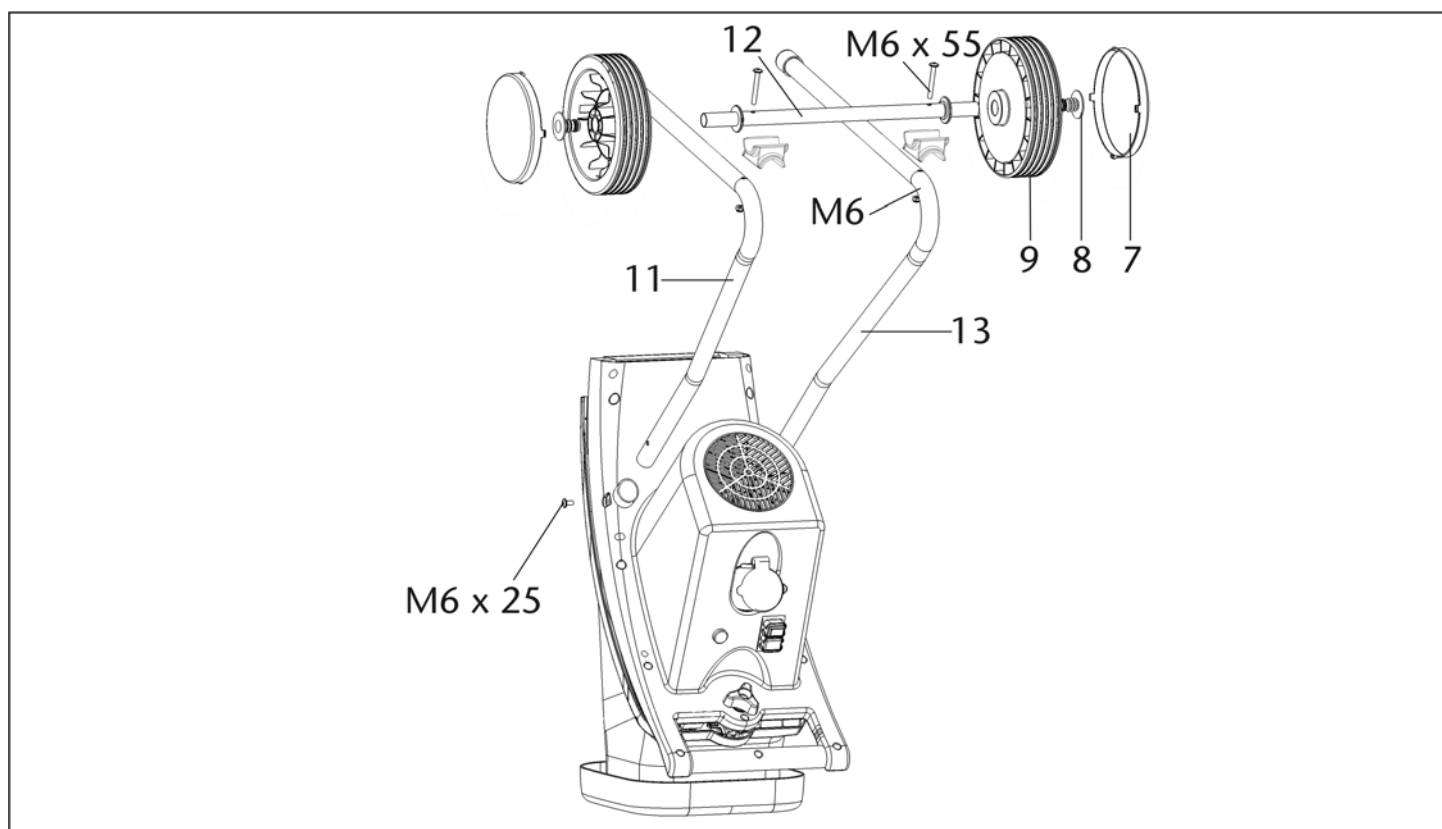
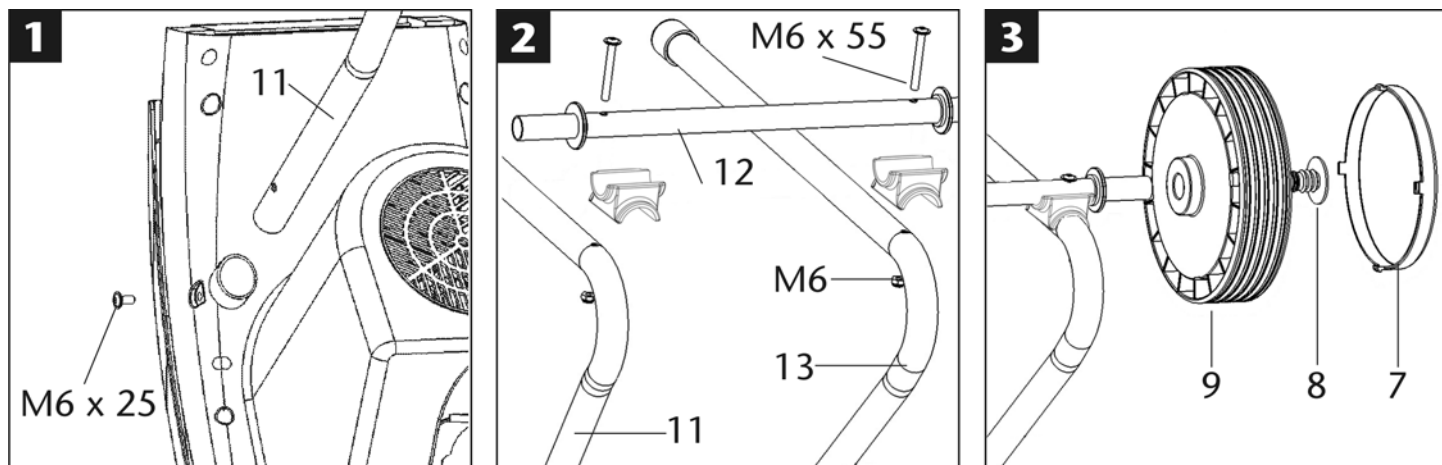

Descriere

- A. Deschidere sub formă de pâlnie pentru materialul tocat
- B. Șurub de închidere
- C. Butonul de readucere (protecția motorului)
- D. Comutator pornit/oprit
- E. Fișa de rețea
- F. Șlițuri pentru aerisire
- G. Dispozitivul de rulare
- H. Șlițul de evacuare

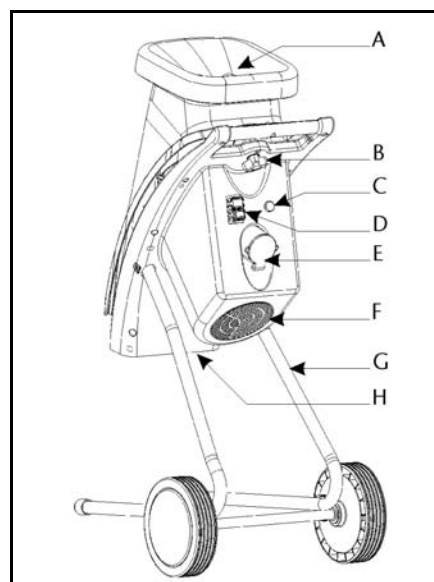

❗ Păstrați instrucțiunile pentru utilizări viitoare.

❗ Transmiteți instrucțiunile de utilizare tuturor persoanelor care lucrează cu această mașină.



Este interzisă punerea în funcțiune a aparatului, înainte de a: citi aceste instrucțiuni de folosire, înainte de a respecta toate instrucțiunile indicate și de a fi montat aparatul conform descrierii.

⚠ Utilizarea acestui aparat este permisă persoanelor cu capacități fizice, senzoriale sau psihice limitate sau persoanelor fără experiență suficientă și/sau cunoștințe suficiente, dacă sunt supravegheate de o persoană care răspunde de siguranța acestora sau dacă au primit instrucțiuni despre modul de utilizare a aparatului și înțeleg pericolele care rezultă din utilizarea acestuia.

⚠ Este interzis copiilor și tinerilor sub 16 ani să folosească utilajul.

Cuprins

Montarea	97
Volumul de livrare	98
Declarație de conformitate UE	98
Timpi de utilizare	98
Simbolurile aparatului	98
Simbolurile din instrucțiuni originale	99
Utilizarea conform destinației	99
Alte riscuri	99
Indicații de siguranță	99
Punerea în funcțiune	101
Munca cu tocătorul de grădină	101
Înlocuirea cuțitelor	102
Întreținerea și îngrijirea	102
Avarii	103
Date tehnice	103
Garanția	103
Piese de schimb	134

Volumul de livrare

📦 Verificați după despachetare, dacă conținutul cartonului

- ▶ este complet
- ▶ și dacă nu a fost deteriorat în timpul transportului

Transmiteți reclamațiile imediat comerciantului sau furnizorului. Reclamațiile ulterioare nu se iau în considerare.

- 1 unitate premontată
- 1 picior stâng
- 1 picior drept
- 1 ax
- 2 roți
- 2 capace pentru roți
- 1 pungă cu șuruburi

- 1 instrucțiuni originale
- 1 declarație de garanție

Declarație de conformitate UE

Nr. (S-No.): 14174

conform directivei: 2006/42/UE

Prin prezenta, noi

ATIKA GmbH

Josef-Drexler-Str. 8, 89331 Burgau - Germany

declarăm pe proprie răspundere că produsul
Gartenhäcksler (Tocătoare pentru grădină) tip MHA 2800

Numărul de serie: 000001 – 020000

Este conform cu prevederile directivelor numite mai sus, dar și cu prevederile următoarelor directive:

2004/108/UE, 2011/65/UE, 2000/14/UE.

Au fost aplicate următoarele norme armonizate:

EN 60335-1:2012+A11; EN 13683:2003+A2; EN 62233:2008;

EN 55014-1:2006+A1; EN 55014-2:1997+A1+A2;

EN 61000-3-2:2006+A1+A2; EN 61000-3-11:2000

Conformity assessment procedure: 2000/14/UE – Appendix V

Nivelul măsurat al puterii zgomotului L_{WA} 104 dB (A). Nivelul garantat al puterii zgomotului L_{WA} 105 dB (A).

Depozitarea documentelor tehnice:

ATIKA GmbH – Technisches Büro –

Josef-Drexler-Str. 8, 89331 Burgau - Germany

i.A.

Burgau, 08.01.2015

i.A. G. Koppenstein, Conducerea
Departamentului de Construcție

Timpi de utilizare

Vă rugăm să respectați prevederile regionale.

Simbolurile aparatului



Înainte de punerea în funcțiune să se citească cu atenție și să se respecte instrucțiuni originale și

indicațiile de protecție.



Înainte de începerea lucrărilor de reparație, întreținere și curățire, trebuie oprit motorul și scos ștecărul din priză.





Pericol din cauza pieselor centrifugate în timpul funcționării motorului – păstrați la distanță de zona

de pericol persoanele neimplicate dar și animalele de companie și animalele domestice.







Atenție la cuțitele care se rotesc. În timpul funcționării mașinii este interzisă introducerea mâinilor și a

picioarelor în deschizăturile acesteia.

	Purtați protecție pentru ochi și urechi.		Purtați mănuși de protecție.
	A se feri de umezeală.		Nu utilizați pentru urcare.
	Aparatele electrice nu se aruncă cu resturile menajere. Aparatele, accesoriile și ambalajul se revalorifică într-un mod care protejează mediul înconjurător.		
Conform Directivei Europene 2012/19/UE referitoare la aparatele electronice și electrotehnice vechi, aparatele electrice care nu mai pot fi utilizate trebuie colectate separat și reciclate în mod ecologic.			
	Produsul corespunde directivelor europene aplicabile specifice produsului.		

Simbolurile din instrucțiuni originale

-  **Pericol iminent sau situație periculoasă**
Nerespectarea acestor indicații poate cauza accidentări sau daune materiale.
-  **Indicații importante privind utilizarea competentă.**
Nerespectarea acestor indicații poate duce la perturbații.
-  **Instrucțiuni de folosire.** Aceste indicații vă ajută să folosiți în mod optim toate funcțiile.
-  **Montarea, folosirea și întreținerea.** Aici vi se explică exact, ce aveți de făcut.

Utilizarea conform domeniului de aplicație specificat

Prin folosire conform domeniului de aplicație specificat se înțelege tocarea

- crengilor de orice fel până la un diametru max. (în concordanță cu felul și gradul de umiditate al lemnului)
- a resturilor ofilite, umede de grădină, depozitate deja câteva zile, amestecate cu crengi

Se exclude strict mărunțirea sticlei, a metalelor, a materialelor plastice, a pungilor de plastic, a pietrelor, a resturilor de materiale, a rădăcinilor cu pământ, a resturilor neconsistente (de ex. resturi menajere).

Tocătoarea pentru grădină este destinată doar folosirii particulare pentru casă și grădină.

Tocători pentru casa și grădina personală sunt considerate utilajele, care nu sunt folosite în locuri publice, parcuri, baze sportive, în agricultură și silvicultură sau profesional.

Prin folosirea conformă destinației se înțelege și respectarea condițiilor de folosire, întreținere și reparație, impuse de producător, și respectarea măsurilor de siguranță prevăzute în instrucțiuni.

Orice alt mod de utilizare este considerat neconform destinației. Producătorul nu răspunde de daunele de orice natură provocate, astfel: riscul îi revine în întregime utilizatorului.

Modificări arbitrare ale tocătorului de grădină exclud răspunderea producătorului pentru pagube de orice fel rezultate din acestea.

Montarea, utilizarea și întreținerea aspiratorului de frunze este permisă doar persoanelor care cunosc aparatul și sunt informate în legătură cu pericolele. Lucrările de reparații pot fi efectuate numai de noi, resp. de firme de prestare a serviciilor numite de noi.

Alte riscuri

 În ciuda utilizării corecte și a respectării tuturor măsurilor de protecție în vigoare, mai apar alte riscuri datorită construcției conform scopului de folosire.

Aceste riscuri pot fi diminuate dacă se respectă în totalitate „Măsurile de siguranță”, „Utilizarea conform domeniului de aplicație specificat” și instrucțiunile originale.

Atenția și precauția diminuează riscul accidentării persoanelor și riscul pagubelor materiale.

- Pericolul accidentării degetelor și mâinilor, dacă introduceți mâna într-un orificiu și atingeți cuțitul.
- Pericolul accidentării degetelor și mâinilor în timpul montării și curățării cuțitului.
- Accidentare în zona pâlniei prin bucățile tocate aruncate.
- Pericolul de electrocutare prin folosirea unor legături electrice nepotrivite.
- Atingerea unor părți sub tensiune la piese electrice deschise.
- Deteriorarea auzului datorită unor lucrări îndelungate fără protejarea auzului.

Cu toate măsurile de precauție luate mai pot rămâne niște riscuri, greu definibile.

Indicații de siguranță

 Înaintea punerii în funcțiune a acestui utilaj, citiți și respectați indicațiile următoare și măsurile de prevenire a accidentelor ale asociației d-voastră profesionale respectiv instrucțiunile de prevenire a accidentelor valabile în țara d-voastră, pentru a vă feri pe d-voastră și pe alții de accidente.

 Transmiteți măsurile de siguranță tuturor persoanelor, care lucrează cu această mașină.

 Păstrați aceste instrucțiuni de siguranță.

 **Aparat cu deconectare de siguranță**
Deconectarea de siguranță integrată cu frână de motor automată servește siguranței dumneavoastră. Ea împiedică o conectare a motorului când aparatul este deschis și astfel atingerea cu mâna a cuțitului rotativ.

 **Reparațiile la aparat vor fi efectuate de către producător respectiv de către o firmă, numită de acesta.**

- Cu ajutorul instrucțiunilor de folosire, familiarizați-vă cu acest utilaj înaintea punerii lui în funcțiune.
- Nu utilizați aparatul pentru alte domenii de aplicație, pentru care nu a fost conceput (Vezi utilizarea conform domeniului de aplicație specificat și Lucrul cu tocătorul de grădină.)
- Asigurați-vă stabilitatea și mențineți-vă tot timpul echilibrul. Nu vă aplecați în față. Stați pe același plan cu utilajul când introduceți materialul de tocat.

- Lucrați cu precauție. Fiți atent, la ce faceți. Lucrați rațional. Nu folosiți aparatul, când sunteți obosit sau sub influența drogurilor, a alcoolului sau a medicamentelor. Un moment de neatenție în timpul folosirii aparatului poate conduce la accidente serioase.
- Purtați ochelari de protecție, mănuși de protecție și protecție a auzului în timpul muncii.
- Purtați haine potrivite:
 - nu purtați haine largi
 - pantofi rezistenți la alunecare
 - fără îmbrăcăminte lejeră sau îmbrăcăminte cu benzi sau cordoane care atârnă liber.
- În perimetru de lucru al mașinii, persoana care o deservește poartă răspunderea față de alte persoane.
- Nu permiteți copiilor să se joace cu aparatul.
- Păstrați copii la distanță de utilaj.
- Sunt interzise curățarea și efectuarea întreținerii utilizatorului de către copii.
- Nu utilizați niciodată aparatul acolo, unde se află persoane neparticipante în apropiere.
- Nu lăsați niciodată aparatul nesupravegheat.
- Păstrați-vă locul de muncă în ordine! Dezordinea poate cauza accidente.
- Luați o poziție de lucru, care se află lateral sau în spatele utilajului. Nu stați niciodată în sfera de acțiune a orificiului de aruncare.
- Nu introduceți niciodată mâna în orificiul de umplere și evacuare.
- Țineți departe fața și corpul de orificiul de umplere.
- Nu suprasolicitați aparatul! Lucrați mai bine și mai sigur în intervalul de putere indicat.
- Folosiți utilajul doar cu dispozitivele de protecție complet și corect fixate și nu modificați nimic la mașină, ce ar putea diminua siguranța.
- Nu modificați setarea regulatorului motorului; turația reglează viteza maximă sigură de lucru și protejează motorul și toate părțile rotative împotriva deteriorării din cauza vitezei excesive. Dacă intervin probleme, vă rugăm să vă adresați serviciului pentru clienți.
- Aparatul nu se folosește fără pâlnie de umplere.
- Este interzisă modificarea aparatului sau unor părți ale acestuia.
- Înainte de conectarea motorului, închideți aparatul.
- Nu stropiți aparatul cu apă. (sursa de pericol curentul electric)
- Nu expuneți utilajul ploii și nu lucrați în ploaie.
- Depozitați doar într-un loc uscat și nu la îndemâna copiilor.
- Pentru excluderea pericolului de accidentare a degetelor, prindeți bine cuțitul (vezi "Înlocuirea cuțitelor ") și purtați mănuși de protecție în timpul montării și al curățării.
- Opriți mașina și scoateți ștecărul din priză în timpul:
 - lucrărilor de întreținere și curățire
 - lucrărilor de reparație a avariilor
 - verificării legăturilor de alimentare cu energie electrică, dacă nu sunt cumva încurcate sau deteriorate
 - transportului
 - lucrărilor de reparație
 - în timpul părăsirii utilajului (și la întreruperi de scurtă durată)
- Verificați, dacă mașina nu cumva prezintă eventuale deteriorări:



- Înaintea utilizării în continuare a aparatului, trebuie verificată cu grijă funcționarea ireproșabilă și conformă domeniului de aplicație specificat a dispozitivelor de protecție.
- Verificați dacă părțile mobile funcționează ireproșabil, dacă nu sunt blocate sau deteriorate. Toate piesele trebuie montate corect și trebuie să îndeplinească toate condițiile pentru o funcționare ireproșabilă.
- Dispozitivele de protecție defecte și alte părți deteriorate trebuie reparate sau înlocuite în mod competent de către un atelier specializat autorizat, dacă nu este prevăzut altceva în instrucțiuni originale.
- Autocolantele de siguranță deteriorate sau ilizibile trebuie înlocuite.
- Depozitați aparatele nefolosite într-un loc uscat, închis, departe de copii.
- Depozitați mașina numai în spații în care vaporii de benzină nu intră în contact cu flăcări deschise sau cu sânteii. Înainte de depozitare, lăsați întotdeauna mașina să se răcească.

Siguranța electrică

- Conductele de legătură se fixează conform IEC 60245 (H 07 RN-F) cu un diametru al conductorului de minimum
 - 1,5 mm² la lungimea cablului până la 25 m
 - 2,5 mm la lungimea cablului peste 25 m
 - Conductele de legătură lungi și subțiri produc o cădere de tensiune. Motorul nu-și mai atinge randamentul maxim, funcționarea aparatului este redusă.
 - Fișele și dozele de conectare la cablurile electrice trebuie să fie din cauciuc, PVC moale sau alt material termoplastic de aceeași rezistență mecanică, sau acoperite cu acest material.
 - Prizele cablurilor electrice trebuie să fie protejate împotriva stropirii cu apă.
 - La fixarea conductei de legătură asigurați-vă că aceasta nu este turtită, îndoită și că racordul cu ștecăr nu se umezește.
 - Când folosiți un tambur pentru cabluri, desfășurați complet cablul.
 - Nu folosiți cablul în scopuri care nu corespund domeniului de aplicație. Feriți cablul de căldură, de ulei și muchii ascuțite. Nu folosiți cablul pentru a trage ștecărul din priză.
 - Verificați cu regularitate cablurile prelungitoare și înlocuiți-le, dacă sunt deteriorate.
 - Nu atingeți un cablu de racordare avariat înainte de a-l deconecta de la rețea. Un cablu de racordare avariat poate provoca un contact cu piesele conductoare de tensiune electrică.
 - Nu folosiți conducte de legătură defecte.
 - Folosiți în aer liber doar cabluri de prelungire autorizate și deci marcate corespunzător.
 - Nu folosiți legături electrice provizorii.
 - Niciodată să nu se șunteze sau să se scoată din funcțiune instalațiile de protecție.
 - Conectați aparatul folosind un dispozitiv de protecție contra curenților vagabonzi (30 mA).
-  Conectarea electrică respectiv reparații ale părților electrice ale mașinii trebuie efectuate de către un specialist electrician concesionat sau de către unul din atelierelor noastre de servicii pentru clienți. Regulamentele locale privind mai ales măsurile de protecție trebuie respectate.

- ⚠ Cablurile de racordare la rețea trebuie înlocuite de către producător, respectiv de către unul dintre centrele sale de servicii pentru clienți sau de către o persoană cu o calificare similară pentru a evita pericolele.
- ⚠ Reparațiile altor părți ale mașinii trebuie efectuate de către producător sau unul din atelierelor noastre de servicii pentru clienți.
- ⚠ Folosiți doar piese originale. Folosirea altor piese de schimb poate duce la accidentarea utilizatorului. Producătorul nu răspunde de daunele astfel provocate.

Punerea în funcțiune

- Asigurați-vă, că aparatul este montat conform indicațiilor.
- În scopul utilizării, așezați tocătoarea pe o suprafață orizontală și stabilă (pericol de răsturnare)
- Nu utilizați aparatul pe o suprafață pavată, presărată cu pietriș, deoarece materialul aruncat poate provoca accidentări.
- Folosiți utilajul numai în aer liber. Păstrați distanță (cel puțin 2 m) față de un zid sau alt obiect fix.
- Verificați înainte de fiecare utilizare:
 - dacă conductele de legătură nu au defecte (fisuri, tăieturi etc.)
 - ⚠ nu utilizați cabluri defecte
 - Dacă aparatul a suferit eventuale stricăciuni (vezi Instrucțiunile de protecție a muncii)
 - că toate șuruburile, piulițele și bolțurile și celelalte materiale de fixare sunt bine strânse
 - că toate capacele, deflectoarele și scuturile de protecție sunt la locul lor și în bună stare de funcționare.

📌 Racordarea la rețea

- Comparați tensiunea indicată pe placa de construcție cu tensiunea rețelei și conectați aparatul la priza potrivită și prevăzută regulamentar.
- Utilizați cablu prelungitor cu diametru suficient

Asigurarea:

16 A inertă 

Conectarea / Oprirea

Nu folosiți aparate, la care comutatorul nu se poate porni și opri. Comutatoarele defecte trebuie reparate sau înlocuite imediat de către atelierul de service.

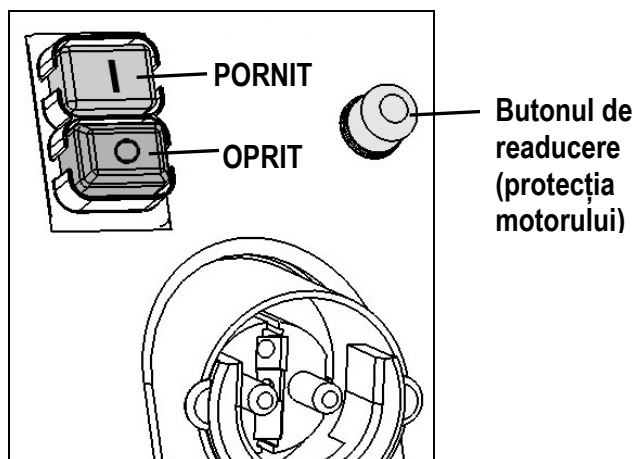

🔧 Conectarea

Apăsăți butonul verde ①.

🔧 Oprirea

Puteți deconecta aparatul, apăsând pe butonul roșu ②.

🔧 Siguranța împotriva repornirii în cazul unei pene de curent

În cazul întreruperii de curent, utilajul se oprește automat (declanșatorul tensiunii zero). Pentru repornire se apasă din nou butonul verde.

🔧 Protecția motorului

Motorul are un comutator de protecție și se oprește singur în caz de suprasolicitare. Motorul poate fi repornit după o pauză de răcire (ca. 5 min). Apăsăți

1. Butonul de readucere (protecția motorului)
2. Butonul verde ① pentru repornire.

- Folosiți o unealtă de presat sau un cârlig pentru îndepărtarea obiectelor blocate din pâlnie sau din orificiul de evacuare.

⚠ **Așteptați întotdeauna oprirea completă a tocătorii, înainte de a o reporni.**

Impedanță inertă a rețelei

Din cauza unor condiții nefavorabile pe rețea, conectarea aparatului ar putea provoca scăderi de tensiune de scurtă durată, care ar putea afecta alte aparate (de ex. pâlpâirea unei lămpi).

Nu se vor produce perturbații, dacă se respectă impedanțele maxime indicate în tabel.

Puterea absorbită P_1 (W)	Impedanța rețelei Z_{max} (Ω)
2800	0,19

📌 Munca cu tocătorul pentru grădină

- Luați o poziție de lucru, care se află lateral sau în spatele utilajului. Nu stați niciodată în sfera de acțiune a orificiului de aruncare.
- La punerea în funcțiune a aparatului, stați întotdeauna în afara zonei de evacuare.
- ⚠ Materialele mai lungi, care ies în afara utilajului, ar putea ricoșa, când sunt atrase de cuțite! Respectați distanța de siguranță!
- Nu introduceți niciodată mâna în orificiul de umplere și evacuare.
- Țineți departe fața și corpul de orificiul de umplere.
- Nu apropiați mâinile, alte părți ale corpului și îmbrăcămintea de orificiul de umplere, de canalul de evacuare sau de alte părți mișcătoare.
- Înaintea pornirii aparatului verificați, dacă nu sunt resturi tocate în pâlnia de umplere.
- Nu răsturnați aparatul cu motorul pornit.
- Atenție ca la motorul să fie liber de reziduuri sau alte acumulări, pentru a preveni deteriorarea motorului și posibile incendii.

- La umplere asigurați-vă, că nu intră bucăți de metal, pietre, sticle sau alte obiecte, care nu pot fi tocate, în pâlnia de umplere.
 - Dacă au pătruns corpuri străine în pâlnia de umplere sau dacă utilajul produce zgomote ciudate sau vibrații, se oprește imediat aparatul și se așteaptă oprirea utilajului. Se scoate ștecărul din priză și se îndeplinesc următoarele puncte:
 - controlați paguba
 - înlocuiți sau reparați părțile defecte
 - verificați utilajul și fixați prin strângere părțile slăbite
- ⚠** Nu aveți voie să reparați utilajul, dacă nu sunteți autorizat să o faceți.

👉 Ce pot toca?

Da:

- reziduuri organice din gospodărie și din grădină de ex. resturile de gard viu și pomi, flori ofilite, resturi de bucătărie

Nu:

- sticlă, metal, materiale plastice, pungi din plastic, pietre, resturi de stofă, rădăcini cu pământ, resturi de alimente, de pește și de carne

👉 Indicații speciale privind tocarea:

- Mărunțiți crengile și lemnele imediat după tăiere.
 - Acest material se întărește prin uscare, astfel ca diametrul maxim tocabil al crengilor se micșorează.
- Îndepărtați ramurile laterale la crengile puternic ramificate.
- Prelucrarea reziduurilor din grădină respectiv din bucătărie care conțin multă apă și au tendința să se lipească
 - acestea se mărunțesc alternativ cu material lemnos pentru a evita înfundarea aparatului.
- Nu permiteți să se adune prea mult material tocat la orificiul de evacuare. Aceasta poate duce la înfundarea canalului de evacuare cu materialul deja tocat. Ca urmare materialul poate ricoșa prin orificiul de umplere.
- Curățați orificiile de umplere și de evacuare, dacă aparatul este înfundat. Pentru aceasta opriți mai întâi motorul și scoateți ștecărul din priză.
- Respectați diametrul max. al crengilor care pot fi tocate de aparatul d-voastră (vezi „Date tehnice”). În conformitate cu felul lemnului și gradul lui de umiditate, diametrul tocabil se poate reduce.
- Cuțitul trage materialul de tocat preponderent automat și independent.
- Evitați suprasarcina și blocarea motorului în cazul crengilor mai groase prin retragerea repetată a crengii.
- În cazul suprasolicității aparatului, întrerupătorul, dotat cu un comutator de protecție a motorului, se oprește automat.
 - Porniți tocătoarea din nou după ca. 5 min.
 - Dacă aparatul nu se lasă pornit după acest timp de așteptare, citiți la punctul „Pană în funcționare”.

Înlocuirea cuțitelor



Scoateți ștecărul din priză înaintea înlocuirii cuțitului.

⚠ Se îmbracă mănuși de protecție pentru evitarea accidentelor.

🔧 Deschideți aparatul

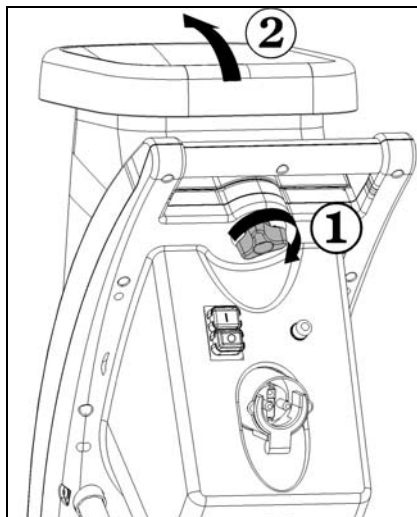

🔧 Fixați cuțitul. ①

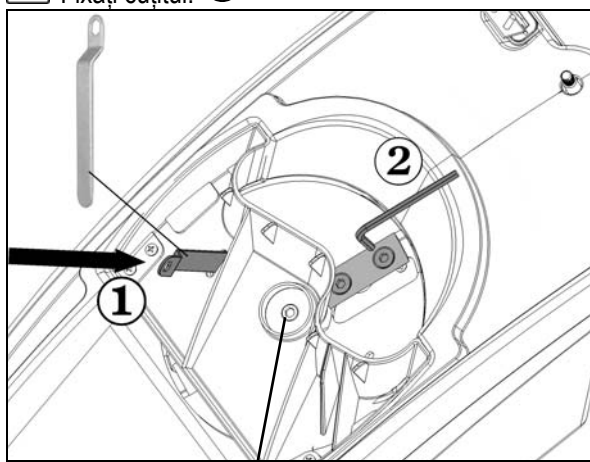

filet pe stânga

Randament redus la tăiere: ②

o lamă a cuțitului este tocită

🔧 Utilizarea unei lame nefolosite prin întoarcere

toate lamele sunt tocite

🔧 un nou set de cuțite (nr. comandă 382425)

Întreținerea și îngrijirea

• Înaintea oricărei munci de întreținere

- Se oprește motorul și se scoate ștecărul din priză
- Se îmbracă mănuși de protecție pentru evitarea accidentelor.

Dacă aparatul a fost deconectat pentru efectuarea unor lucrări de întreținere, pentru depozitare sau pentru schimbarea unei piese, asigurați-vă că sursa de energie este deconectată și ștecherul de rețea este scos. Asigurați-vă că toate piesele mobile stau pe loc și dacă există o cheie, că aceasta a fost scoasă. Înainte de întreținere, reglare etc., lăsați întotdeauna aparatul să se răcească.

Uneltele de tăiere nu se opresc imediat după oprirea aparatului. Înainte de a începe reparațiile sau întreținerea, așteptați până când toate piesele s-au oprit complet.

La întreținerea dispozitivului de tăiere aveți în vedere faptul că utilajul de tăiat poate funcționa încă datorită mecanismului de pornire, chiar dacă motorul nu merge datorită blocării capucului.

Nu uitați să îndepărtați uneltele și cheile utilizate după terminarea lucrărilor de întreținere sau reparații.

• **Practic, tocătoarea pentru grădină nu necesită întreținere. Pentru menținerea calității și pentru prelungirea duratei de funcționare, trebuie să respectați următoarele:**

- Orificiile de aerisire trebuie păstrate libere și curate
- Verificați șuruburile de fixare (strângeți-le la nevoie)
- Curățați tocătoarea după folosire

Folosiți pentru curățarea aparatului numai o cârpă caldă și umedă și o perie moale.

Nu folosiți niciodată soluții de curățat sau diluanți. Ați putea provoca aparatului daune ireparabile. Chimicalele pot afecta părțile din material plastic.



- Nu curățați tocătoarea cu apă curgătoare sau cu un curățător de înaltă presiune.
- Pentru protejarea împotriva coroziunii, piesele metalice neizolate se tratează după fiecare folosire cu un ulei pulverizat ecologic care se descompune biologic.

Avarii

Problema	Cauzele posibile	Soluții
Motorul nu pornește	<ul style="list-style-type: none"> – tensiunea de rețea lipsește – cablul de conectare defect – Partea superioară a carcasei nu este închisă corect (este declanșată oprirea de siguranță) 	<ul style="list-style-type: none"> – Se verifică asigurarea – Se dispune o verificare (electrician specialist) – Închideți bine partea superioară a carcasei și înșurubați, eventual îndepărtați mizeriile
Motorul face zgomot, dar nu pornește	<ul style="list-style-type: none"> – <u>Cuțitul blochează</u> – condensator defect 	<ul style="list-style-type: none"> – Deconectați aparatul, scoateți ștecherul din priză și curățați aparatul în interior – Se dă aparatul spre reparație producătorului sau firmei indicate de acesta
Randament redus la tăiere	Cuțitul tocit	Întoarceți sau înlocuiți cuțitul
Aparatul pornește, se blochează însă la sarcină mică și este deconectat de către comutatorul de protecție a motorului.	<ul style="list-style-type: none"> – Cablul prelungitor prea lung sau cu diametru prea mic. – Priza prea îndepărtată de conexiunea principală și diametru prea mic a cablului de legătură. 	<ul style="list-style-type: none"> – Cablu de prelungire de cel puțin 1,5 mm², lungime maximă 25 m. – La un cablu mai lung diametru minim 2,5 mm².

Date tehnice

Tip/Model	MHA 2800
An de construcție	vezi ultima pagină
Motorul	motor de curent alternativ 230 V~, 50 Hz, cu frână de motor automată
Puterea motorului P ₁ S6 - 40 %	2800 W
Comutatorul de pornire / oprire cu	Comutator de protecție a motorului, deconectarea electrică de siguranță, declanșator al tensiunii zero
Greutatea	19,5 kg
Nivelul de presiune acustică L _{PA} măsurat conform 2000/14/UE	83 dB (A) / K = 3 dB (A)
Nivelul al puterii zgomotului L _{WA} măsurat conform 2000/14/UE	Nivelul măsurat al puterii zgomotului L _{WA} 104 dB (A) Nivelul garantat al puterii zgomotului L _{WA} 105 dB (A).
Diametrul maxim al crengilor de tăiat (valabil numai pentru lemne proaspăt tăiate)	∅ max. 42 mm
Clasa de protecție	I
Siguranța pe rețea	16 A inertă

Garanția

Atenție la declarația de garanție anexată.

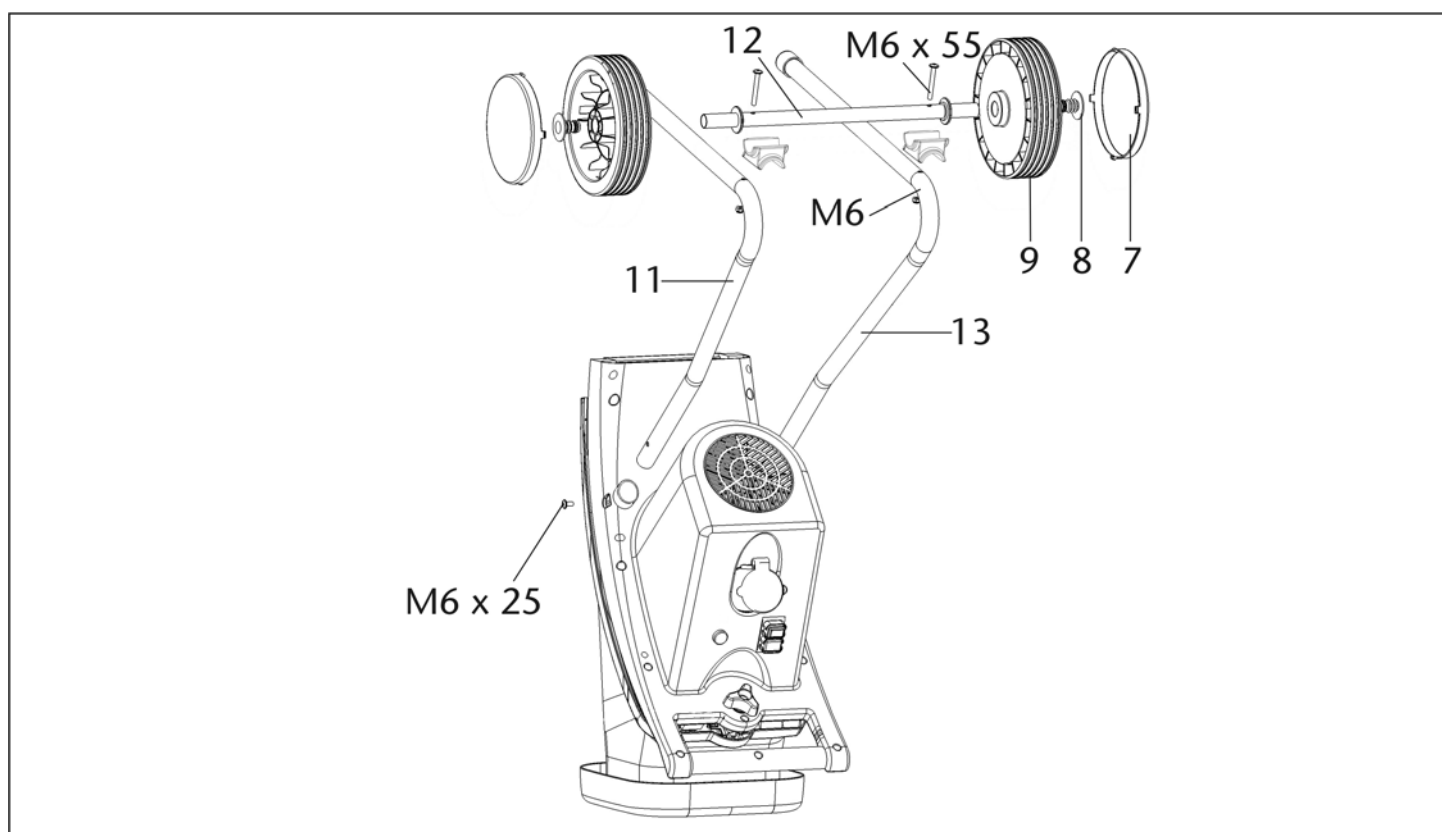
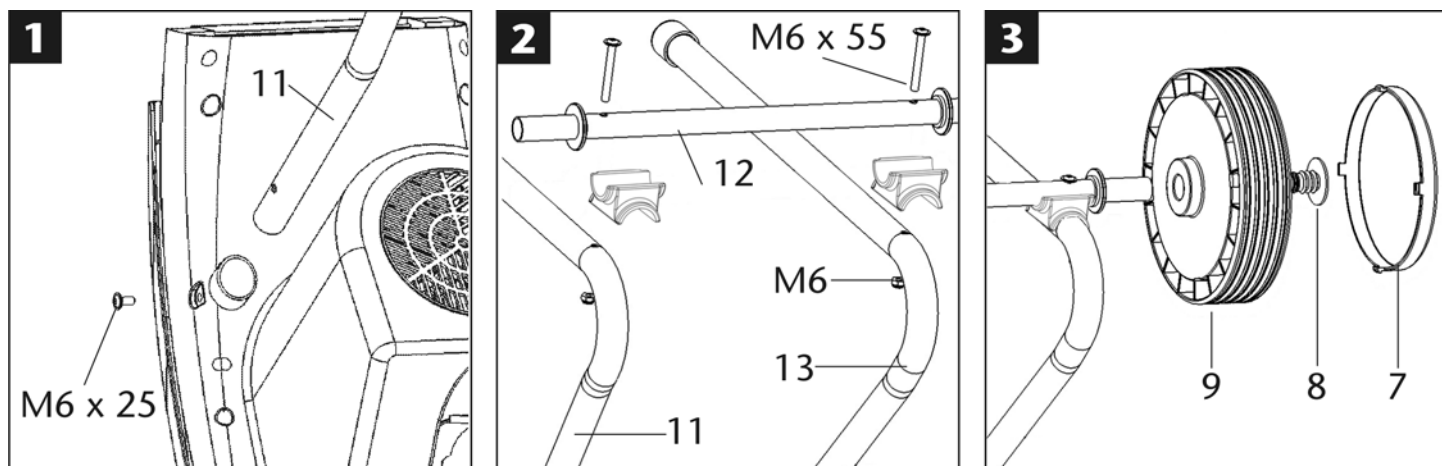

Описание

- A. Раструб для измельчаемого материала
- B. Разобщающий винт
- C. Защита двигателя
- D. Двухпозиционный переключатель
- E. Сетевой штекер
- F. Вентиляционные шлицы
- G. Шасси
- H. Шлиц для выброса

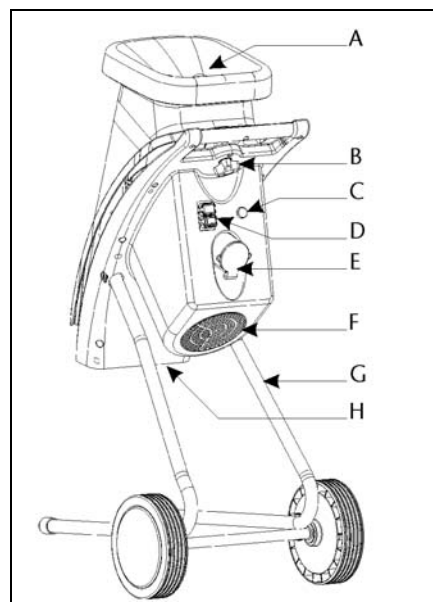

❗ Сохранить инструкцию для использования в будущем.

❗ Передайте инструкцию по эксплуатации всем лицам, работающим с устройством.



Запрещается вводить устройство в эксплуатацию до того, как Вы прочтете настоящую инструкцию по эксплуатации, учтете все приведенные указания и смонтируете устройство описанным образом.



Это устройство может использоваться лицами с ограниченными физическими, сенсорными или умственными возможностями или с недостаточным опытом и недостаточными знаниями, если они работают под контролем или были проинструктированы относительно безопасного применения устройства и понимают вытекающие отсюда опасности.



Запрещается работать с машиной детям и подросткам младше 16 лет.

Содержание

Сборка	104
Объем поставки	105
Заявление о соответствии требованиям	105
Время работы	105
Символы, используемые в устройстве	105
Символы, используемые в инструкции по эксплуатации	106
Использование в соответствии с назначением	106
Остаточные источники риска	106
Безопасная работа	107
Ввод в эксплуатацию	108
Работа с садовым измельчителем	109
Замена ножей	110
Техническое обслуживание и уход	110
Возможные неполадки	111
Технические данные	111
Гарантия	111
Запасные части	134

Объем поставки

☞ После распаковки проверьте содержимое картонной упаковки на

- ▶ комплектность поставки,
- ▶ наличие возможных повреждений в результате транспортировки.

Незамедлительно сообщите о рекламациях торговой организации или на завод-изготовитель. Рекламации, заявленные позже, не признаются.

- 1 предварительно смонтированный узел устройства
- 1 стойка левая
- 1 стойка правая

- 1 ось
- 2 колеса
- 2 колпака колес
- 2 крышки колес
- 1 пакет с винтами
- 1 приемник
- 1 инструкция по эксплуатации
- 1 гарантийное обязательство

Заявление о соответствии требованиям Европейского Союза

№. (S-No.): 14174

Согласно директиве ЕС 2006/42/ЕС

Настоящим мы,

АТИКА GmbH

Josef-Drexler-Str. 8, 89331 Burgau - Germany

заявляем под единоличную ответственность, что продукт **Gartenhäcksler (Садовые измельчители) Тип МНА 2800**

Серийный номер: 000001 – 020000

соответствует положениям вышеназванных директив ЕС, а также положениям следующих дополнительных директив: **2004/108/ЕС, 2011/65/ЕС и 2000/14/ЕС.**

Были применены следующие согласованные стандарты:

EN 60335-1:2012+A11; EN 13683:2003+A2; EN 62233:2008; EN 55014-1:2006+A1; EN 55014-2:1997+A1+A2; EN 61000-3-2:2006+A1+A2; EN 61000-3-11:2000

Метод оценки соответствия: 2000/14/ЕС – Приложение V

Замеренный уровень звуковой мощности L_{WA} 104 дБ (А).

Гарантированный уровень звуковой мощности L_{WA} 105 дБ (А).

Сохранение технической документации:

АТИКА GmbH – техническое бюро –

Josef-Drexler-Str. 8, 89331 Burgau - Germany

i.A.

Burgau, 08.01.2015 г. i.A. G. Koppenstein,

Руководство конструкторского отдела

Время работы

Просьба соблюдать региональные предписания по защите от шума.

Символы, используемые в устройстве





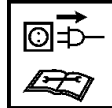

Перед вводом в эксплуатацию прочитайте и соблюдайте инструкцию по эксплуатации и указания по технике безопасности.



Перед проведением работ по ремонту, техобслуживанию и очистке отключить двигатель и вытащить вилку соединительного шнура.

  Опасность вылетания частей при работающем двигателе – не допускать в опасную зону посторонних, а также домашних животных и скот.	  Соблюдать осторожность при обращении с вращающимися ножами. Не вставлять руки и ноги в отверстия во время работы машины.
  Носить средства для защиты глаз и слуха. Предохранять от влаги.	  Носить защитные перчатки. Не использовать в качестве подножки.
 Электрические приборы не удалять в бытовой мусор. Устройства, принадлежности и упаковку направлять на утилизацию в соответствии с требованиями окружающей среды. В соответствии с Европейской директивой 2012/19/ЕС по старым электрическим и электронным приборам больше непригодные к использованию электроприборы должны отдельно собираться и направляться на утилизацию в соответствии с требованиями защиты окружающей среды.  Продукт отвечает требованиям европейских директив, действующих для данного продукта.	

Символы, используемые в инструкции по эксплуатации

-  **Грозящая опасность или опасная ситуация.** Несоблюдение этих указаний может привести к травмам или к материальному ущербу.
-  **Важные указания по надлежащему обращению.** Несоблюдение этих указаний может привести к неполадкам.
-  **Указания для пользователя.** Эти указания помогут Вам оптимально использовать все функции.
-  **Монтаж, обслуживание и техническое обслуживание.** Здесь Вам даются точные разъяснения о том, что Вам нужно делать.

Использование в соответствии с назначением

Объем применения измельчителя по назначению включает в себя

- обработку веток любых видов с макс. диаметром (в зависимости от сорта и возраста дерева)
- обработку вялых садовых отходов, лежащих уже несколько дней, поочередно с обработкой веток.

Категорически запрещается производить измельчение стекла, металла, пластмассовых изделий, пластмассовых мешков, камней, текстильных отходов, корней с содержанием земли, отходов, которые не имеют твердую консистенцию (например, кухонные отходы).

Садовый измельчитель предназначен только для частного использования на приусадебных садово-огородных участках и на участках садоводов-любителей.

Измельчителями для частных домовых и садовых участков считаются такие, которые не используются в общественных сооружениях, парках, спортивных сооружениях, в сельском и лесном хозяйстве и в промышленных целях.

К использованию по назначению относится также соблюдение предписанных изготовителем условий эксплуатации, техобслуживания и ремонта и соблюдение приведенных в инструкции указаний по технике безопасности.

Любое другое использование считается применением не по назначению. За ущерб, возникший в таких случаях, изготовитель ответственности не несет – риск несет исключительно пользователь.

Несанкционированные изменения садового измельчителя исключают ответственность изготовителя за причиненный в результате этого ущерб любого вида.

Снаряжать и использовать аппарат, а также выполнять работы по его техническому обслуживанию разрешается только лицам, умеющим обращаться с ним и которым известны возможные опасности при его использовании. Ремонтные работы разрешается проводить только нам или сервисным службам, уполномоченным нами.

Остаточные источники риска

 Даже при использовании в соответствии с назначением и несмотря на соблюдение всех соответствующих положений техники безопасности все еще могут иметься остаточные источники риска, обусловленные конструкцией, которая определяется назначением.

Можно свести до минимума остаточные источники риска, если соблюдаются разделы „Указания по технике безопасности“ и „Использование в соответствии с назначением“, а также инструкция по эксплуатации в целом.

Внимательность и осторожность снижают степень риска получения травм и повреждения устройства.

- Опасность повредить пальцы и руки, если Вы введете руку в отверстие и попадете в ножевой механизм.
- Опасность повредить пальцы и руки в процессе работ по монтажу и очистке ножевого механизма.
- Повреждения, когда измельченная масса разбрасывается по сторонам в зоне воронки.
- Опасность поражения электрическим током, если используются ненадлежащие соединительные электропровода.
- Прикосновение к токопроводящим деталям, если открыты электрические узлы.
- Ухудшение слуха, если работа проводится без средств защиты слуха в течение продолжительного времени.

Далее, несмотря на все принятые меры предосторожности могут иметься остаточные источники риска, не очевидные однозначно.

Безопасная работа

⚠ Перед вводом в эксплуатацию этого изделия прочитайте и соблюдайте следующие указания и предписания по профилактике несчастных случаев Вашего профессионального объединения или, соотв., действующие в конкретной стране положения по технике безопасности с тем, чтобы защитить от возможных травм самого себя и других.

i Проинформируйте об указаниях по технике безопасности всех людей, которые работают с машиной.

i Хорошо сохраните эти указания по технике безопасности.

i Устройство с защитным выключателем

Смонтированный защитный выключатель с автоматическим тормозом двигателя служит для обеспечения Вашей безопасности. Он предупреждает возможность включения двигателя при открытом устройстве и попадание Ваших рук во вращающийся ножевой механизм.

⚠ Ремонт защитного выключателя необходимо поручать заводу-изготовителю или, соотв., поименованным им фирмам.

▪ Перед тем как использовать устройство, ознакомьтесь с ним при помощи инструкции по эксплуатации.

▪ Не используйте устройство для целей, для которых оно не предназначено (см. разделы "Использование в соответствии с назначением" и "Работа с садовым измельчителем").

▪ Позаботьтесь о надежной устойчивости и о том, чтобы Вы всегда сохраняли равновесие. Не наклоняйтесь вперед при работе. При закладывании измельчаемого материала стойте на одном уровне с машиной.

▪ Будьте внимательны. Обращайте внимание на то, что Вы делаете. Выполняйте работы рационально. Запрещается работать на устройстве под воздействием наркотиков, алкоголя или медикаментов. Один момент невнимательности во время работы может привести к серьезным травмам.

▪ Во время работы носите защитные очки, рабочие перчатки и средство для защиты слуха.

▪ Носите подходящую рабочую одежду:

- одежда не должна быть широкой;
- обувь не должна скользить;
- не работайте в свободно свисающей одежде или в одежде с висящими лентами или шнурами.

▪ Обслуживающее лицо несет ответственность по отношению к третьим лицам в рабочей зоне машины.

▪ Детям запрещается играть с устройством.

▪ Держите детей вдали от устройства.

▪ Запрещается допускать детей к очистке устройства и уходу за ним.

▪ Не включайте машину, если поблизости находятся посторонние.

▪ Никогда не оставляйте устройство без надзора.

▪ Поддерживайте порядок на Вашем рабочем участке! Беспорядок может привести к несчастным случаям.

▪ Займите такое рабочее положение, чтобы Вы находились сбоку или позади устройства. Строго запрещается стоять в зоне выброшенного отверстия.

▪ Строго запрещается засовывать руки в загрузочное или выброшенное отверстие.

▪ Держите лицо и туловище вдали от загрузочного отверстия.

▪ Не перегружайте устройство! Вы будете работать лучше и безопаснее в указанном диапазоне мощности.

▪ Осуществляйте эксплуатацию устройства только с полностью укомплектованными и правильно смонтированными защитными приспособлениями и не вносите в машину никаких изменений, которые могли бы отрицательно сказаться на безопасности.

▪ Не изменяйте настройку регулятора двигателя, так как частота вращения определяет максимальную надежную рабочую скорость и защищает двигатель и все вращающиеся части от повреждений вследствие чрезмерной скорости. При появлении проблем просим обращаться в сервисную службу.

▪ Не осуществляйте эксплуатацию устройства без загрузочной воронки.

▪ Не вносите изменения в устройство или, соотв., в детали устройства.

▪ Закрывайте устройство перед тем, как включить двигатель.

▪ Не обливайте устройство водой (источник опасности: электрический ток).

▪ Не оставляйте устройство под дождем и не работайте под дождем.

▪ Храните устройство только в сухом месте вне пределов досягаемости детей.

▪ Во избежание опасности повреждения пальцев при выполнении работ по монтажу и очистке удерживайте ножевой механизм (см. рисунок „Замена ножей“) и работайте в защитных перчатках.

▪ Отключите машину и вытащите из розетки вилку соединительного шнура в следующих случаях:

- ремонтные работы
- работы по техобслуживанию и очистке
- устранение неполадок
- транспортировка
- замена ножей

– когда Вы отходите от устройства (даже при кратковременных перерывах в работе).

▪ При забивании входного и выходного отверстий машины выключите двигатель и извлеките сетевую штепсельную вилку и только потом приступайте к удалению остатков материала из входного или выходного отверстия.

▪ Проверьте машину на наличие возможных повреждений:

– Перед дальнейшей эксплуатацией устройства необходимо тщательно обследовать защитные приспособления на их безупречную и соответствующую назначению работу.

– Проверьте, повреждены или дефектны ли детали. Все детали должны быть правильно смонтированы и выполнять все условия, чтобы обеспечить безупречную эксплуатацию.

– Необходимо осуществлять квалифицированный ремонт или замену поврежденных защитных приспособлений в авторизованной специализированной мастер-



ской, если в руководстве по эксплуатации не указано иного.

- Поврежденные или нечитаемые предохранительные наклейки следует заменять.
- Хранить неиспользуемые устройства в сухом месте, замыкаемом на ключ и недоступном для детей.

⚠ Электрическая безопасность

- Исполнять соединительную проводку согласно стандарту IEC 60245 (H 07 RN-F) с поперечным сечением жил не менее
 - 1,5 мм² при длине кабеля до 25 м,
 - 2,5 мм² при длине кабеля свыше 25 м.
- Соединительные линии с большой длиной и с небольшим диаметром обуславливают понижение напряжения. В данном случае двигатель не в состоянии достигать максимальную мощность, в результате чего происходит понижение работоспособности прибора.
- Штекеры и соединительные розетки на линиях подключения должны быть изготовлены из резины, эластичного ПВХ или из другого термопластичного материала с подобной механической прочностью, или же они должны содержать покрытие из такого материала.
- Штекерное приспособление соединительной линии должно иметь брызгозащищенное исполнение.
- При прокладке соединительной линии следите за тем, чтобы она не зажималась, не надламывалась и чтобы не становился влажным штепсельный разъем.
- При использовании кабельного барабана кабель необходимо полностью разматывать с него.
- Не используйте кабель для целей, для которых он не предназначен. Защищайте кабель от жары, масла и острых кромок. Не используйте кабель для того, чтобы вытаскивать из розетки штепсельную вилку.
- Не прикасаться к соединительному кабелю до тех пор, пока Вы его не отсоедините от сети. Поврежденный соединительный кабель может иметь контакт с токоведущими деталями.
- Регулярно контролируйте удлинительные кабели и заменяйте их, если они повреждены.
- Не используйте дефектные соединительные провода.
- Под открытым небом используйте только удлинительные кабели, допущенные для этого и снабженные соответствующей маркировкой.
- Не пользуйтесь временными подсоединениями к источнику электрического питания.
- Подключайте устройство через выключатель защиты от токов повреждения (30 мА).

⚠ Поручайте реализацию электрического подсоединения или, соотв., проведение ремонта на электрических деталях машины авторизованному специалисту-электрику или одному из наших пунктов сервисного обслуживания. Соблюдайте местные предписания, в частности, касающиеся мер обеспечения защиты.

⚠ Поврежденные кабели для подключения к сети, во избежание опасностей, подлежат замене изготовителем или силами одной из его сервисных служб либо лицом с аналогичной квалификацией.

⚠ Поручайте проведение ремонта на других деталях машины заводу-изготовителю или одному из его пунктов сервисного обслуживания.

⚠ Разрешается использовать только оригинальные запчасти и принадлежности. Использование других запчастей и других принадлежностей может привести к травмированию пользователя. За причиненный в таких случаях ущерб изготовитель ответственности не несет.

Ввод в эксплуатацию

- Убедитесь в том, что устройство смонтировано полностью и в соответствии с предписаниями.
 - Для использования измельчителя поставьте его на ровное и прочное основание (опасность опрокидывания).
 - Не используйте устройство на мощёной поверхности, посыпанной щебнем, на которой выброшенный материал может вызвать травмирование.
 - Эксплуатируйте машину только на открытом воздухе. Соблюдайте дистанцию (не менее 2 м) до стен и других неподвижных предметов.
 - Перед каждым использованием проверьте:
 - соединительные провода на наличие дефектных участков (трещины, порезы или т. п.).
- ⚠ Не использовать дефектные провода.
- устройство на наличие возможных повреждений (см. раздел "Безопасная работа");
 - все ли винты, гайки и болты и другой крепежный материал затянуты до упора
 - установлены ли крышки, отражающие и предохранительные щитки на своем штатном месте и находятся ли они в надлежащем рабочем состоянии

ⓘ Подсоединение к сети

- Сопоставьте напряжение, указанное на фирменной табличке устройства, с сетевым напряжением и подсоедините устройство к надлежащей и соответствующей предписаниям розетке.
- Используйте **удлинительные кабели** с достаточным поперечным сечением.

Сетевое предохранение

16 А инерционно-плавкие предохранители 

Двухпозиционный переключатель

Запрещается использовать устройство, выключатель которого не включается и не выключается. Поврежденные выключатели подлежат немедленному ремонту или замене сервисной службой.

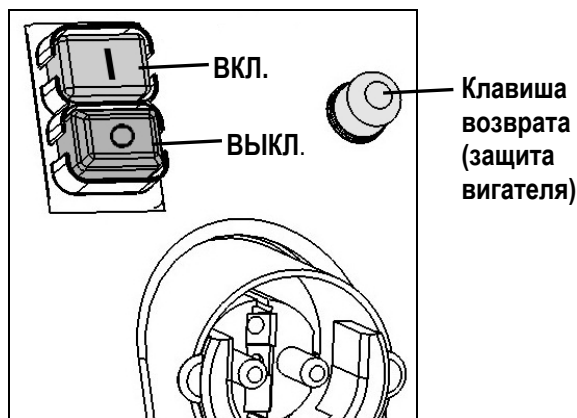

Включение

Нажмите зеленую клавишу ①.

Выключение

Нажмите красную клавишу ②.

Предохранитель повторного пуска в случае перебоя электроснабжения

В случае перебоя электроснабжения прибор автоматически выключается (нулевой автомат). Для повторного включения необходимо нажать зеленую клавишу.

Защита электродвигателя

Электродвигатель оснащен защитным автоматом, за счет которого в случае перегрузки происходит автоматическое выключение. После определенного времени охлаждения (около 5 минут) электродвигатель можно снова включить. Для этого нажмите

1. клавишу возврата (защита двигателя)
2. зеленую клавишу ① для повторного включения.

- Для удаления блокирующих предметов из раструба или шлица выброса используйте специальное приспособление или крючок.

⚠ Перед повторным включением подождите, пока не произойдет останов измельчителя.

Полное сопротивление сети

При неблагоприятных параметрах сети в процессе включения устройства может иметь место кратковременное падение напряжения, которое может отрицательно повлиять на другие устройства (например, вызвать мигание лампы). Помех не придется ожидать, если будут соблюдены параметры максимального полного сопротивления сети, приведенные в таблице.

Потребляемая мощность P_1 (Вт)	Полное сопротивление сети $Z_{\text{макс.}}$ (Ом)
2800	0,19

Работа с садовым измельчителем

- Займите такое рабочее положение, чтобы Вы находились сбоку или позади устройства. Строго запрещается стоять в зоне выбросного отверстия.

- При вводе устройства в эксплуатацию всегда держитесь за пределами зоны отбрасывания.
- **⚠** Материал большой длины, выступающий из устройства, во время его затягивания ножами, может отскочить назад! Обратите Ваше внимание на надежное расстояние!
- Строго запрещается засовывать руки в загрузочное или выбросное отверстие.
- Держите лицо и туловище вдали от загрузочного отверстия.
- Не допускайте попадания рук, других частей тела и одежды в загрузочную трубу, выбросной канал или другие подвижные части.
- Перед включением устройства проверьте, не находятся ли в загрузочной воронке остатки измельченного материала.
- Не наклоняйте машину при работающем двигателе.
- Следите за тем, чтобы двигатель был свободен от отходов и прочих скоплений для его предохранения от повреждения или возможного возгорания.
- Проводя загрузку, следите за тем, чтобы в загрузочную воронку не попадали куски металла, камни, бутылки или другие предметы, не подлежащие переработке.
- Если в загрузочную воронку попали посторонние предметы или если устройство начинает издавать непривычные звуки или вибрировать, немедленно отключите устройство и дайте ему остановиться. Вытащите вилку соединительного провода и выполните следующие операции:
 - осмотреть повреждения;
 - заменить или отремонтировать поврежденные детали;
 - проверить устройство и подтянуть ослабевшие соединения деталей.

⚠ Вам запрещается ремонтировать устройство, если Вы не располагаете соответствующей авторизацией.

👉 Что я могу измельчать?

Да:

- органические отходы из домашнего хозяйства и сада, например, обрезки кустов и деревьев, увядшие цветы, кухонные отходы.

Нет:



- стекло, металлические предметы, пластмасса, пластиковые пакеты, камни, отходы из ткани, корни с приставшей к ним землей, пищевые, рыбные и мясные отходы.

👉 Особые указания по процессу измельчения:

- Измельчайте сучья, ветви и древесину вскоре после резки.
 - Этот измельчаемый материал становится очень твердым по мере высыхания, в результате чего уменьшается максимально возможный для переработки диаметр сучьев.
- Удалите побеги с сильно разветвленных сучьев.
- Переработка садовых или, соотв., кухонных отходов, содержащих большое количество влаги и имеющих склонность к склеиванию:
 - измельчать эти отходы попеременно с древесным измельчаемым материалом, чтобы предупредить закупорку устройства.

- Не допускайте большого скопления измельченного материала в зоне выходного отверстия, так как это может привести к закупорке выбросного канала. Это в свою очередь может вызвать обратный выброс материала через загрузочное отверстие. При закупорке прочистите загрузочное отверстие и выбросной канал. Предварительно отключите двигатель и вынуть вилку питания.
- Следите, чтобы выдерживался диаметр сучьев, максимально допустимый для переработки (см. „Технические данные“). В зависимости от вида и свежести древесины диаметр сучьев, максимально допустимый для переработки, может уменьшиться.
- Ножевой механизм в принципе сам втягивает в себя измельчаемый материал.
- Избегайте перегрузки и блокировки двигателя при работе с более толстыми сучьями, почаще оттягивая назад сук.
- При перегрузке устройства двигатель, оснащенный защитным выключателем, отключается автоматически.
 - Опять включите измельчитель прибл. через 5 минут.
 - Если устройство не удается включить спустя этот период времени, посмотрите раздел „Возможные неполадки“.

Замена ножей

  Перед заменой ножей вытащите вилку соединительного шнура.

 Опасность повреждения пальцев и рук при работе с ножевым механизмом. Носите защитные перчатки.

 Как открыть устройство.

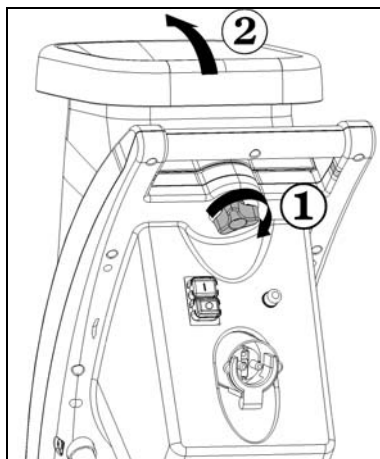

 Прочно закрепить ножевой механизм. **1**

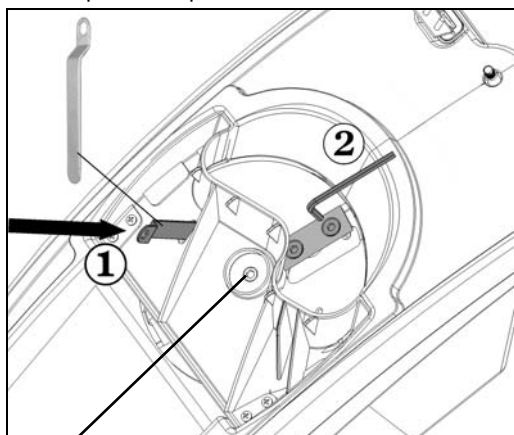

Левая резьба

Уменьшенная производительность

резания: **2**

 затупилось лезвие ножа.

Заменить затупившееся лезвие на лезвие, не использовавшееся до сих пор, поменяв их местами.

 затупились все лезвия ножей.

Вставить новый комплект ножей (№ для заказа 382425).

Техническое обслуживание и уход

• Перед тем, как проводить любые работы по техобслуживанию:

- отключить двигатель и вытащить вилку соединительного шнура.
- Надеть защитные перчатки во избежание повреждений.

Если устройство было выключено для проведения технического обслуживания, помещения на хранение или замены принадлежности, проследите за тем, чтобы источник энергии был отключен, а сетевая штепсельная вилка была извлечена из розетки. Проследите за тем, чтобы все подвижные части находились в состоянии покоя, а при наличии ключа он был извлечен. Перед техническим обслуживанием, регулировкой и т.д. давайте устройству остыть.

При техобслуживании режущего инструмента следует иметь в виду, что за счет пускового механизма он еще может работать, даже если двигатель уже не работает после блокировки крышки.

При техническом обслуживании режущего инструмента следует иметь в виду, что он под действием пускового механизма всё ещё может работать, даже если двигатель, благодаря блокировке крышки, уже находится в состоянии покоя.

После проведения работ по техническому обслуживанию или ремонту проследить за тем, чтобы были удалены инструменты и гаечные ключи.

• Садовый измельчитель в принципе не нуждается в техническом обслуживании. Для сохранения его ценности и в интересах продолжительного срока службы учитывать нижеследующее:

- Не загромождать вентиляционные отверстия и поддерживать их в чистом виде.
- Проверять крепежные винты (при необходимости подтянуть).
- Очистить устройство после измельчения. Для очистки устройства пользоваться только теплой влажной салфеткой и мягкой кисточкой. Категорически запрещается пользоваться чистящими средствами или растворителями. В противном случае устройству может быть нанесен непоправимый ущерб. Химикаты могут разрушить пластиковые детали.

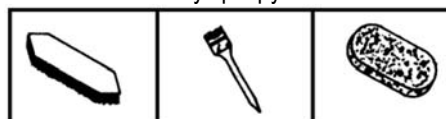

- Не очищать измельчитель проточной водой или высоконапорными средствами для очистки.

– После каждого употребления предохранять непокрытые краской металлические детали от коррозии, опры-

скав их экологически совместимым маслом, способным к биологическому расщеплению.

Возможные неполадки

Неполадка	Возможная причина	Способ устранения
Двигатель не запускается.	<ul style="list-style-type: none"> – Отсутствует сетевое напряжение. – Неисправен присоединительный кабель. – Корпус закрыт неправильно (сработал предохранительный выключатель). 	<ul style="list-style-type: none"> – Проверить защиту предохранителями. – Поручить проверить (специалисту-электрику). – Правильно закрыть верхнюю часть корпуса и свинтить, при необходимости удалить загрязнения.
Двигатель гудит, но не запускается.	<ul style="list-style-type: none"> – Блокирован ножевой механизм. – Неисправен конденсатор. 	<ul style="list-style-type: none"> – Отключить устройство, вытащить вилок соединительного шнура и очистить устройство изнутри. – Отправить устройство на ремонт на завод-изготовитель или, соотв., на поименованную им фирму.
Уменьшенная производительность резания	Затупились ножи.	Заменить ножи.
Устройство запускается, однако стопорится при незначительной нагрузке и отключается посредством защитного выключателя двигателя.	<p>Удлинительный кабель слишком длинный или имеет слишком малое поперечное сечение.</p> <p>Розетка слишком далеко удалена от магистрального подсоединения и слишком малое поперечное сечение соединительного кабеля.</p>	Использовать удлинительный кабель не менее 1,5 мм ² длиной не более 25 м. При более длинном кабеле поперечное сечение не менее 2,5 мм ² .

Технические данные

Тип/Модель	МНА 2800
Год изготовления	см. на последней странице
Двигатель	Двигатель переменного тока 230 В~, 50 Гц, 2800 об./мин, с автоматическим тормозом двигателя
Мощность двигателя P ₁ S6 - 40 %	2800 Вт
Двухпозиционный переключатель с	защитным выключателем двигателя, электрическим предохранительным выключателем, минимальным расцепителем напряжения
Вес	19,5 кг
Уровень звукового давления L _{PA}	83 дБ (А) - (замерено по Директиве 2000/14/ЕС) К = 3 дБ (А)
замеренный уровень звуковой мощности L _{WA}	104 дБ (А) - (замерено по Директиве 2000/14/ЕС)
гарантированный уровень звуковой мощности L _{WA}	105 дБ (А) - (замерено по Директиве 2000/14/ЕС)
Макс. возможный для переработки диаметр сучьев (распространяется только на свежесрезанную древесину)	∅ макс. 42 мм
Класс защиты	I
Степень защиты	IP X4
Сетевое предохранение	16 А инерционно-плавкие предохранители 

Гарантия

Просим обратить внимание на прилагаемое гарантийное обязательство.

Montering

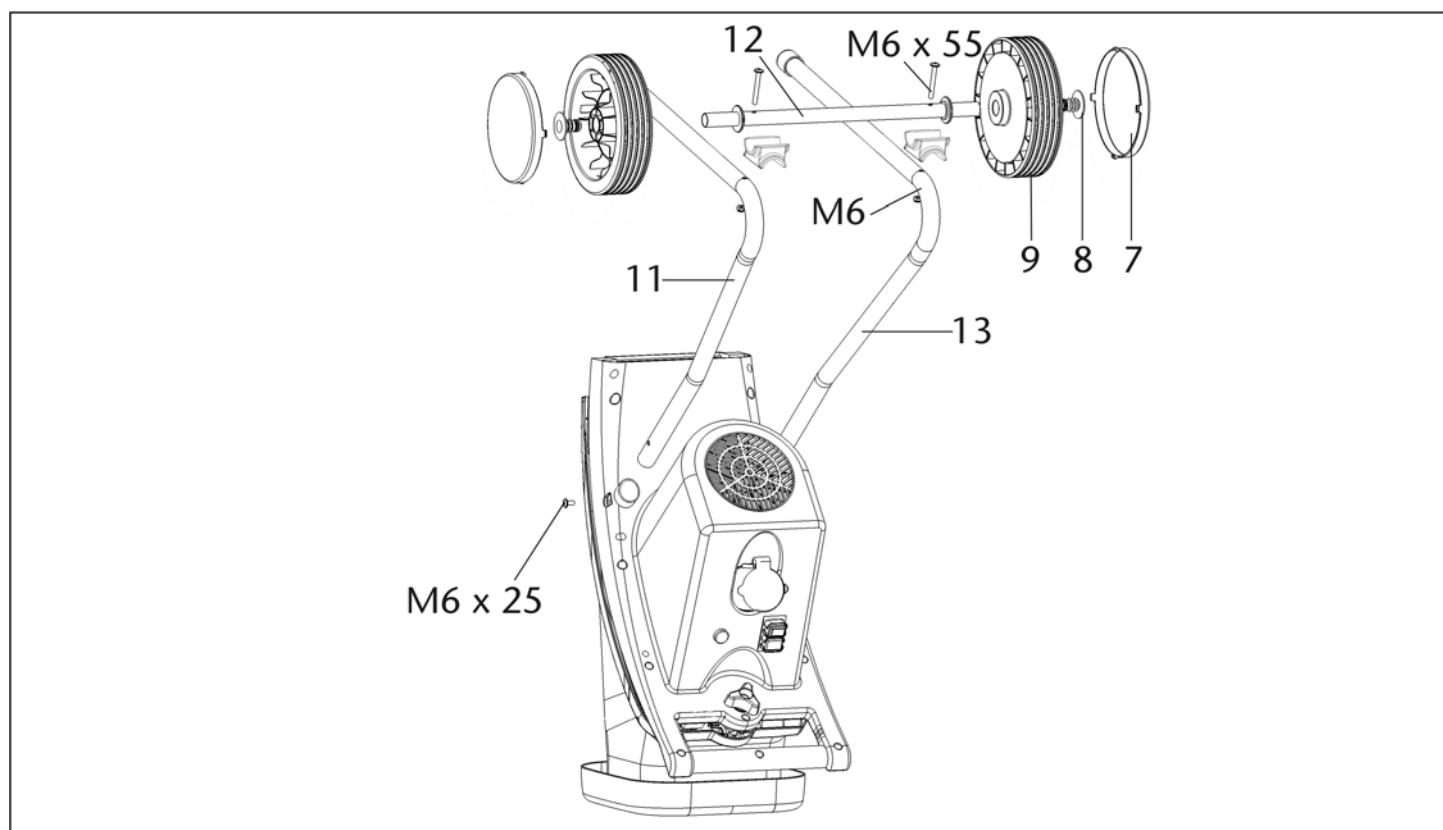
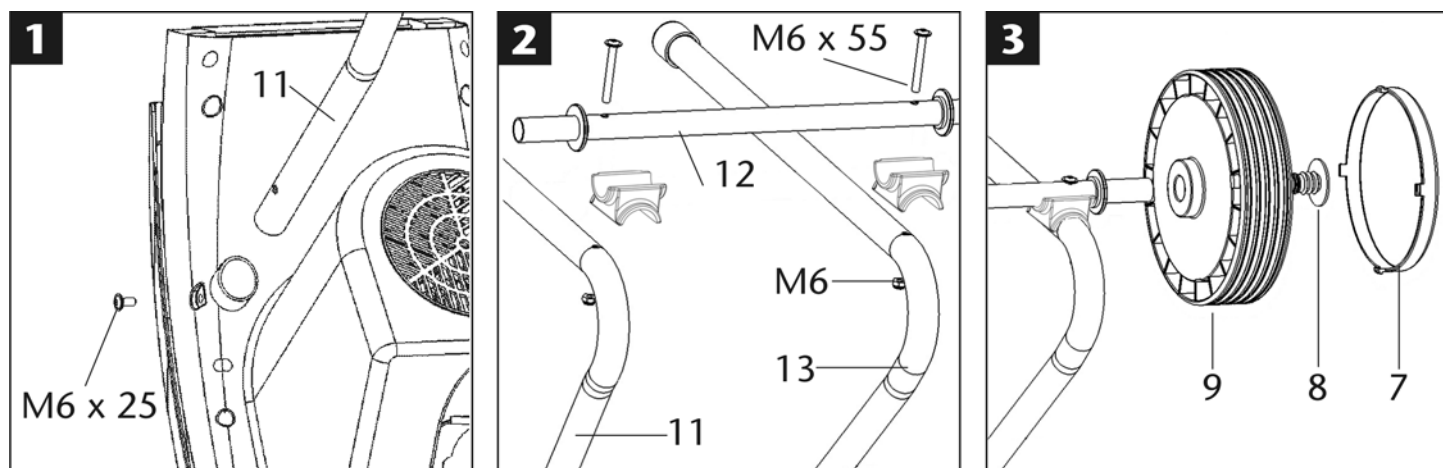

Beskrivning

- A. Trattöppning för grenmaterialet
- B. Losstagningskruv
- C. Motorskydd
- D. På-/Av-brytare
- E. Nätkontakt
- F. Ventilationsöppningar
- G. Underrede
- H. Utkastningsöppning

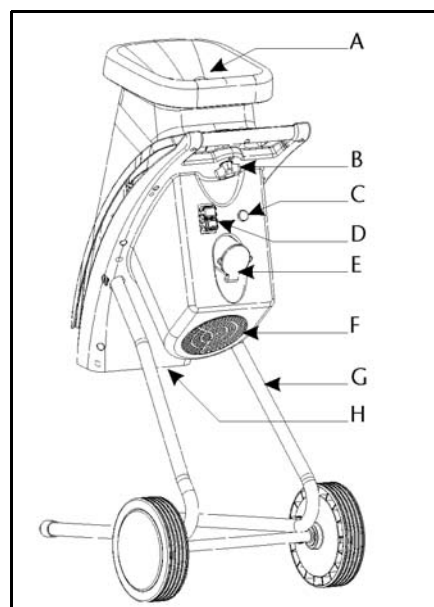

① Förvara bruksanvisning i original väl.

① Ge bruksanvisningen till alla personer, som arbetar med apparaten.



Det är inte tillåtet att ta maskinen i drift om man inte noga har läst igenom bruksanvisning i original, följt alla anvisningar och har monterat maskinen enligt monteringsanvisningarna.



Denna apparat får användas av personer med begränsade fysiska, känselmässiga eller mentala egenskaper, eller som har bristande erfarenhet eller kunskaper, om det finns en person som ansvarar för säkerheten och instruerar hur apparaten används.



Barn och ungdomar under 16 år får inte använda maskinen.

Innehåll

Montering	112
Leveransomfattning	113
EG-konformitetsförklaring	113
Drifftider	113
Symboler på maskinen	113
Symboler bruksanvisning	114
Användning till rätt ändamål	114
Resterande risker	114
Säkerhetshänvisningar	114
Idrifttagning	116
Hur man använder kompostkvarnen	116
Hur man byter knivar	117
Underhåll och skötsel	117
Möjliga störningar	118
Tekniska data	118
Garanti	118
Reservdelar	134

Leveransomfattning

☞ Kontrollera kartongens innehåll efter uppäckning

- ▶ att leveransen är komplett
- ▶ ev. transportskador

Vid reklamationer ska omgående återförsäljaren, underleverantörerna och tillverkaren meddelas. Senare reklamationer kan inte godkännas.

- 1 förmonterad maskinenhet
- 1 stödben – vänster
- 1 stödben – höger
- 1 axel
- 2 hjul
- 2 hjulkåpor
- 1 skruppåse
- 1 samlingssäck
- 1 bruksanvisning
- 1 garantivillkor

EG-konformitetsförklaring

Nr. (S-No.): 14174

Motsvarande EG-direktiv 2006/42/EG

Härmed förklarar vi

ATIKA GmbH

Josef-Drexler-Str. 8, 89331 Burgau - Germany

med ensamt ansvar att produkten

Gartenhäcksler (Kompostkvarn) typ MHA 2800

Serienummer: 000001 – 020000

Är konform med bestämmelserna i ovannämnda EG-direktiv, samt med bestämmelserna i dessa följande direktiv: 2004/108/EG, 2011/65/EU och 2000/14/EG.

Följande passande normer har använts:

EN 60335-1:2012+A11; EN 13683:2003+A2; EN 62233:2008; EN 55014-1:2006+A1; EN 55014-2:1997+A1+A2; EN 61000-3-2:2006+A1+A2; EN 61000-3-11:2000

Förfarande vid konformitetsvärdering: 2000/14/EG – bilaga V

Uppmätt bullernivå L_{WA} 104 dB (A).

Garanterad bullernivå L_{WA} 105 dB (A).

Tekniska underlag förvaras hos:

ATIKA GmbH – Technisches Büro –

Josef-Drexler-Str. 8, 89331 Burgau - Germany

i.A.

Burgau, 08.01.2015

i.A. G. Koppenstein, Designledning

Drifftider

Var vänlig beakta ert lands (regionala) föreskrifter gällande bullerskydd.

Symboler på maskinen



Läs noga igenom bruksanvisningen innan ni börjar använda maskinen och beakta alla säkerhetsanvisningar.



Stäng av motorn och dra ur nätkontakten innan ni börjar med några som helst reparationer, underhålls- och rengöringsarbeten.



Risk för utkastade delar när motorn är igång – håll obehöriga personer, liksom husdjur och andra djur på avstånd från riskområdet.



Se upp för roterande knivar. Stick inte in händer eller fötter när maskinen är igång.







Använd ögon- och hörselskydd.



Bär skyddshandskar.

	Skydda mot fuktighet.		Använd inte som fotsteg.
	Elektriska apparater bör inte slängas i soptunnan. Apparater, tillbehör och förpackning skall återvinnas på miljövänligt sätt.		
Enligt det europeiska direktivet 2012/19/EC om gamla el- och elektronikapparater, måste elapparater som inte längre är driftsdugliga, samlas ihop åtskilt och tillföras en miljöriktig återanvändning.			
	Produkten motsvarar de produktspecifika och gällande europeiska direktiven.		

Symboler brugsanvisning

-  **Hotande fara eller farlig situation.** Underlåtenhet att följa dessa anvisningar kan leda till person- eller saksador.
-  **Viktiga anvisningar för den rätta användningen.** Underlåtenhet att följa dessa anvisningar kan leda till fel.
-  **Användningstips.** Här får ni information och tips om hur ni använder maskinen på optimalt sätt.
-  **Montering, hantering och underhåll.** Här förklaras allt i detalj som ni måste göra.

Användning enligt bestämmelserna

Användning enligt bestämmelserna innebär nerskäring av

- grenar och kvistar med en diameter på max. (beroende på hur hårt och färskt träet är)
- visset och fuktigt trädgårdsavfall som redan legat några dagar omväxlande med grenar och kvistar

Det är absolut inte tillåtet att skära glas, metall, plast, plastpåsar, stenar, tygavfall, rötter med jord på eller avfall som inte har någon fast konsistens (t ex köksavfall).

Denna trädgårds-kompostkvarn får endast användas privat, dvs hemma i trädgården.

Som kompostkvarn för den privata hemmaträdgården, avses sådana apparater som inte används yrkesmässigt inom offentliga anläggningar, parker, sportanläggningar, lantbruk eller skogsbruk.

I användning till rätt ändamål ingår också att de av tillverkaren föreskrivna drift-, underhålls- och reparationsbestämmelserna samt de i bruksanvisningen angivna säkerhetsbestämmelserna följs.

Varje form av användning utöver detta gäller som användning utanför bestämmelserna. Tillverkaren tar inget ansvar för skador orsakade av användning till ej godkända ändamål. Endast användaren står för hela risken.

Tillverkaren tar inget ansvar för skador som uppstått på grund av egenmäktiga förändringar av kompostkvarnen.

Maskinen får endast ställas in, användas och underhållas av personer förtrogna med detta och som är informerade om riskerna. Reparationsarbeten får endast utföras av oss eller av oss rekommenderade kundserviceverkstäder.

Övriga risker

 Även om man använder maskinen på föreskrivet sätt och beaktar alla säkerhetsanvisningar finns alltid en viss risk att skada sig på grund av maskinens speciella konstruktion.

Risken att skada sig kan man i första hand reducera genom att i detalj följa alla anvisningar i avsnittet "Användning enligt bestämmelserna" och "Säkerhetsanvisningar". Därutöver bör man vara extra försiktig vad det gäller följande risker.





Hänsyn och försiktighet minskar riskerna för person- och saksador.

- Risk att skada händer och fingrar om man går ner med handen i någon öppning och kommer i kontakt med knivarna.
- Risk att skada händerna och fingrarna i samband med att man monterar eller rengör knivarna.
- Risk att skadas genom att skärmaterial slungas i väg i området kring tratten.
- Risk orsakade av elspänning vid användning av ej korrekta elanslutningsledningar.
- Beröring av spänningsförande delar i öppnade elektriska komponenter.
- Risk för hörselskador vid längre arbetspass utan hörselskydd.

Dessutom kan det trots alla vidtagna skyddsåtgärder kvarstå uppenbara resterande risker.

Säkerhetsanvisningar

 Läs noga igenom och beakta anvisningarna nedan samt alla tillämpliga nationella säkerhetsbestämmelser innan ni börjar använda maskinen för att skydda både er själv och andra, för möjliga faror.

-  Ge säkerhetsanvisningarna till alla personer, som arbetar med maskinen.
-  Spara dessa säkerhetsanvisningar väl.
-  **Maskin med säkerhetsfrånkoppling**
Kompostkvarnen har en säkerhetsfrånkoppling med automatisk motorbroms. Denna säkerhetsfrånkoppling förhindrar att motorn kan tillkopplas om maskinen har öppnats, så att man inte kan komma i kontakt med de roterande knivarna.
-  **Reparationer på säkerhetsfrånkopplingen får endast utföras av tillverkaren själv eller på auktoriserade service-verkstäder.**

- Informera er med hjälp av bruksanvisningen om maskinen och dess funktioner.
- Använd aldrig maskinen för andra ändamål än den är avsedd för (se avsnittet "Användning enligt bestämmelserna" och "Hur man använder kompostkvarnen").
- Se till att ni står stadigt så att ni har god balans. Sträck er inte framåt. Stå alltid på samma höjd som maskinen när ni kastar in trädgårdsavfallet.
- Var uppmärksam. Koncentrera er på arbetet. Arbeta förnuftigt. Använd inte apparaten om ni är trött eller påverkad av narkotika, alkohol eller läkemedel. Ett ögonblicks oaktamhet kan leda till allvarliga personskador.

- Använd skyddsglasögon, skyddshandskar och hörselskydd när maskinen är igång.
- Bär lämpliga arbetskläder:
 - inga vida och löst sittande klädesplagg
 - halksäkra skor
 - inga löst hängande kläder eller sådana med hängande band eller snören
- Den som använder maskinen ansvarar för att inga andra personer kan ta skada av den.
- Låt inte barn leka med apparaten.
- Håll barn på avstånd från kompostkvarnen.
- Rengöring och underhåll får inte utföras av barn.
- Använd aldrig maskinen när obehöriga personer uppehåller sig i närheten.
- Låt maskinen aldrig vara utan uppsikt.
- Se till att ert arbetsområde alltid är i gott skick. Oordning kan leda till olycksfall.
- Ställ er alltid så, att ni befinner er antingen vid sidan om maskinen eller bakom den. Ställ er aldrig i området kring öppningen där skärmaterialet kastas ut.
- Stick aldrig in händerna i påfyllnings- eller utkastningsöppningen.
- Håll alltid ansiktet och kroppen på avstånd från påfyllningsöppningen.
- Överbelasta inte maskinen! Arbetet går bättre och säkrare i det angivna effektområdet.
- Använd endast maskinen med kompletta och korrekt monterade skyddsanordningar och ändra inget som kan påverka säkerheten.
- Förändra inte reglerinställningen på motorn; varvtalet reglerar nämligen en säker maximal arbetshastighet och skyddar motorn och alla roterande delar från skador genom överdrivet hög hastighet. Vänd er till kundtjänst vid problem.
- Använd maskinen aldrig utan påfyllningstratt.
- Förändra inte maskinen eller dess delar.
- Stäng maskinen alltid innan ni sätter igång den.
- Spruta inte maskinen med vatten. (riskkälla: elektrisk ström).
- Ta hänsyn till omgivningens påverkan:
 - Använd inte maskinen i fuktig eller våt omgivning.
 - Låt maskinen aldrig stå ute i regn och använd den inte när det regnar.
 - Arbeta bara där det är god sikt. Se till att det är god belysning.
- Blockera knivarna resp. knivsatsen (se fig. "Hur man byter knivar") och använd skyddshandskar i samband med monterings- eller rengöringsarbeten för att förhindra att skada fingarna.
- Stäng av maskinen och dra ut nätkontakten ur eluttaget vid:
 - underhålls- och rengöringsarbeten
 - åtgärd av fel
 - vid kontroll av om anslutningsledningarna har flätats ihop eller skadats.
 - transport
 - reparationsarbeten
 - hur man byter knivar
 - att ni lämnar maskinen (även vid korta arbetsavbrott)
- Om in- och utloppen stoppas igen på maskinen, kopplar ni ifrån maskinen och drar ut stickkontakten, innan ni åtgärdar materialresterna i in- och utloppen.
- Kontrollera att maskinen inte har fått några eventuella skador:





- Före vidare användning ska man kontrollera skyddsanordningarna noga, så att de fungerar korrekt.
- Kontrollera om de rörliga delarna fungerar felfritt och inte sitter i kläm eller om det finns skadade delar. Samtliga delar måste vara rätt monterade och uppfylla alla villkor för att maskinen ska fungera korrekt.
- Skadade skyddsanordningar och delar måste fackmannamässigt repareras eller bytas av erkänd fackverkstad eller tillverkare, om inte annat framgår av bruksanvisningen.
- Skadade eller oläsliga etiketter med säkerhetsanvisningar måste ersättas.
- Förvara oanvända apparater på ett torrt, låst ställe, utanför barns räckvidd.

Elektrisk säkerhet

- Anslutningsledningen måste motsvara IEC 60245 (H 07 RN-F) och ha ett trådtvårsnitt på minst
 - 1,5 mm² vid kabellängder upp till 25 m
 - 2,5 mm² vid kablar över 25 m längd
- Långa och tunna anslutningsledningar skapar ett spänningsfall. Motorn uppnår inte längre sin maximala effekt, apparatens funktion reduceras.
- Stickkontakter och kopplingsdosor vid anslutningsledningarna måste vara tillverkade av gummi, mjuk PVC eller av ett annat termoplastmaterial med samma mekaniska hållfasthet eller vara överdragna med dessa material.
- Anslutningsledningens stickkontakt måste vara stänkvattenskyddad.
- Vid montage se till att anslutningsledningen inte kläms eller knäcks och att stickkontakten inte blir blöt.
- Linda helt av kabeln om ni använder en kabeltrumma.
- Använd inte kabeln för ändamål, den inte är avsedd för. Skydda kabeln från värme, olja och vassa kanter. Använd inte kabeln för att dra ut kontakten ur eluttaget.
- Kontrollera förlängningskabeln regelbundet och byt ut den om den är skadad.
- Använd inga defekta anslutningsledningar.
- Använd endast godkända kablar och förlängningskablar vid arbete utomhus.
- Använd inte provisoriska kablar.
- Skyddsanordningar får aldrig överbryggas eller tas ur drift.
- Anslut kompostkvarnen med en jordfelsbrytare (30 mA).

 Elanslutningar resp. reparationer på maskinens elektriska komponenter får endast iordningställas resp. genomföras av auktoriserad elfackman eller på en av våra serviceverkstäder. De lokala föreskrifterna, i synnerhet vad det gäller skyddsåtgärder, ska alltid beaktas.

 Skadade nätkablar måste bytas av tillverkaren eller ett av hans serviceställen eller av en behörig elektriker, för att undvika risker.

 Reparationer på övriga delar på maskinen får endast genomföras av tillverkaren eller på en av våra serviceverkstäder.

 Använd endast original-reservdelar och original tillbehör. Genom att använda andra reservdelar och andra tillbehör kan olyckor vållas. För skador som följd av att andra delar än originaldelar har använts ansvarar tillverkaren inte.

Idrifttagning

- Kontrollera att maskinen är komplett monterad och att alla anvisningar har beaktats i samband med monteringen.
 - Ställ kompostkvarnen på en jämn och plan yta innan ni börjar använda den (så att den inte kan välta).
 - Använd inte apparaten på en grusbelagd yta, där utkastat material kan vålla skador.
 - Använd enbart maskinen utomhus. Håll den på avstånd (minst 2 m) från en vägg eller ett annat fast föremål.
 - Kontrollera före varje start:
 - anslutningsledningar avseende defekta ställen (sprickor, snitt etc.)
- ⚠** Använd inga defekta ledningar
- Om själva maskinen eventuellt kan vara skadad (se avsnittet "Säker användning")
 - om alla skruvar, muttrar och bultar och annat fästmaterial är fastdragna
 - att kapslingar, skydd och skyddssköldar sitter på plats och är i gott skick.

i Nätanslutning

- Kontrollera att spänningen som står på maskinens typskylt stämmer överens med nätspänningen och anslut maskinen till ett föreskrivet el-uttag.
- Använd endast skarvledningar med tillräckligt stort tvärsnitt.

Nätsäkringar

16 A trög 

Till/Frånknapp

Använd ingen apparat vars brytare inte slår till och ifrån. Skadade brytare måste omedelbart repareras eller bytas av kundtjänsten.

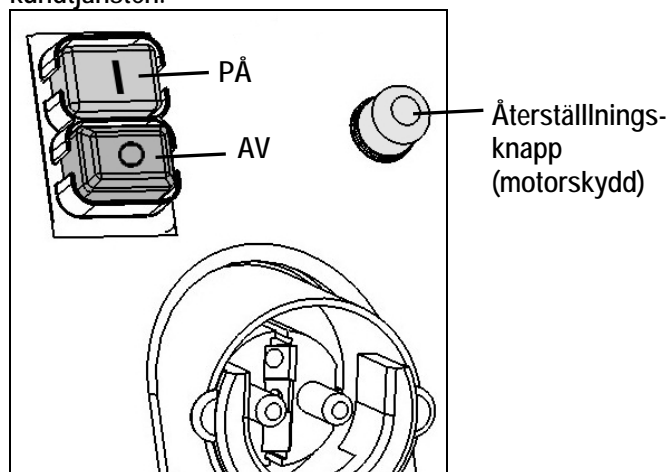

🔧 Tillkoppling

Tryck på den gröna knappen **(I)**.

🔧 Frånkoppling

Tryck på den röda knappen **(0)**.

🔧 Återstartsäkring vid strömavbrott

Vid elavbrott stängs maskinen av automatiskt (nollspänningsutlösningssdon). För att starta maskinen igen trycker ni på den gröna knappen.

🔧 Motorskydd

Motorn är utrustad med en skydds brytare som stänger av motorn automatiskt om den överbelastas. När motorn har svalnat (efter ca 5 minuter) kan den startas igen. Tryck på

1. återställningsknappen (motorskydd)
2. gröna knappen **(I)** för att starta den igen.

- Använd en laddstake eller en krok för att ta bort blockerade föremål ur tratten eller utkastningsöppningen.

⚠ Vänta tills hackelsemaskinen står stilla innan du startar den igen.

Nätimpedans

Vid ogynnsamma nätvillkor kan det under tillkopplingen av maskinen under en kort tid förekomma spänningsfall som kan ha inflytande på andra apparater (t.ex. lampflimmer).

Om man iakttar maximala nätimpedanser är inga störningar att vänta.

Effektförbrukning P1 (W)	Nätimpedans Zmax (Ω)
2800	0,19

Hur man använder kompostkvarnen

- Ställ er alltid så, att ni befinner er antingen vid sidan om maskinen eller bakom den.
- Befinn er alltid vid idrifttagningen av apparaten utanför utkastningszonen.
- **⚠** Långa kvistar som står ut över maskinens kant kan utföra en piskande rörelse när det dras in av knivarna! Se till att ni befinner er på säkert avstånd!
- Gå aldrig med händerna in i påfyllnings- eller utkastningsöppningen.
- Håll alltid ansiktet och kroppen på avstånd från påfyllningsöppningen.
- Håll inte händer, andra kroppsdelar och kläder i inmatningsrör, utkaströr eller i närheten av andra rörliga delar.
- Kontrollera att det inte finns några materialrester kvar i påfyllningstratten innan ni tillkopplar maskinen.
- Tippa inte maskinen när motorn är igång.
- Tänk på att hålla motorn fri från avfall och andra ansamlingar som kan skada motorn eller leda till brand.
- När ni fyller påfyllningstratten är det viktigt att kontrollera att det inte hamnar några andra föremål än trädgårdsavfall, som t.ex metallbitar, stenar, flaskor eller annat material som maskinen inte kan bearbeta, i påfyllningstratten.
- Om föremål som maskinen inte kan bearbeta har hamnat i påfyllningstratten eller om ovanliga ljud hörs eller maskinen börjar vibrera på onormalt sätt måste man omgående fränkoppla maskinen och vänta tills den har stannat helt. Drag sedan ur nätkontakten och gör följande:
 - kontrollera om maskinen har tagit skada
 - byt ut eller låt reparera defekta delar
 - kontrollera apparaten och spänn fast lösa delar

⚠ Ni får inte reparera apparaten, om ni inte är behörig till det (se säkerhetsanvisningarna).

Vilka material får jag skära med maskinen?

Ja:

- Organiskt hushålls- och trädgårdsavfall, t.ex. grenar och kvistar, överblommade blommor och köksavfall

Nej:

- Glas, metall, plast, plastpåsar, stenar, tygrester, rötter med jord på, mat-, fisk- och köttrester.

Speciella anvisningar:

- Skär ner grenar, kvistar och trä kort tid efter att de har klippts resp. sågats av
 - dessa material blir mycket hårda när de väl har torkat, så att den maximala diametern som kan bearbetas blir mindre.
- Tag bort kvistarna på större grenar.
- Om ni vill skära trädgårds- eller köksavfall som innehåller mycket vatten resp. som har en tendens att klibba
 - ska dessa skäras omväxlande med trämaterial för att förhindra att maskinen täpps igen.
- Låt inte det bearbetade fliset växa för högt i området omkring utkastöppningen. Detta kan ha till följd att det redan bearbetade fliset stoppar upp i utkaströret. Därigenom kan det uppstå ett bakslag av materialet genom inmatningsöppningen.
- Rensa inmatningsöppningen och utkaströret när apparaten är tillstoppad. Koppla därför alltid först från motorn och dra ut stickproppen ur eluttaget.
- Beakta den maximala grendiametern som får skäras (se "Tekniska data"). Beroende på typ och färskhet på träet, kan den maximala diametern på grenar som ska skäras, reduceras.
- Knivarna drar i stort sett automatiskt in materialet som ska skäras.
- Undvik att överbelasta och blockera motorn om ni vill skära tjockare grenar genom att dra grenen fram och tillbaka.
- Om motorn överbelastas fränkopplas den automatiskt genom motorskyddsbrytaren.
 - Tillkoppla sedan maskinen igen efter ca. 5 min.
 - Om det inte går att tillkoppla den igen efter denna tid, se avsnittet "Möjliga störningar".

Hur man byter knivar



Drag alltid ur nätkontakten innan ni byter ut knivar.



Risk att skada sig på händer och fingrar i samband med arbeten på knivarna.



Öppna kompostkvarnen

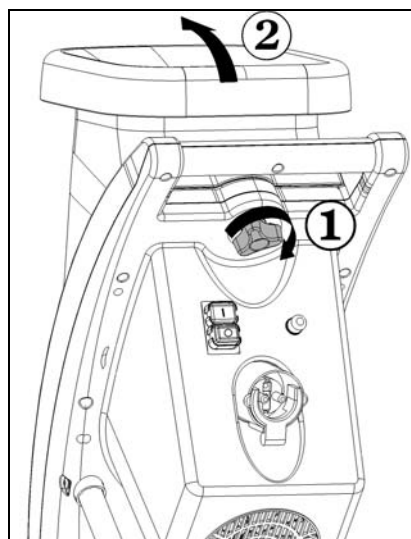

 Blockera knivarna med hjälp av en. ①

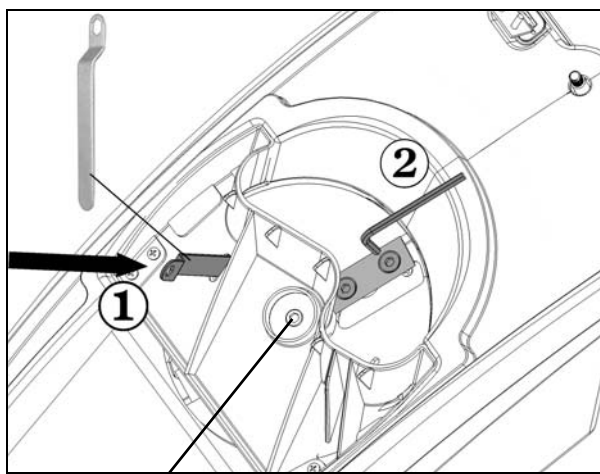

Vänstergänga

Sämre skäreffekt: ②

En kniv är trubbig.

 Vänd på kniven så att ni får fram den oanvända sidan.

Alla knivar är trubbiga

 En ny knivsats måste monteras (beställningsnummer 382425).

Underhåll och skötsel

- Innan underhållsarbeten genomförs ska
 - motorn stängas av och stickkontakten d.
 - skyddshandskar tas på för att undvika skador.

Är apparaten fränkopplad för underhåll, lagring eller utbyte av något tillbehör, ska ni säkerställa att energikällan är fränkopplad och nätanslutningen är borttagen. Se till att rörliga delar står stilla och om det finns en nyckel, ska den dras ut. Låt alltid apparaten svalna innan underhåll, omändring, etc.

Knivarna stannar inte direkt efter fränkoppling. Vänta därför innan ni börjar med reparation eller underhåll, tills alla delar står stilla.

Vid underhåll av skärverktyget ska man tänka på att den fortfarande kan gå genom startmekanismen, även om motorn inte går på grund av låsning av kapslingen.

Tänk på att ta bort verktyg och skruvnycklar efter avslutat underhålls- eller reparationsarbete.

- Kompostkvarnen är nästan helt underhållsfri. Observera följande för att den ska hålla så länge som möjligt:
 - se till att luftspalterna är fria och rena
 - kontrollera fästskrubarna (dra åt dem vid behov)
 - Rengör maskinen noga både in- och utvändigt när ni har använt den färdigt.
Använd endast en varm och fuktig trasa eller en mjuk borste för att rengöra maskinen.

Använd aldrig rengörings- eller lösningsmedel. Ni kan utsätta apparaten för obotliga skador. Plastdetaljerna kan angripas av kemikalier.



- rengör inte kvarnen med rinnande vatten eller en högtryckstvätt
- Skydda blanka metalldelar efter varje användning för korrosion genom att behandla dem med en miljövänlig och biologiskt nedbrytbar olja i sprayform.

Möjliga störningar



Innan varje störningsavhjälpning

- Slå från apparaten
- Vänta tills kompostkvarnen står stilla
- Dra ut nätanslutningen

Fel	Möjlig orsak	Åtgärd
Motorn startar inte	<ul style="list-style-type: none"> – Ingen nätspänning – Anslutningskabel defekt – Husets överdel är inte riktigt stängd (säkerhetsfrånkopplingen har reagerat) 	<ul style="list-style-type: none"> – Kontrollera säkringen. – Kontrolleras av (elektriker). – Stäng husets överdel ordentligt och tag bort ev. nedsmutsningar
Motorn brummar, men startar inte	<ul style="list-style-type: none"> – Knivarna är blockerade – Kondensator defekt 	<ul style="list-style-type: none"> – Frånkoppla maskinen, drag ur nätkontakten och rengör maskinens inre – Ta maskinen till en auktoriserad serviceverkstad för reparation.
Sämré skäreffekt	Kniven (knivarna) är trubbiga	Byt ut knivarna
Motorn startar, men blockerar vid minsta belastning och stängs av med motorskyddsströmställaren	Skarvkabeln är för lång eller tvärsnittet för litet. Eluttaget är för långt borta från huvud-anlutningen och anslutningsledningen har för litet tvärsnitt.	Förlängningskabel minst 1,5 mm ² , max. 25 m lång. Vid längre kabel, tvärsnitt minst 2,5 mm ² .

Tekniska data

Typ/Model	MHA 2800
Tillverkningsår	se sista sidan
Motor	Växelströmmotor 230 V, 50 Hz, 2800 min ⁻¹ , med automatisk motorbroms
Motoreffekt P ₁ S ₆ - 40 %	2800 W
Till-/frånbrytare med	motorskydds-brytare, elektrisk säkerhetsfrånkoppling, nollspänningsutlösare
Vikt	19,5 kg
Ljudtrycksnivå L _{PA} (uppmätt enligt direktiv 2000/14/EG)	83 dB (A) K = 3 dB (A)
Uppmätt bullernivå L _{WA} (uppmätt enligt direktiv 2000/14/EG)	104 dB (A)
Garanterad bullernivå L _{WA} (uppmätt enligt direktiv 2000/14/EG)	105 dB (A)
Max. tillåten grendiameter (gäller endast för färskt skuret trämaterial)	∅ max. 42 mm
Säkerhetsklass	I
Skyddklass	IP X4
Nätsäkring	16 A trög

Garanti

Var vänlig beakta bifogade garantivillkor.

Montáž

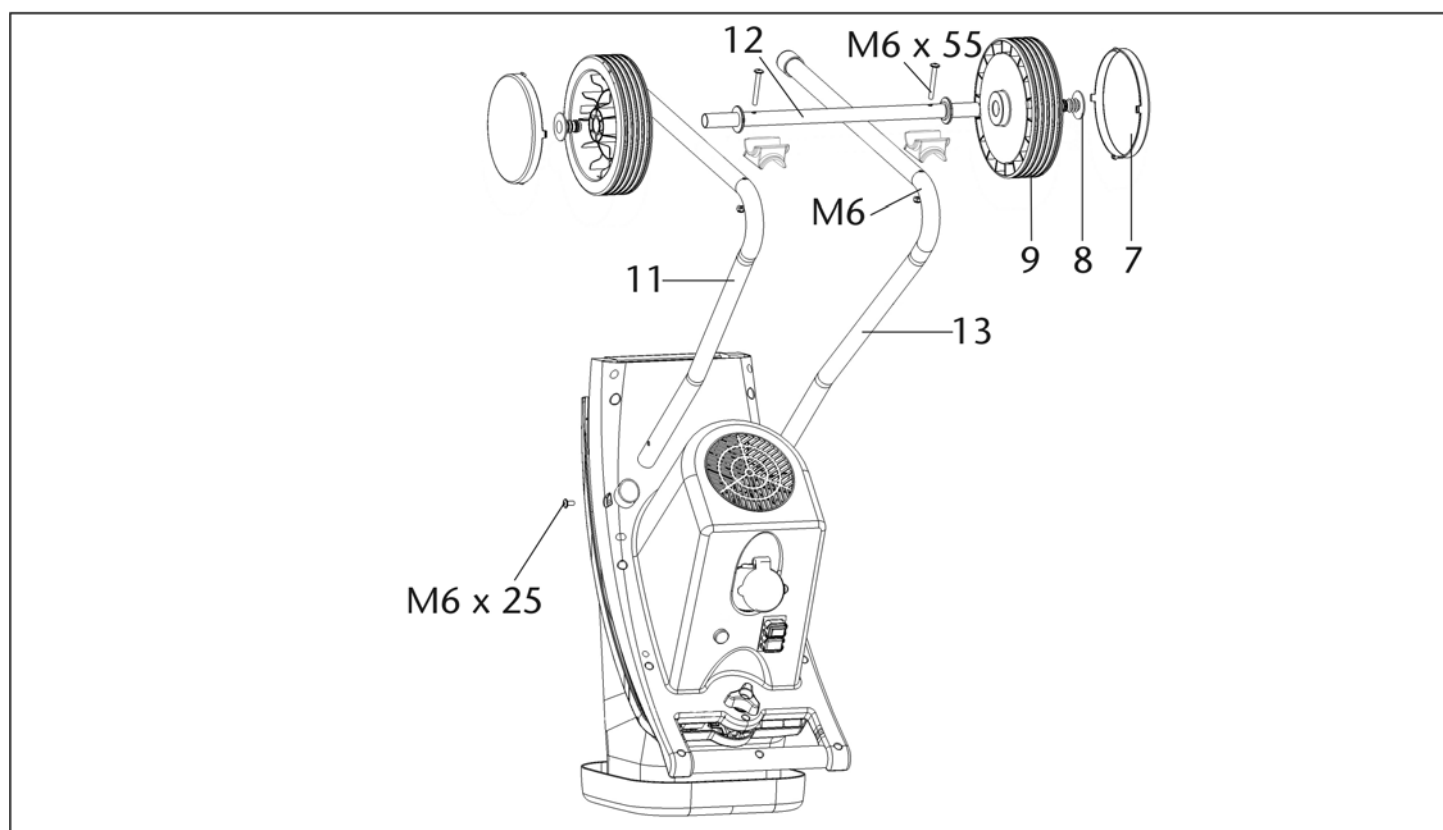
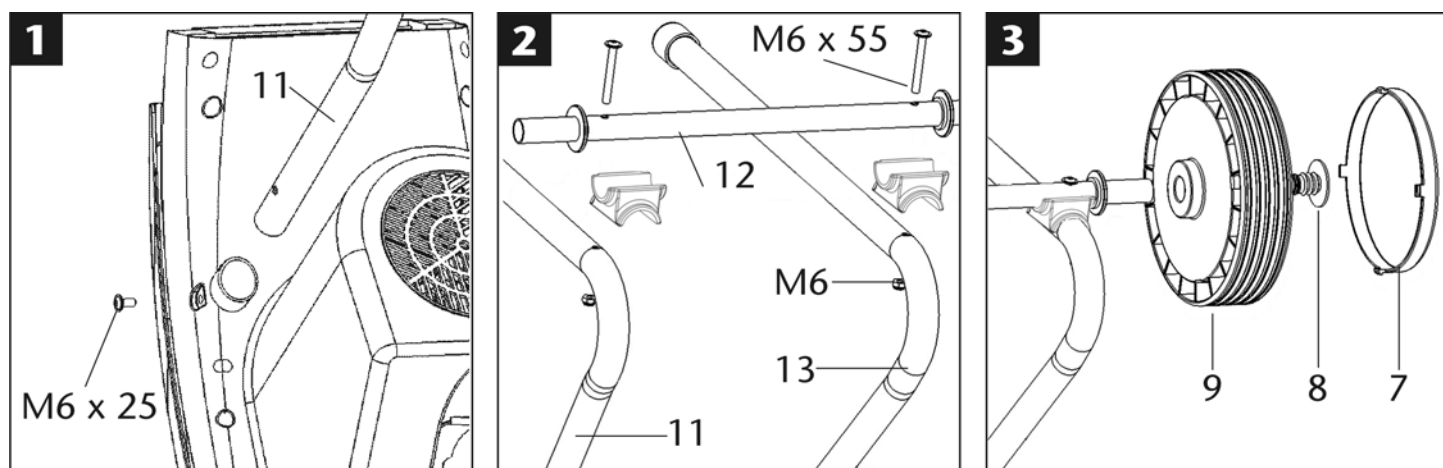

Popis

- A. Lievikovitý otvor pre drevený materiál
- B. Spúšťacia skrutka
- C. Ochrana motora
- D. Hlavný vypínač
- E. Sieťová zástrčka
- F. Vetracie otvory
- G. Podvozok
- H. Vyhadzovací otvor

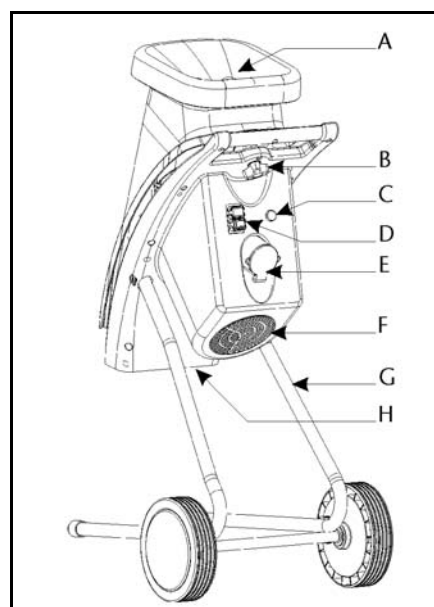

❗ Návod si dobre odložte pre použitie v budúcnosti.

❗ Návod na obsluhu odovzdajte všetkým osobám, ktoré pracujú so zariadením.



Tento prístroj nesmiete spustiť predtým do prevádzky, až pokým si neprečítate tento návod k obsluhu, nebudete dodržiavať všetky v ňom uvedené upozornenia a prístroj nezmontujete podľa návodu.

⚠ Toto zariadenie môžu používať osoby so zníženou mierou fyzických, zmyslových alebo mentálnych schopností alebo s nedostatkom skúseností a vedomostí vtedy, ak sú pod dozorom alebo boli zaškolené ohľadom bezpečného používania zariadenia a chápu nebezpečenstvá, ktoré z toho vyplývajú.

⚠ Deti a mládež do 16 rokov nesmú obsluhovať stroj.

Obsah

Montáž	119
Obsah dodávky	120
ES Prehlásenie o zhode	120
Prevádzkové časy	120
Symbole prístroj	120
Symbole návodu na obsluhu	121
Vymedzenie použitia na stanovený účel	121
Zvyškové riziká	121
Bezpečnostné pokyny	121
Uvedenie do prevádzky	123
Práca so záhradným drtičom	123
Výmena noža	124
Údržba a čistenie	124
Možné poruchy	125
Technické údaje	125
Záruka	125
Náhradné diely	134

Obsah dodávky

📦 Po vybalení skontrolujte obsah kartóna na

- ▶ kompletnosť
- ▶ príp. poškodenia dopravou

Výhrady oznámte okamžite obchodníkovi, podávateľovi príp. výrobcovi. Neskoré reklamácie nebudú uznané.

- 1 čiastočne zmontovaná jednotka prístroja
- 1 ľavá noha
- 1 pravá noha
- 1 os
- 2 kolečká
- 2 puklice na kolečká
- 1 vrečko so skrútkami
- 1 záchytné vreco

- 1 návod na obsluhu
- 1 záručné prehlásenie

ES Prehlásenie o zhode

Č. (S-No.): 14174

podľa smernice ES 2006/42/ES

Prehlašujeme my

ATIKA GmbH

Josef-Drexler-Str. 8, 89331 Burgau - Germany

na vlastnú zodpovednosť, že výrobok

Gartenhäcksler (Záhradný drtič) typ MHA 2800

Seriové číslo: 000001 – 020000

zodpovedá daným požiadavkám ES smerníc a ustanoveniam nasledujúcich smerníc:

2004/108/ES, 2011/65/EU a 2000/14/ES.

Následujúce normy byly použité:

EN 60335-1:2012+A11; EN 13683:2003+A2; EN 62233:2008;

EN 55014-1:2006+A1; EN 55014-2:1997+A1+A2;

EN 61000-3-2:2006+A1+A2; EN 61000-3-11:2000

Hodnoty shody sa riadia podľa: 2000/14/ES - Príloha V

Nameraná hladina akustického výkonu L_{WA} 104 dB (A).

Zaručená hladina akustického výkonu L_{WA} 105 dB (A).

Archiv technickej dokumentácie:

ATIKA GmbH – Technické oddelenie –

Josef-Drexler-Str. 8, 89331 Burgau – Germany

i.A.

Burgau, 08.01.2015

i.A. G. Koppenstein,

Vedenie odd. Konštrukcie

Prevádzkové časy

Pred uvedením náradia do prevádzky dbajte prosím na štátnoprávne (regionálne) predpisy pre ochranu proti hluku.

Symbole prístroja



Pred spustením do prevádzky si prečítajte návod k obsluhu a bezpečnostné upozornenia, a dodržujte ich.



Pred opravami, údržbou a čistením vypnúť motor a vytiahnuť zástrčku.

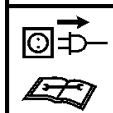

Nebezpečenstvo vyplývajúce z vymrštených častí pri zapnutom motore – nezúčastnené osoby, domáce a užitkové zvieratá sa nesmú zdržiavať v nebezpečnom priestore.







Pozor pred rotujúcimi nožmi. Ruky a nohy nekladajte do otvorov, ak je stroj zapnutý.



	Noste ochranu očí a sluchu.		Noste ochranné rukavice.
	Chráňte pred vlhkosťou.		Nepoužívajte ako schodík.
	Elektrické prístroje nepatria do domového odpadu. Pre prístroje, príslušenstvo a balenie zaistíte recykláciu, ktorá nezaťažuje životné prostredie.		
Podľa smernice EU 2012/19/EU o elektro- a elektronických starých prístrojoch, je potrebné tyto prístroje jednotlivito zhromažďovať a dodať k ekologickej recyklácii.			
	Výrobok zodpovedá daným špecifickým požiadavkám ES smerníc pre tieto produkty.		

Symbole návodu na obsluhu

-  **Hroziace nebezpečenstvo alebo nebezpečná situácia.** Nerešpektovanie tohto pokynu môže mať za následok zranenia alebo hmotné škody.
-  **Dôležité upozornenia k správne mu zaobchádzaniu.** Nedodržanie týchto upozornení môže spôsobiť poruchy.
-  **Upozornenia pre užívateľa.** Tieto upozornenia Vám pomôžu využiť optimálne všetky funkcie.
-  **Montáž, obsluha a údržba.** Tu Vám bude presne vysvetlené, čo musíte vykonať.

Vymedzenie použitia na stanovený účel

Za použitie na stanovený účel sa považuje drvenie

- konárov každého druhu do maximálneho priemeru (v závislosti od druhu dreva a jeho čerstvosti)
- zvädnutého, vlhkého, niekoľko dní skladovaného záhradného odpadu striedavo s konármi

Drvenie skla, kovu, plastových dielov, plastových vreciek, kameňov, látkového odpadu, koreňov v pôde, odpadu bez pevnej konzistencie (napr. odpadu z kuchyne) je výslovne vylúčené.

Záhradný drtič je vhodný iba pre privátne použitie v záhrade okolo domu alebo v záhradke.

Za drtič pre súkromnú domovú a hobby záhradu sa považujú také prístroje, ktoré nie sú nasadzované vo verejných zariadeniach, parkoch, športoviskách ani v poľnohospodárstve a lesohospodárstve.

K použitiu na stanovený účel patrí aj dodržiavanie výrobcom predpísaných podmienok pre prevádzku, údržbu a opravy a dodržiavanie bezpečnostných predpisov uvedených v návode.

Každé ďalšie iné použitie platí ako použitie, ktoré nie je v súlade so stanoveným účelom. Za škody každého druhu, ktoré z toho vyplývajú, výrobca neručí. Riziko nesie sám užívateľ.

Svojevoľné zmeny na záhradnom drtiči vylučujú ručenie výrobcu za chyby každého druhu, ktoré z toho vyplývajú.

Nástroj môžu pripravovať, používať a vykonávať na ňom údržbu iba osoby, ktoré sú s ním oboznámené a poučené o nebezpečenstvách vyplývajúcich z jeho používania. Oprávárske

práce sme sme prevádzkať len my, príp. nami menované servisné miesta.

Zvyškové riziká

 I pri použití prístroja zodpovedajúc jeho určeniu, môžu i pri dodržaní zvyklých bezpečnostných predpisov vznikáť zvyškové riziká na základe určitej konštrukcie prístroja, vzťahujúcej sa na jeho použitie.

Zvyškové riziká sa dajú znížiť na minimum, ak sa budú celkove dodržiavať „Bezpečnostné upozornenia“ a „Vymedzenie použitia na stanovený účel“, ako i návod k obsluhu prístroja.





Ohľaduplnosť a opatrnosť znižujú riziko úrazu osôb a poškodení.

- Nebezpečenie zranenia prstov a rúk, ak vsuniete ruku do otvoru a siahnete až na rezacie zariadenie.
- Nebezpečenie zranenia prstov a rúk pri montáži a čistení rezacieho zariadenia.
- Zranenia v oblasti lievika vymršteným dreveným materiálom .
- Ohrozenie el. prúdom z elektrického prípojného vedenia, ktoré nezodpovedá predpisom.
- Kontakt s časťami pod elektrickým prúdom pri otvorených elektrických súčiastkach.
- Poškodenie sluchu pri dlhšie trvajúcich prácach bez ochrany sluchu.

Okrem toho môžu, napriek všetkým prijatým opatreniam, vznikáť ďalšie skryté zvyškové riziká.

Bezpečnostné pokyny

 **Pred spustením tohto výrobku do prevádzky si prečítajte a dodržujte nasledujúce upozornenia a predpisy predchádzania pracovným úrazom a predpisy Vášho zväzu profesijného združenia popr. platné bezpečnostné predpisy Vašej krajiny, aby ste sa vyvarovali sám a iných pred možnými zraneniami.**

-  Bezpečnostné predpisy dajte všetkým osobám, ktoré pracujú so strojom.
-  Tieto bezpečnostné predpisy dobre uschovajte.
-  **Prístroj s bezpečnostným vypnutím**
Zabudované bezpečnostné vypnutie s automatickou motorovou brzdou slúži Vašej bezpečnosti. Zamedzuje, aby sa pri otvorení prístroja dal zapnúť motor a Vy by ste sa mohli dostať rukou do rotujúceho rezacieho zariadenia.
-  **Opravy bezpečnostného vypnutia smie prevádzkať iba výrobca popr. ním menované firmy.**

- Spoznajte prístroj pred použitím na základe návodu k obsluhu.
- Nepoužívajte prístroj pre účely, pre ktoré nebol určený (vid' „Vymedzenia použitia na stanovený účel“ a „Práca so záhradným drtičom“).
- Postarajte sa o bezpečný odstup a udržiavajte vždy rovnováhu. Nepredkláňajte sa. Pri vkladaní materiálu do stroja stojte na rovnakej úrovni so strojom.
- Buďte pozorní. Dávajte pozor na to, čo robíte. K práci pristupujte s rozumom. Prístroj nepoužívajte, ak ste unavení alebo ste pod vplyvom drog, alkoholu alebo liekov. Moment



nepozornosti pri používaní prístroja môže viesť k vážnym poraneniam.

- Pri práci noste ochranné okuliare, pracovné rukavice a ochranu sluchu.
- Noste vhodné pracovné oblečenie:
 - žiadne široké oblečenie
 - nekĺzajúcu obuv
 - žiadny voľne prevísajúci odev ani odev s visiacimi stužkami alebo šnúrkami
- Obsluha prístroja je v jeho pracovnej oblasti zodpovedná voči tretím osobám.
- Deti sa so zariadením nesmú hrať.
- Deti sa nesmú zdržovať v blízkosti prístroja.
- Deti nesmú vykonávať čistenie a používateľskú údržbu.
- Ak sa v blízkosti stroja nachádzajú nezúčastnené osoby, stroj nezapínajte. pravá poloha.
- Nástroj nikdy nenechávajte bez dozoru.
- Udržujte svoje pracovné prostredie v poriadku! Neporiadok môže spôsobiť úrazy.
- Zaujmite také pracovné postavenie, aby ste sa nachádzali vedľa prístroja, alebo za prístrojom. Nestojte nikdy v oblasti vyhadzovacieho otvoru.
- Nesiahajte nikdy do plniaceho a vyhadzovacieho otvoru.
- Nepribližujte sa tvárou alebo telom k plniacemu otvoru.
- Nepreťažujte prístroj! Stroj pracuje lepšie a bezpečnejšie v udanej výkonovej oblasti.
- Prístroj prevádzkujte len s kompletnými a správne nasadenými ochrannými pomôckami a nič, čo by mohlo ovplyvniť bezpečnosť prístroja, na ňom nemeňte.
- Nemeňte nastavenie regulátora motora; otáčky regulujú maximálnu bezpečnú pracovnú rýchlosť a chránia motor a všetky otáčajúce sa diely pred poškodením v dôsledku nadmernej rýchlosti. V prípade problémov sa obráťte na zákaznícky servis.
- Neprevádzkujte prístroj bez lievika k plneniu.
- Nemeňte prístroj resp. diely prístroja.
- Zavrite prístroj pred zapnutím motora.
- Prístroj nepostrekujte vodou. (zdroj nebezpečenstva elektrický prúd).
- Berte do úvahy vplyvy okolia:
 - Prístroj nepoužívajte vo vlhkom alebo mokrom prostredí.
 - Nenechajte prístroj stáť v daždi, alebo nepracujte v daždi.
 - Pracujte len pri dostatočnej viditeľnosti, Postarajte sa o dobré osvetlenie.
- Aby sa vylúčilo nebezpečie zranenia prstov, pridržiujte pri montážnych a čistiacich prácach rezacie zariadenie a noste ochranné rukavice (pozri obr. „Výmena noža“).
- Stroj vypnite a vytiahnite sieťovú zástrčku zo zásuvky pri:
 - údržbe a čistení
 - odstraňovaní porúch
 - preverovaní prípojných vedení, či nie sú zapletené alebo poškodené
 - doprave
 - opravách
 - výmene noža
 - vzdialení sa od prístroja (i pri krátkom prerušení práce)
- Pri upchatí vo vkladacej a vyhadzovacej časti stroja vypnite motor a vytiahnite sieťovú zástrčku, kým odstránite zvyšky materiálu z vkladacej lebo vyhadzovacej časti.
- Skontrolujte stroj na možné poškodenia.



- Pred ďalším použitím stroja musia byť ochranné prípravky skontrolované, či sú schopné bezchybnej a správnej funkcie podľa predpisov.
- Preverte, čo pohyblivé časti bezchybne fungujú a nezasekávajú sa, alebo či nie sú poškodené. Všetky konštrukčné diely musia byť správne zabudované a všetky podmienky bezpečnej a bezporuchovej prevádzky musia byť zabezpečené.
- Poškodené ochranné zariadenia a konštrukčné diely musia byť odborne opravené alebo vymenené odbornou dielňou, ak nie je inak udané v návode k obsluhu.
- Poškodené alebo nečitateľné bezpečnostné nálepky treba nahradiť novými.
- Uchovávajúte nepoužívané prístroje na suchom uzamknutom mieste mimo dosahu detí.
- Stroj skladujte na mieste, kde benzínové výpary neprídu do kontaktu s otvoreným plameňom alebo iskrami. Stroj nechajte pred uskladnením vždy ochladieť

Elektrická bezpečnosť

- Prevedenie prípojného vedenia podľa IEC 60245 (H 07 RN-F) s prierezom žil najmenej
 - 1,5 mm² pri dĺžke kábla do 25 m
 - 2,5 mm² pri dĺžke kábla nad 25 m
 - Dlhé a tenké prípojné vedenia vytvárajú pokles napätia. Motor nedosiahne maximálny výkon, funkcia stroja je zredukovaná.
 - Zástrčky a spojovacie zásuvky na prípojných vedeniach musia byť z gumy, mäkkého PVC alebo iných termoplastových materiálov o rovnakej mechanickej pevnosti alebo musia byť takýmto materiálom potiahnuté.
 - Zástrčné zariadenie prípojného vedenia musí byť chránené proti striekajúcej vode.
 - Pri kladení prípojného vedenia dbať na to, aby neprekážalo, nebolo stlačené, nebolo zalomené a spojenie so zásuvkou nebolo vlhké.
 - Pri použití káblového bubna kábel úplne odviňte.
 - Kábel nepoužívajte na účely, pre ktoré nie je určený. Chráňte kábel pred horúčavou, olejom a ostrými hranami. Nepoužívajte kábel na vytiahnutie zástrčky zo zásuvky.
 - Kontrolujte pravidelne predlžovacie káble a vymeňte ich, ak sú poškodené.
 - Nedotýkajte sa poškodených el.častí pred tým ako stroj je vypnutý zo sieťu el.prúdu.
 - Nepoužívajte žiadne poškodené prípojné vedenia.
 - Vonku používajte len pre toto použitie povolené a zodpovedajúco označené predlžovacie káble.
 - Nepoužívať žiadne provizórne elektrické pripojenia.
 - Ochranné zariadenia nikdy nepremosťovať alebo vyradovať z prevádzky.
 - Prístroj pripojte cez prúdový ochranný spínač (30 mA).
-  Elektrickú prípojku popr. opravy na elektrických dieloch stroja smie prevádzať iba koncesionovaný elektrikár, alebo niektoré naše služby zákazníkom. Musia sa dodržiavať mieste predpisy, obzvlášť predpisy týkajúce sa ochranných opatrení.
-  Poškodené prívodové káble alebo prípojné zariadenia musia byť vymenené servisným strediskom alebo kvalifikovanou opravovňou, aby sa zabránilo nebezpečeniu.

- ⚠ Opravy na iných dieloch stroja nechať previesť výrobcom popr. jeho službami zákazníkom.
- ⚠ Používajte len originálne náhradné diely. Použitím iných náhradných dielov môžu vzniknúť pre užívateľa úrazy. Za škody, ktoré z toho vyplývajú, výrobca neručí.

Uvedenie do prevádzky

- Presvedčite sa, či je prístroj kompletne zmontovaný podľa predpisov.
- Postavte záhradný drtič k použitiu na vodorovnú a pevnú podložku (nebezpečie prevrátenia).
- Zariadenie nepoužívajte na dláždenej ploche vysypanej štrkom, kde by vyvrstvený materiál mohol spôsobiť poranenia.
- Prístroj používajte len vonku. Dodržiavajte odstup (najmenej 2 m) od steny alebo iného stabilného predmetu.
- Skontrolujte pred každým použitím:
 - prípojné vedenia na vadné miesta (trhliny, rezy a pod.)
 - ⚠ nepoužite žiadne vadné vedenie
 - prístroj na eventuálne poškodenie (viď Bezpečnostné pokyny)
 - či sú pevne dotiahnuté skrutky, matice a svorníky a iný upevňovací materiál,
 - či sú kryty, vyhadzovače a ochranné štíty na svojom mieste a v dobrom pracovnom stave.

📘 Pripojenie na sieť

- Porovnajte napätie uvedené na typovom štítku prístroja s napätím siete a zapojte prístroj na predpisom zodpovedajúcu zástrčku.
- Použite predĺžovací kábel s dostatočným prierezom

Zabezpečenie siete (poistky)

16 A pomalé 

Zapínač/vypínač

Nepoužívajte prístroj, na ktorom sa nedá spínač ani zapnúť, ani vypnúť. Poškodené spínače musia byť okamžite servisom opravené alebo vymenené za nové.

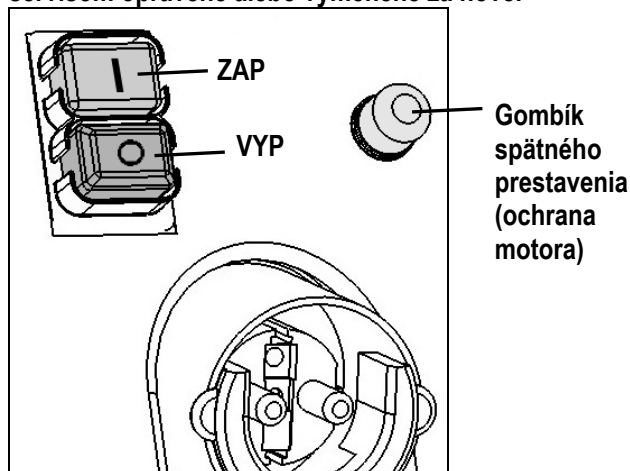

🔧 Zapnutie

Stlačte zelený gombík ①.

🔧 Vypnutie

Stlačte červený gombík ②.

🔧 Poistka proti opätovnému rozbehu pri výpadku prúdu

Pri výpadku elektrickej energie sa prístroj automaticky vypne (spínač nulového napätia). K znovuzapnutiu znovu stlačiť zelený gombík.

🔧 Ochrana motora

Motor je vybavený ochranným spínačom a vypne sa pri preťažení samostatne. Motor sa dá po fáze ochladenia (cca 5 min.) znovu zapnúť. Pre znovuzapnutie

1. stlačte gombík spätného prestavenia (ochrana motora)
2. stlačte zelený gombík ①

- Na odstránenie zablokovaných predmetov z násypky použite upchávaadlo alebo hák.

⚠ Vždy počkajte, kým sa drvič zastaví, skôr než ho opäť zapnete.

Sieťová impedancia

Pri nevhodných sieťových podmienkach môže počas zapínania prístroja dôjsť ku krátkodobému poklesu napätia, ktorý môže ovplyvniť iné prístroje (napr. blikanie lampy).

Nemusí sa očakávať žiadne poruchy, ak sa dodržia v tabuľke uvedené maximálne impedancie siete.

Príkion P_1 (W)	Sieťová impedancia Z_{max} (Ω)
2300	0,21

Práca so záhradným drtičom

- Zaujmite také pracovné postavenie, aby ste sa nachádzali vedľa prístroja, alebo za prístrojom. Nestojte nikdy v oblasti vyhadzovacieho otvoru.
- Pri uvádzaní zariadenia do prevádzky sa držte vždy mimo zóny vyhadzovania.
- ⚠ Dlhší materiál, ktorý z prístroja vyčnieva, by sa mohol pri vŕhovaní nožmi vyvrstíť! Dodržiavajte bezpečnostnú vzdialenosť!
- Nesiahajte nikdy do plniaceho a vyhadzovacieho otvoru.
- Nepribližujte sa tvárou alebo telom k plniacemu otvoru.
- Ruky, iné časti tela a odevu nedávajte do plniacej rúry, vyhadzovacieho kanálu alebo do blízkosti iných pohyblivých dielov.
- Pred zapnutím prístroja skontrolujte, či sa nenachádzajú zvyšky drveného materiálu v lieviku plnenia stroja.
- Stroj nenahýňajte pri zapnutom motore.
- Dbajte na to, aby bol motor zbavený odpadu a iného nahromadeného materiálu, aby ste motor chránili pred poškodením alebo možným požiarom.
- Pri vkladaní dbajte na to, aby sa nedostali žiadne kovové časti, kamene, fľaše, alebo iné nespracovateľné predmety do lievika plnenia.
- Ak sa dostanú cudzie predmety do lievika plnenia, alebo prístroj začne vydávať nezvyklé zvuky, alebo začne vibrovať, prístroj okamžite vypnúť a nechať ho zastaviť. Vytiahnuť zástrčku zo zásuvky a previesť nasledujúce body:
 - kontrola poškodenia
 - vymeňte alebo opravte poškodené diely
 - skontrolujte prístroj a pevne dotiahnite povolené diely

⚠ Prístroj nesmiete opravovať, ak k tomu nie ste oprávnený (viď Bezpečnostné pokyny).

☞ Čo smiem drviť?

Áno:

- organické odpady z domácností a záhrad, napr. ostrihané konáre krikov a stromov, zvädnuté kvety, kuchynský odpad

Nie:

- sklo, kovové časti, umelé hmoty, igelitové tašky, kamene, textilie, korene so zemou, jedlá, zbytky rýb a mäsa.

☞ Zvláštne upozornenia k drveniu:

- Drvte konáre, vetvy a drevá krátko po ich odrezaní
 - tento materiál na drvenie vyschnutím veľmi stvrdne, maximálna prípustná hrúbka vetiev sa tým znižuje.
- Pri silne spletených vetvách odstráňte bočné výhonky.
- Spracovanie silne vodnatých odpadov zo záhrady popr. z kuchyne, ktoré majú tendenciu sa zlepíť
 - tieto drviť striedavo s drevnatým materiálom, aby sa predišlo upchatiu prístroja.
- Narezaný materiál by v okolí vyhadzovacieho kanálu nemal tvoriť vysoké stohy, čo by malo za následok, že drvený materiál spôsobí zapchatie vyhadzovacieho kanálu. V tomto prípade by mohlo dôjsť k tomu, že sa narezaný materiál vráti naspäť cez plniaci otvor.
- Ak je prístroj zapchatý, vyčistíte plniaci otvor a vyhadzovací kanál. Za týmto účelom najprv vypnite motor a vytiahnite sieťový spínač.
- Dbajte na to, aby sa dodržal pre Váš prístroj predpísaný maximálny spracovateľný priemer vetiev (viď „Technické údaje“). V závislosti od druhu a surovosti dreva sa môže maximálny priemer konára, ktorý je potrebné spracovať, zmenšiť.
- Rezacie zariadenie vŕahaie materiál na drvenie viac menej samostatne.
- Vyvarujte sa preťaženi a blokovaniu motora príliš hrubými vetvami častejším povytiahnutím vetvy.
- Pri preťažení prístroja sa prístroj automaticky vypne ističom motora
 - zapnite drtič znovu po cca 5 minútach
 - ak sa prístroj nedá zapnúť po tejto čakacej dobe, pozrite sa pod bod „Možné poruchy“.

Výmena noža



Pred výmenou noža vytiahnite zástrčku zo zásuvky.



Nebezpečie zranenia prstov a rúk pri práci na rezacom zariadení. Noste ochranné rukavice.



Prístroj otvoríť.

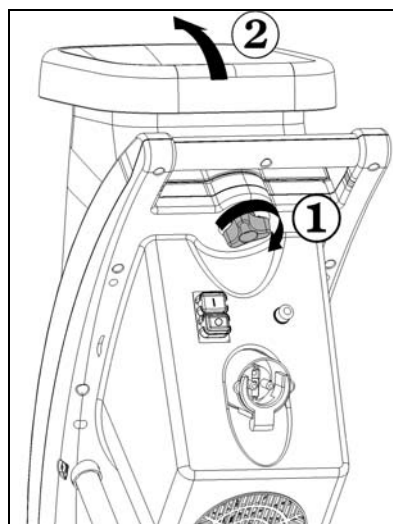

Fixovať rezacie zariadenie. ①

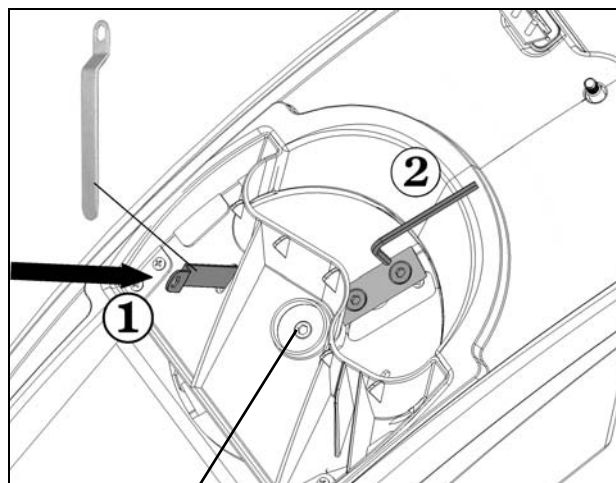

Ľavý závit

Znížený rezací výkon: ②

čepel' noža je tupá



nasadenie nepoužitej čepel' otočením

všetky čepel' nožov sú tupé



nová sada nožov (objednávacie číslo 382425)

Údržba a čistenie

• Pred začiatkom akejkoľvek údržby

- vypnúť motor a vytiahnuť zástrčku zo zásuvky
- použiť ochranné rukavice, aby sa predišlo zraneniu rúk a prstov.

Ak je zariadenie kvôli údržbe, uskladneniu alebo výmene príslušenstva vypnuté, uistite sa, že je vypnutý zdroj energie a vytiahnutá sieťová zástrčka. Uistite sa, že všetky pohyblivé diely sú zastavené a ak je k dispozícii kľúč, že je vytiahnutý. Zariadenie nechajte pred údržbou, nastavovaním atď. ochladiť.

Rezný nástroj sa po vypnutí neastaví okamžite. Počkajte, prv nez začnete s opravou alebo údržbou, kým sa všetky časti nezastavia.

Pri údržbe rezného nástroja je potrebné vziať do úvahy, že v dôsledku štartovacieho mechanizmu môže stále bežať, aj keď samotný motor po zaistení krytu nebeží.

Dbajte na to, aby ste po údržbe alebo oprave odstránili náradie a kľúč na skrutky.

- **Záhradný drtič nevyžaduje takmer žiadnu údržbu. K udržaniu jej hodnoty a dlhej životnosti dbajte na nasledovné:**

- udržiajte vetracie otvory voľné a čisté
- kontrolujte upevňovacie skrutky (popr. ich dotiahnite)
- po drvení očistiť prístroj z vnútra a z vonku.
Používajte na čistenie Vášho náradia len teplú vlhkú handričku a jemnú kefku.

Nikdy nepoužívajte čistiace prostriedky a rozpúšťadlá. Mohli by ste náradie spôsobiť neodstrániteľné škody. Umelohmotné časti môžu chemikálie rozleptať.



- drtič nečistiť pod tečúcou vodou alebo podtlakovým čistiacim prístrojom.
- Namastiť nastriekaním kovové plochy drtiča po každom použití biologicky odstrániteľným olejom, ako ochranou proti korózii.

Možné poruchy



Pred každým odstránením poruchy

- prístroj vypnúť
- počkať na zastavenie drtiča
- vytiahnuť sieťovú zástrčku

Porucha	Možná príčina	Odstránenie
po zapnutí sa motor nerozbehne	<ul style="list-style-type: none"> – chyba sieťové napätie – kábel prípojky je vadný – vrchný diel telesa nie je správne uzatvorený (bezpečnostné vypnutie zareagovalo) 	<ul style="list-style-type: none"> – skontrolovať poistky – nechať previesť kontrolu (elektrikárom) – vrchný diel telesa správne uzavrieť a zaskrutkovať, eventuálne odstrániť nečistoty
motor vrčí, ale sa nerozbehne	<ul style="list-style-type: none"> – rezacie zariadenie je blokové – kondenzátor je vadný 	<ul style="list-style-type: none"> – prístroj vypnúť, vytiahnuť zástrčku zo zásuvky a prístroj vo vnútri vyčistiť. – prístroj zaslať k oprave výrobcovi, popr. ním menovanej firme
znížený rezací výkon	nôž je tupý	výmena noža
prístroj beží, zablokuje sa ale pri najmenšom zaťažení a vypne sa ističom motora	Kábel prípojky je príliš dlhý, alebo má príliš malý prierez. Zástrčka sa nachádza príliš ďaleko od hlavnej prípojky a príliš malý prierez prípojného vedenia.	Predĺžovací kábel najmenej o priereze 1,5 mm ² , maximálne 25 m dlhý. Pri dlhšom kábli prierez najmenej 2,5 mm ² .

Technické údaje

Typ/Model	MHA 2800
Výrobný rok	viz posledná strana
Motor	motor na striedavý prúd 230 V , 50 Hz, 2800 min ⁻¹ , s automatickou motorovou brzdou
Výkon motora P ₁ S6 - 40 %	2800 W
Spínač s	istič motora, elektrické bezpečnostné vypnutie, akčný člen nulového napätia
Hmotnosť	19,5 kg
Hladina akustického výkonu L _{PA} (meraná podľa smernice 2000/14/EG)	83 dB (A) K = 3 dB (A)
Nameraná hladina akustického výkonu L _{WA} (meraná podľa smernice 2000/14/EG)	104 dB (A)
Zaručená hladina akustického výkonu L _{WA} (meraná podľa smernice 2000/14/EG)	105 dB (A)
max. spracovateľný priemer vetiev (platí iba pre čerstvé odrezky)	∅ max. 42 mm
Ochranná trieda	I
Druh ochrany	IP X4
Zabezpečenie siete	16 A pomalé

Záruka

Prosíme, prečítajte a rešpektujte priložené záručné prehlásenie a jeho podmienky

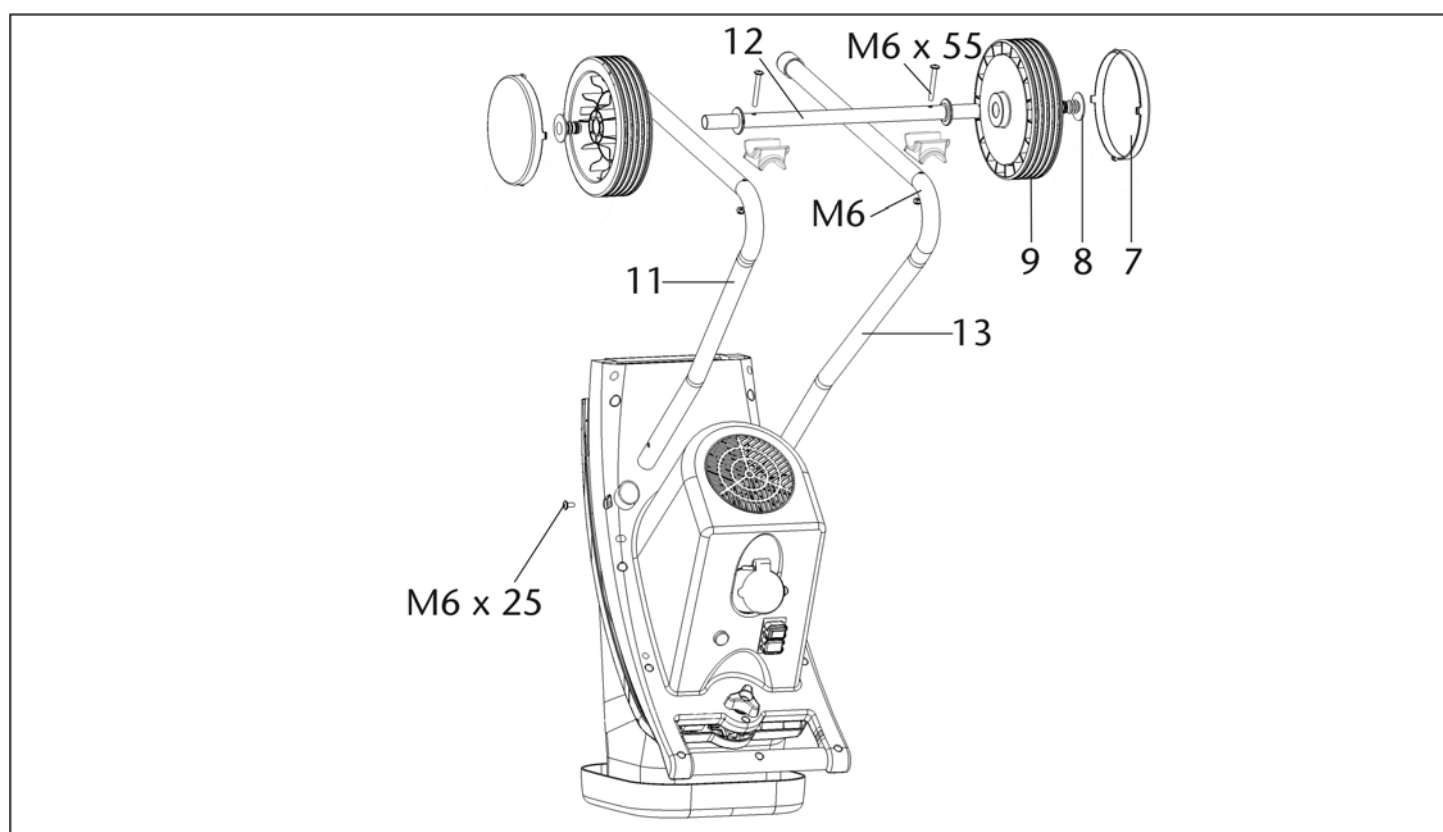
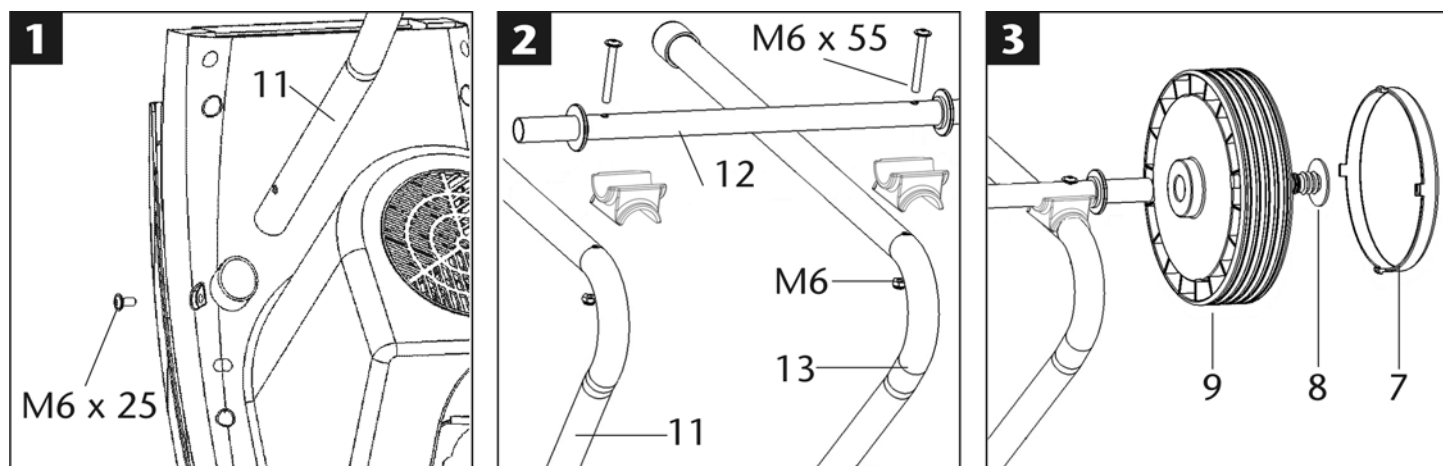

Opis

- A. Žrelo za rezalno blago
- B. Sprožilni vijak
- C. Zaščita motorja
- D. Stikalo za vklop/izklop
- E. Vtič
- F. Prezrečevalne zarezne
- G. Podvozje
- H. Izpraznjevalna odprtina

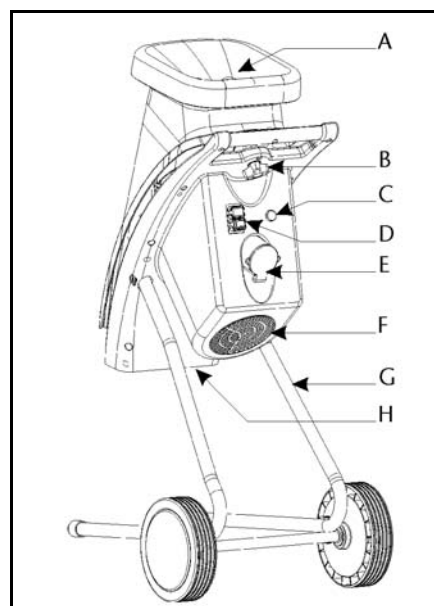

❗ Navodilo shranite za prihodnjo uporabo.

❗ Vsem osebam, ki delajo s to napravo, dajte tudi ta navodila za uporabo.

 **Naprave ne smete pognati, preden ste prebrali ta navodila, upoštevali vse navedene napotke in napravo montirali, kot je opisano.**

 **To napravo lahko osebe z zmanjšanimi psihičnimi, senzoričnimi ali duševnimi sposobnostmi ter osebe, ki nimajo dovolj izkušenj in znanja uporabljajo le pod nadzorom ali če so bile podučene o varni uporabi naprave in razumejo nevarnosti, ki lahko pri uporabi nastanejo.**

 **Otroci in mladostniki mlajši od 16 let ne smejo delati z napravo.**

Vsebina

Sestava	126
Obseg dobave	127
Izjava o skladnosti ES	127
Obratovalni časi	127
Simboli na napravi / v navodilih za uporabo	127 / 128
Pravilna uporaba	128
Preostala tveganja	128
Varnostni napotki	128
Zagon	129
Delo z vrtnim rezalnikom	130
Menjava rezila	131
Vzdrževanje in nega	131
Možne motnje	132
Tehnični podatki	132
Garancija	132
Nadomestni deli	134

Obseg dobave

 Po razpakiranju preverite vsebino kartona, če

- ▶ je popolna,
- ▶ se je morebiti poškodovala med transportom.

Prosimo, da reklamacije takoj sporočite trgovcu, dobavitelju oziroma proizvajalcu. Poznejših reklamacij ne bomo upoštevali

- 1 predmontirana enota naprave
- 1 nosilna noga - levo
- 1 nosilna noga - desno
- 1 os
- 2 kolesi
- 2 kolesna pokrova
- 2 pokritje kola
- 1 vrečka vijakov
- 1 vrečka vijakov
- 1 navodilo
- 1 garancijska izjava

Izjava o skladnosti ES

St. (S-No.): 14174

v skladu z direktivo **2006/42/ES**

S tem izjavljamo mi,

ATIKA GmbH

Josef-Drexler-Str. 8, 89331 Burgau - Germany

z izključno odgovornostjo, da je izdelek
Gartenhäcksler (Vrtni rezalnik) tip MHA 2800

Serijska številka: 000001 – 020000

v skladu z določili zgoraj navedene Direktive ES ter z določili naslednjih Direktiv:

2004/108/ES, 2011/65/EU, 2000/14/ES.

Uporabljeni so bili naslednjih harmonizirani standardi:

EN 60335-1:2012+A11; EN 13683:2003+A2; EN 62233:2008;

EN 55014-1:2006+A1; EN 55014-2:1997+A1+A2;

EN 61000-3-2:2006+A1+A2; EN 61000-3-11:2000

Postopek za ugotavljanje skladnosti: 2000/14/ES – Dodatek V.

Izmerjen nivo hrupa L_{WA} 104 dB (A).

Garantirani nivo hrupa L_{WA} 105 dB (A).

Shranjevanje tehnične dokumentacije:

ATIKA GmbH – Tehnična pisarna –

Josef-Drexler-Str. 8, 89331 Burgau - Germany

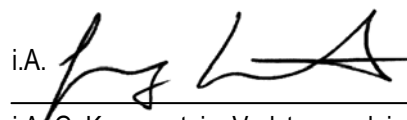
i.A. 



Burgau, 08.01.2015 i.A. G. Koppenstein, Vodstvo gradnje

Obratovalni časi

Prosimo, upoštevajte regionalne predpise.

Simboli na napravi

	Pred zagonom preberite navodila za uporabo ter varnostne napotke in jih upoštevajte.		Pred popravilom, vzdrževanjem in čiščenjem izkjučite motor in izvlecite omrežni vtikač.
	Nevarnost zmečkanin pri obratujočem motorju – oddaljite neudeležene osebe, hišne ljubimce in domače živali.		Pazite na obračajoče se nože. Roke in noge med obratovanjem stroja ne držite v odprtinah.
	Nosite zaščito za vid in sluh.		Nosite zaščitne rokavice.

	Zaščitite pred vlago.		Ne uporabljajte za stopanje.
	Električni aparati ne spadajo med hišne odpadke. Aparate, pribor in embalažo posredujte ekološki reciklažni postaji.		
V skladu z evropsko Direktivo 2012/19/EU o odpadni električni in elektronski opremi morate neuporabne električne naprave zbirati ločeno in jih reciklirate okolju prijazno.			
	Izdelek ustreza evropskim direktivam, ki veljajo za tovrstne izdelke.		

Simboli v navodilih za uporabo

 **Preteča nevarnost ali nevarna situacija.** Neupoštevanje teh napotkov lahko povzroči poškodbe oseb ali materialno škodo.

 **Pomembni napotki za pravilno uporabo.** Neupoštevanje teh napotkov lahko povzroči motnje.

 **Napotki za uporabnika.** Ti napotki vam pomagajo optimalno uporabljati vse funkcije.

 **Montaža, uporaba in vzdrževanje.** Tukaj je natančno razloženo, kaj morate storiti.

Pravilna uporaba

K pravilni uporabi spada rezanje

- vej vseh vrst do premera (odvisno od vrste in svežine lesa)
- ovnelega, vlažnega, že več dni skladiščenega vrtnega odpadka z vejami.

Rezanje stekla, kovin, plastični delov, plastičnih vrečk, kamenja, odpadkov materiala, korenin z zemljo, odpadkov brez trdih materialov (npr. kuhinjski odpadki) ni dovoljeno.

Vrtni rezalnik je primeren samo za zasebno uporabo v hiši in na vrtu.

Vrtni rezalniki za zasebni domač in ljubiteljski vrt so tiste naprave, ki se ne uporabljajo v javnih nasadih, parkih, na športnih igriščih ter v kmetijstvu in gozdarstvu.

K pravilni uporabi sodi tudi upoštevanje proizvajalčevih predpisov za obratovanje, vzdrževanje in zagon ter upoštevanje varnostnih napotkov iz navodil za uporabo.

Kot nepravilna uporaba šteje vsaka drugačna uporaba. Proizvajalec ne prevzema odgovornosti za škode, ki izhajajo iz takšne uporabe - tveganje zanje prevzema izključno uporabnik.

Samovoljno spreminjanje vrtnega rezalnika ima za posledico izključitev jamstva proizvajalca za vse vrste škode, ki zaradi tega nastane.

Napravo lahko pripravljajo, uporabljajo in vzdržujejo le osebe, ki se na to spoznajo in so seznanjene z možnimi nevarnostmi. Zagon sme izvesti samo naše osebje ali servisna služba, ki smo jo za to pooblastili.

Preostala tveganja

 Tudi pri pravilni uporabi lahko kljub upoštevanju vseh zadevnih varnostnih predpisov obstajajo preostala tveganja zaradi konstrukcije, ki je pogojena z namenom uporabe.

Preostala tveganja se lahko zmanjšajo, če se v celoti upoštevata točki „Varnostni napotki“ in „Pravilna uporaba“ ter celotna navodila za uporabo.

Pozornost in previdnost zmanjšujeta nevarnost osebnih poškodb in materialne škode.

- Nevarnost poškodb prstov in rok, če z roko sežete skozi neko odprtino in pridete v stik z rezilom.
- Nevarnost poškodb prstov in rok pri montažnih in čistilnih opravilih na nožu/rezilu.
- Poškodbe zaradi izmeta rezanih delov na področju lijaka.
- Nevarnost zaradi električnega toka, pri uporabi neustreznih električnih priključnih vodov/napeljav.
- Dotik delov, ki prevajajo električni tok, pri odprtih električnih sestavnih delih.
- Prizadetost sluha pri dlje trajajočih delih brez zaščite za sluh.

Nadaljnje lahko kljub sprejetim ukrepom obstajajo neocitna preostala tveganja.

Varnostni napotki

 **Pred zagonom tega izdelka preberite in upoštevajte naslednje napotke ter predpise o preprečevanju nezgod oziroma varnostna določila, ki veljajo v posamezni državi, da sebe in druge zaščitite pred možnimi poškodbami.**

 Varnostne napotke posredujte vsem osebam, ki delajo s strojem.

 Te varnostne napotke dobro shranite.

 **Naprava z varnostnim izklopom**
Vgrajeni varnostni izklop s samodejno motorno zavoro je namenjen vaši varnosti. Preprečuje, da bi se pri odprti napravi lahko vključil motor in da bi lahko z roko segli v vrteče se rezilo.





 **Popravila na varnostnem izklopu smejo opravljati samo proizvajalec oziroma pooblaščen servisna podjetja.**

- Pred uporabo naprave se s pomočjo navodil za uporabo seznanite z njo.
- Naprave ne uporabljajte za namene, za katere ni namenjena (glejte poglavji "Pravilna uporaba" in "Delo z vrtnim rezalnikom").
- Poskrbite za varno postavitvev in zmeraj ohranjajte ravnotežje naprave. Ne iztegujte se. Pri vstavljanju materiala za rezanje stojte na enaki ravnini z napravo.
- Bodite previdni in pozorni. Pazite na to, kaj delate. Ravnajte razumno. Ne uporabljajte stroja, če ste utrujeni oziroma ste pod vplivom drog, alkohola ali zdravil. Samo trenutek nepazljivosti med uporabo naprave lahko povzroči resne poškodbe.
- Pri delu nosite zaščitna očala in zaščito za sluh.
- Nosite primerno delovno oblačilo:
 - nobenih širokih oblačil,
 - obutev, ki ne drsi,
 - ne nosite ohlapnih padajočih oblačil ali oblačil z visečimi trakci ali vrvicami
- Upravljalca je na delovnem področju stroja odgovoren za tretje osebe.
- Otroci se z napravo ne smejo igrati.
- Poskrbite, da se pri stroju ne zadržujejo otroci.

- Otroci naprave ne smejo čistiti ali vzdrževati, kjer je za vzdrževanje odgovoren uporabnik.
- Naprave nikoli ne uporabljajte, ko se v njeni bližini nahajajo neudeležene osebe.
- Naprave nikoli ne pustite brez nadzora.
- Skrbite za red na delovnem področju! Nered lahko povzroči nezgode.
- Postavite se v delovni položaj, t.j. stransko ali za napravo. Nikoli ne stojte na predelu odprtine za izmetavanje.
- Nikoli ne segajte v odprtino za vstavljanje ali izmetavanje.
- Obraz in telo ne približujte odprtini za vstavljanje materiala.
- Naprave ne obremenite prekomerno! Bolje in varneje boste delali v navedenem zmogljivostnem področju.
- Napravo uporabljajte samo s celotnimi in pravilno nameščenimi varnostnimi napravami in na stroju ne spreminjajte ničesar, kar bi lahko vplivalo na varnost.
- Ne spreminjajte števila nastavitve regulatorja motorja, število vrtljajev uravnava varno največjo delovno hitrost in ščiti motor in vse vrteče se dele pred poškodbami zaradi prevelike hitrosti. Pri težavah se obrnite na servisno službo.
- Naprave ne uporabljajte brez polnilnega lijaka.
- Ne spreminjajte naprave oz. delov naprave.
- Pred vklopom motorja zaprite napravo.
- Naprave ne škropite z vodo. (Električni tok je vir nevarnosti).
- Naprave ne puščajte na dežju in ne delajte, ko dežuje.
- Napravo shranjujte samo na suhem mestu izven dosega otrok.
- Da preprečite poškodbe prstov, pri montaži in čistilnih delih fiksirajte rezilo (glejte sliko "Menjava rezila") in nosite zaščitne rokavice.
- Stroj izklopite in izvlecite omrežni vtičnik iz vtičnice pri:
 - popravih
 - vzdrževalnih in čistilnih delih
 - preverjanju, ali so priključni vodi zaviti ali poškodovani
 - odpravljanju motenj
 - transportu
 - menjavi rezila
 - zapuščanju naprave (tudi pri kratkotrajnem premoru)
- Pri zamašenem vstopnem ali izstopnem delu stroja motor izključite in izvlecite omrežno stikalo, preden odstranite ostanke materiala iz vstopnega ali izstopnega dela stroja.
- Preverite, ali je stroj poškodovan:
 - pred nadaljnjo uporabo naprave je treba skrbno preveriti, ali varnostne naprave brezhibno delujejo;
 - prepričajte se, ali gibljivi deli stroja brezhibno delujejo, se pri tem ne zatikajo in niso poškodovani. Vsi deli morajo biti pravilno montirani in izpolnjevati vse pogoje, ki so potrebni za brezhibno delovanje vrtnega rezalnika.
 - poškodovane zaščitne priprave in dele mora pravilno popraviti ali zamenjati strokovnjak, če v navodilih za uporabo ni navedeno drugače.
 - treba je zamenjati poškodovane ali nečitljive varnostne nalepke.
- Naprave in orodja, ki jih trenutno ne uporabljate, hranite v suhem, zaklenjenem prostoru, izven dosega otrok.
- Stroj skladiščite tam, kjer bencinski hlapi ne pridejo v stik z odprtim plamenom ali iskrami. Stroj se mora dobro ohladiti, preden ga uskladiščite.



Električna varnost

- Izvedba priključnega voda v skladu z IEC 60245 (H 07 RN-F) s prečnim prerezom voda najmanj
 - 1,5 mm² pri dolžini kabla do 25 m
 - 2,5 mm² pri dolžini kabla več kot 25 m
 - Dolgi in tanki priključni vodi povzročajo izgubo napetosti. Motor ne bo dosegel največje zmogljivosti, funkcija naprave pa se bo zmanjšala.
 - Vtič in vtičnica priključnega voda morata biti gumijasta, iz mehke plastike ali drugega termoplastičnega materiala z enako mehansko trdnostjo ali pa biti s tem materialom vsaj obložena.
 - Vtična naprava priključnega voda mora biti zaščitena pred škropljenjem.
 - Pri polaganju priključnih vodov pazite, da niso stisnjeni ali upognjeni in da se vtična povezava ne zmoči.
 - Kabla ne uporabljajte v namene, za katere ni namenjen. Zaščitite kabel pred vročino, oljem in ostrimi robovi. Ne uporabljajte kabla za vlečenje vtičnika iz vtičnice.
 - Če uporabljate kabelski boben, morate kabel popolnoma odviti.
 - Redno kontrolirajte podaljševalni kabel in ga zamenjajte, če je poškodovan.
 - Poškodovanih priključnih vodov se ne dotikajte, dokler jih ne ločite od omrežja. Poškodovan priključni vodi lahko povzročijo stik z deli, ki so pod napetostjo.
 - Ne uporabljajte pokvarjenih priključnih vodov/napeljav.
 - Na prostem uporabljajte samo za to odobrene in ustrezno označene podaljševalne kable.
 - Ne uporabljajte nikakršnih začasnih električnih priključkov.
 - Priključite napravo preko stikala za zaščito pred okvarnim tokom (30 mA).
-  Električni priključek oz. popravila na električnih delih stroja lahko izvaja samo koncesioniran električar ali ena od naših servisnih služb. Upoštevati morate krajevne predpise, še posebej tiste, ki zadevajo zaščitne ukrepe.
-  Poškodovane omrežne napeljave mora zamenjati proizvajalec ali njegov servis za stranke ali druga usposobljena oseba, da se prepreči ogrožanje varnosti.
-  Popravila na drugih delih stroja smejo opravljati samo proizvajalec oziroma ena od njegovih servisnih služb.
-  Uporabljajte samo originalne nadomestne dele. Če uporabljate druge nadomestne dele in drug pribor, lahko pride do nesreč. Za škodo, ki pri tem lahko nastane, proizvajalec ne odgovarja.

Zagon

- Prepričajte se, ali je naprava celotna in montirana v skladu s predpisi.
- Za uporabo postavite rezalnik na vodoravno in trdno podlago (nevarnost, da se prevrne).
- Naprave ne uporabljajte na tlakovanih površinah, posutih z gramozom, na kateri lahko izvržen material povzroči poškodbe.
- Napravo uporabljajte samo na prostem. Vzdržujte oddaljenost (najmanj 2 m) od stene ali drugega trdega predmeta.
- Pred vsako uporabo preverite:

- priključne vode/napeljave, če so poškodovani (razpoke, rezi in podobno);
- ⚠ ne uporabljajte pokvarjenih vodov/napeljav;
- glede morebitnih poškodb (glejte Varnostni napotki);
- če so trdno priviti vsi vijaki, matice in sorniki ter drugi pritrditveni material;
- če so pokrovi, deflektorji in zaščitni pokrovi na svojem mestu in v dobrem delovnem položaju.

ⓘ Omrežni priključek

- Primerjajte napetost, ki je navedena na tipski ploščici naprave z omrežno napetostjo, in priključite napravo na ustrezno in predpisano vtičnico.
- Uporabljajte podaljševalni kabel z zadostnim prerezom.

Zavarovanje omrežja

16 A nosilci 

Stikalo za vklop/izklop

Ne uporabljajte naprav, na katerih ne deluje stikalo za vklop in izklop. Pokvarjeno stikalo mora nemudoma popraviti oziroma zamenjati pooblaščen servisna služba.

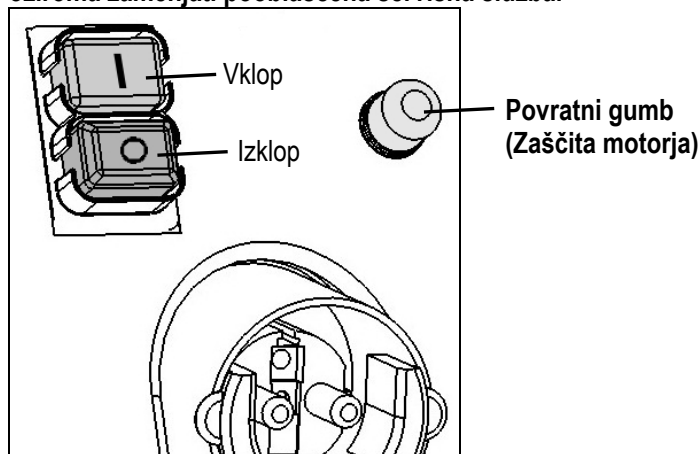

Vklop

Pritisnite zeleni gumb .

Izklop

Pritisnite rdeči gumb .

Zaščita pred ponovni zagonom pri izpadu električnega toka

Pri izpadu toka se naprava samodejno izklopi (sprožilec ničelne napetosti). Za ponovni vklop znova pritisnite zeleni gumb.

Zaščita motorja

Motor je opremljen s zaščitnim stikalom, ki pri preobremenitvi motorja, slednjega samodejno izključi. Ko se motor ohladi (pribl. 5 min.), ga je možno ponovno zagnati. Pritisnite

1. ponastavitveni gumb (zaščita motorja)
2. zeleni gumb  za ponovni vklop.

- Za odstranjevanje blokiranih predmetov z žrela ali izpraznjevalne odprtine rabite palico ali kavelj.

⚠ Čakajte vselej da rezalnik stane preden ga znova vklopite.

Omrežna impendanca

Pri neugodnih omrežnih pogojih lahko pride med postopkom vklopa do kratkotrajnega znižanja napetosti, ki lahko negativno vpliva na druge naprave (npr. utripanje luči).

Če upoštevate največje omrežne impedance, navedeni v tabeli, so motnje malo verjetne.

Moč P_1 (W)	Omrežna impendanca Z_{max} (Ω)
2800	0,19

Delo z vrtnim rezalnikom

- Pri delu nosite zaščitna očala in zaščito za sluh.
- Pri zagonu naprave vedno stojte zunaj izmetne cone.
- ⚠ Daljši material, ki moli iz naprave, lahko skoči nazaj, ko ga noži vpotegnejo! Ohranjajte varnostno razdaljo!
- Nikoli ne segajte v odprtino za vstavljanje ali izmetavanje materiala.
- Obraz in telo ne približujte odprtini za vstavljanje.
- Roke, druge dele telesa in obleke ne dajajte v polnilno cev, izpraznjevalni kanal ali v bližino drugih gibljivih delov.
- Pred vklopom naprave se prepričajte, da v polnilnem lijaku ni ostankov rezanja.
- Naprave ne prevračajte pri obratujočem motorju.
- Pazite na to, da pri motorju ne bo odpadkov ali nakopičenega materiala, da stroj zaščitite pred škodo ali možnim požarom.
- Pri polnjenju pazite, da v lijak ne zaidejo nikakršni kovinski deli, kamni, steklenice ali drugi predmeti, ki se ne morejo obdelati.
- Če v polnilni lijak zaidejo tujki ali se začne naprava nenavadno oglašati ali vibrirati, jo takoj izklopite in počakajte, da se zaustavi. Izvlecite omrežno stikalo in izvedite naslednje točke:
 - preverite škodo,
 - zamenjajte ali popravite poškodovane dele,
 - preverite napravo in zategnite zrahljane dele,

⚠ Naprave ne smete popravljati, če za to niste pooblaščen (glejte varnostne napotke).

Kaj lahko sekliam?

Da:

- organske odpadke iz gospodinjstva in vrta, npr. rezane dele grmovja in drevja, ovenelo cvetje, kuhinjske odpadke.

Ne:

- steklo, kovinske dele, umetne mase, plastične vrečke, kamne, odpadke blaga, korenine z zemljo, odpadke hrane, rib in mesa.

Posebni napotki za sekljanje:

- Veje, vejice in les sekljajte kratek čas po rezanju
 - ko se ta rezan material posuši, postane zelo trd, največji prerez vej, ki se jih da obdelovati, pa se s tem zmanjša.
- Pri močno razvejanih vejah odstranite stranske poganjke.
- Obdelovanje vrtnih oz. kuhinjskih odpadkov, ki vsebujejo veliko vode in so nagnjeni k lepljenju
 - te odpadke sekljajte skupaj z materialom za sekljanje, ki vsebujejo les, da preprečite zamašitev v napravi.
- Zrezani material v področju izpraznjevalne odprtine ne sme biti previsok. Previsok zrezani material lahko zamaši

izpraznjevalni kanal. S tem lahko pride do vračanja materiala skozi polnilno odprtino materiala.

- Polnilno odprtino in izpraznjevalni kanal očistite, če je naprava zamašena. Za to najprej izklopite motor in izvlecite mrežni vtič.
- Bodite pozorni, da se upošteva največji prerez vej, ki ga je možno obdelati z vašo napravo (glejte »Tehnični podatki«). Glede na vrsto in svežino lesa, se lahko zmanjša največji premer vej za obdelavo.
- Rezilo v veliki meri samodejno povleče material za seklanje.
- Preprečite preobremenitev in blokiranje motorja zaradi močnejših vej tako, da vejo večkrat povlečete nazaj.
- Pri preobremenitvi naprave se samodejno izklopi motor, ki je opremljen z zaščitnim stikalom za motor.
 - Po pribl. 5 minutah rezalnik ponovno vklopite.
 - V primeru, da se naprava po tem času ne da vklopiti, pogledajte napotke pod točko „Obratovalne motnje“.

Menjava rezila



Pred menjavo rezila izvlecite omrežni vtič.



Nevarnost poškodb prstov in rok pri delih na nožu/rezilu. Nosite zaščitne rokavice.



Odprite napravo.

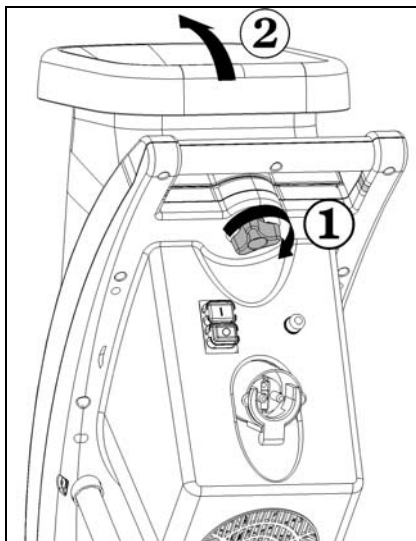

Rezilo zaščitite z zagozdo. ①

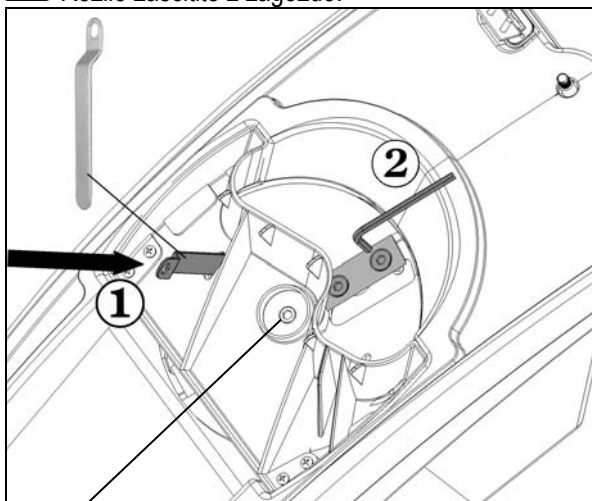

levi navoj

Zmanjšana rezalna zmogljivost: ②

topo rezilo



Obrnite rezilo in uporabite še neuporabljeno stran rezila.

vsa rezila topa



Nov komplet rezil (št. artikla 382425).

Vzdrževanje in nega

• Pred začetkom vsakega vzdrževalnega opravila

- izkjučite motor in izvlecite omrežni vtič;
- da preprečite poškodbe si nadenite zaščitne rokavice.

Če morate napravo zaradi vzdrževanja, uskladiščenja ali zamenjave opreme izkjučiti, se prepričajte, da je vir energije izklopljen in omrežni vtič izvlečen. Prepričajte se, da so vsi gibljivi deli na miru in ključ izvlečen, če obstaja. Naprava se mora pred vzdrževanjem, premikanjem ali podobnim ohladiti. Ko napravo izklopite, se rezalno orodje še nekaj časa vrti. Pred začetkom popravila ali vzdrževanja počakajte, da se vsi deli ustavijo.

Pri vzdrževanju rezilnega orodja upoštevajte, da lahko zaradi zagonskega mehanizma še naprej teče, tudi če se motor zaradi zapaha pokrova več ne premika.

Bodite pozorni, da po koncu popravila ali vzdrževanja odstranite vso orodje in izvijače.

• Vrtni rezalnik v glavnem ne potrebuje vzdrževanja. Zaradi ohranjanja vrednosti in za dolgo življenjsko dobo upoštevajte naslednje:

- Poskrbite, da bodo prezračevalne reže proste in čiste.
- Preverite pritrdilne vijake (po potrebi jih zategnite).
- Po seklanju očistite napravo.

Napravo čistite samo s toplo, mehko krpo in mehko krtačo.

Nikoli ne uporabljajte čistilnih sredstev ali razredčil. Na napravi lahko povzročite nepopravljive škode. Kemikalije lahko razjejo dele iz umetne mase.



- Rezalnika ne čistite s tekočo vodo ali z visokotlačnim čistilnim aparatom.
- Nezaščitene kovinske dele po vsaki uporabi zaradi zaščite pred rjo poskropite z okolju prijaznim, biološko razgradljivim razpršilnim oljem.

Možne motnje



Pred vsakim odpravljanjem motenj

- izklopite napravo,
- počakajte, da se naprava ustavi,
- izvlecite vtikač iz električnega omrežja.

Motnja	Možni vzrok	Ukrep
motor se ne zažene	<ul style="list-style-type: none"> – ni omrežne napetosti – priključni kabel je pokvarjen – zgornji del ohišja ni pravilno zaprt (aktiviran je varnostni izklop) 	<ul style="list-style-type: none"> – preverite varovalko – poskrbite za kontrolo (električar) – zgornji del ohišja pravilno zaprite in privijte z vijaki, po potrebi odstranite umazanijo
motor brni vendar se ne zažene	<ul style="list-style-type: none"> – rezilo je blokirano – kondenzator je pokvarjen 	<ul style="list-style-type: none"> – izklopite napravo, izvlecite omrežni vtikač in očistite notranjost naprave – napravo pošljite v popravilo proizvajalcu ali podjetju, ki ga je navedel
zmanjšana rezalna zmogljivost	topo rezilo	<ul style="list-style-type: none"> – rezilo obrnite in uporabite neuporabljeno stran rezila – nov komplet rezil
naprava se zažene, vendar pri majhni obremenitvi blokira in se preko stikala za zaščito motorja izklopi	predolg podaljševalni kabel ali premajhen presek, vtičnica preveč oddaljena od glavnega priključka ali premajhen presek priključnega voda	Podaljševalni z najmanjšim prerezom 1,5 mm ² , dolg največ 25 m. Pri daljšem kablu mora biti prerez najmanj 2,5 mm ² .

Tehnični podatki

Tip/Model	MHA 2800
Leto izdelave	glejte zadnjo stran
Motor	Motor na izmenični tok 230 V~, 50 Hz, 2800 min ⁻¹ , s samodejno motorno zavor
Zmogljivost motorja P ₁ S6 - 40 %	2800 W
Stikalo za vklop/izklop s	stikalom za zaščito motorja, električnim samodejnim odklopom, aktiviranjem ob ničelni
Teža	19,5 kg
nivo zvočnega tlaka L _{PA} (merjeno v skladu z 2000/14/ES)	83 dB (A) K = 3 dB (A)
izmerjen nivo hrupa L _{WA} (merjeno v skladu z 2000/14/ES)	104 dB (A)
zagotovljen nivo hrupa L _{WA} (merjeno v skladu z 2000/14/ES)	105 dB (A)
največji prerez vej, ki se jih da obdelati (glede na vrsto in svežino vej)	∅ maks. 42 mm
Zaščitni razred	I
Vrsta zaščite	IP X4
Zavarovanje omrežja	16 A nosilci

Garancija

Prosimo, da upoštevate priloženo garancijsko izjavo.

D Ersatzteile	GB Spare parts	F Pièces de rechange
<p>Entnehmen Sie die Ersatzteile der Ersatzteillist oder Zeichnung.</p> <p>Ersatzteile bestellen:</p> <ul style="list-style-type: none"> – Bezugsquelle ist der Hersteller oder Händler – erforderliche Angaben bei der Bestellung: <ul style="list-style-type: none"> • Farbe des Gerätes • Ersatzteil - Nr. / Bezeichnung • gewünschte Stückzahl • Gartenhäcksler-Typ/Modell <p>Beispiel: orange, 382669 / Gehäuseoberteil, 1, MHA 2800</p>	<p>Please refer to the drawing and list for spare.</p> <p>Ordering spare parts:</p> <ul style="list-style-type: none"> – Available from the manufacturer – Orders must quote the following information: <ul style="list-style-type: none"> • Colour of appliance • Spare parts no. / Designation • Quantity required • Garden shredder type/model <p>Example: orange, 382669 / upper enclosure part, 1, MHA 2800</p>	<p>Pour les pièces de rechange, veuillez vous reporter au schéma.</p> <p>Commande de pièces de rechange:</p> <ul style="list-style-type: none"> – la source d'approvisionnement est le constructeur – indications nécessaires pour la commande: <ul style="list-style-type: none"> • couleur de l'appareil • n° de pièce de rechange / description • nombre d'unités souhaité • type/modèle de hacheuse de jardin <p>Exemple: orange, 382669 / partie supérieure du carter, 1, MHA 2800</p>

BG Резервни части	CZ Náhradní díly	DK Reservedeler
<p>Данните за резервните части вземете от списъка на резервните части или от чертежа.</p> <p>Заявяване на резервни части:</p> <ul style="list-style-type: none"> – източник на доставката е производителят или търговецът – необходимите данни при заявка: <ul style="list-style-type: none"> • цвят на уреда; • номер на резервната част / обозначение на резервната част; • желан брой; • Тип/Модел – градинска резачка <p>Пример: оранжев, 382669 / Горна част на кожуха, 1, MHA 2800</p>	<p>Náhradní díly zjistíte z výkresu a seznamu.</p> <p>Objednávka náhradních dílů:</p> <ul style="list-style-type: none"> – náhradní díly a servis zajišťuje prodejce – potřebné údaje při objednávce: <ul style="list-style-type: none"> • barva přístroje • číslo náhradního dílu / popis • požadovaný počet kusů • typ/model zahradního drtiče <p>Příklad: oranžový, 382669 / horní část pláště, 1, MHA 2800</p>	<p>Reservedelene fremgår af tegningen.</p> <p>Bestilling af reservedele:</p> <ul style="list-style-type: none"> – Reservedele bestilles hos producenten – følgende bedes oplyst ved bestillingen: <ul style="list-style-type: none"> • Apparatets farve • Reservedel-nr. / Betegnelse • Det ønskede styktal • Type/Model <p>Eksempel: orangefarvet, 382669 / husets overdel, 1, MHA 2800</p>

FIN Varaosat	H Pótalkatrészek	HR Rezervni dijelovi
<p>Katso varaosia varaosapiirustuksesta.</p> <p>Varaosien tilaaminen:</p> <ul style="list-style-type: none"> – Varaosat tilataan valmistajalta. – Tilauksessa tarvittavat tiedot: <ul style="list-style-type: none"> • laitteen väri • varaosa-nro / nimitys • tilauksen kappalemäärä • silppurityyppi/-malli <p>Esimerkki oranssi, 382669 / Kotelon yläosa, 1, MHA 2800</p>	<p>A pótalkatrészeket a rajzon és a jegyzéken találhatja.</p> <p>Pótalkatrészek megrendelése:</p> <ul style="list-style-type: none"> – Beszerzési forrás a gyártó – a megrendelésnél szükséges adatok: <ul style="list-style-type: none"> • a készülék színe • pótalkatrész-szám / megnevezés • kívánt darabszám • kerti aprítógép typ/modellje <p>Példa: narancs, 382669 / a motorház felső része, 1, MHA 2800</p>	<p>Rezervne dijelove vidite u nacrtu.</p> <p>Naručiti rezervne dijelove:</p> <ul style="list-style-type: none"> – izvor nabave je proizvođač – potrebni navodi prilikom narudžbe: <ul style="list-style-type: none"> • boja uređaja • broj rezervnog dijela / oznaka • željeni broj komada • naznaka/model vrtnje sjeckalice <p>Na primjer: narančasti, 382669 / gornji dio kućišta, 1, MHA 2800</p>

I Pezzi di ricambio	N Reservdeler	NL Reserveonderdelen
<p>Per i pezzi di ricambio si prega di consultare il disegno.</p> <p>Ordinazione dei pezzi di ricambio:</p> <ul style="list-style-type: none"> - fonte d'acquisto è il produttore - indicazioni richieste per l'ordinazione: <ul style="list-style-type: none"> • colore dell'apparecchio • n° dei pezzo di ricambio / denominazione • quantità dei pezzi • tipo/modello della sminuzzatrice <p>Esempio: arancione, 382669 / parte superiore contenitore, 1, MHA 2800</p>	<p>Se reservedelene på reservedelsskissen.</p> <p>Reservedelsbestilling:</p> <ul style="list-style-type: none"> - Bestilling på produsenten - Nødvendige opplysninger ved bestilling: <ul style="list-style-type: none"> • Farve på maskinen • Reservedelsnr / Betegnelse • Nødvendige antall • Type/Modell av kompostkvern <p>F. eks.: oransje, 382669 / husoverdel, 1, MHA 2800</p>	<p>Voor de reserveonderdelen zie de reserveonderdelen tekening.</p> <p>Reserveonderdelen bestellen:</p> <ul style="list-style-type: none"> - bij de fabrikant - noodzakelijke gegevens bij de bestelling: <ul style="list-style-type: none"> • kleur van de het apparaat • reservedeel-nr. / benaming • gewenste aantal • typ/model tuinhakselaar <p>Voorbeeld: oranje, 382669 / bovenkant van de behuizing, 1, MHA 2800</p>

PL Części zamienne	RO Piese de schimb	RUS Запасные части
<p>Części zamienne znajdują się w listach części zamiennych lub na rysunkach.</p> <p>Zamawianie części zamiennych:</p> <ul style="list-style-type: none"> - części zamienne dostarcza producent lub dystrybutor - do niezbędnych informacji należą przy składaniu zamówienia: <ul style="list-style-type: none"> • kolor urządzenia • nr części zamiennej / oznaczenie • żądana ilość • nazwa/model rozdrabniacza ogrodowego <p>przykład: pomarańczowy, 382669 / górna część obudowy, 1, MHA 2800</p>	<p>Găsiți piesele de schimb în lista cu piese de schimb sau în desen.</p> <p>Comandarea pieselor de schimb:</p> <ul style="list-style-type: none"> - sursa de aprovizionare o constituie producătorul sau distribuitorul - informațiile necesare la transmiterea comenzii: <ul style="list-style-type: none"> • Culoarea aparatului • Nr. piesei de schimb / Denumirea piesei de schimb • Numărul dorit • Tip/Model de tocător de grădină <p>Exemplu: portocaliu, 382669 / Partea de sus a carcasei, 1, MHA 2800</p>	<p>Выбрать запасные части согласно чертежу.</p> <p>Заказ запасных частей:</p> <ul style="list-style-type: none"> - источником поставки является завод-изготовитель. - При оформлении заказа необходимо указать следующие данные: <ul style="list-style-type: none"> • расцветка устройства • № запасной части / обозначение • требуемое количество в штуках • обозначение/модель садового измельчителя <p>Пример: оранжевый, 382669 / верхняя часть корпуса, 1, MHA 2800</p>

S Reservdelar	SK Náhradné diely	SLO Nadomestni deli
<p>Se reservdelarna på sprängskissen.</p> <p>Reservdelsbeställning:</p> <ul style="list-style-type: none"> - Referenskölla är tillverkaren - Erforderliga uppgifter vid beställning: <ul style="list-style-type: none"> • Färg på maskinen • Reservdelsnummer / Beteckning • Önskat antal • Typ/Model av kompostkvarn <p>Exempel: orange, 382669 / apparatöverdel, 1, MHA 2800</p>	<p>Náhradné diely zistíte z výkresu.</p> <p>Objednať náhradné diely:</p> <ul style="list-style-type: none"> - prameňom dodania je výrobca - potrebné údaje pri objednávke: <ul style="list-style-type: none"> • farba prístroja (iba častí telesa) • náhradný diel č. / označenie • želaný počet kusov • typ/model <p>Príklad: oranžová, 382669 / vrchná časť krytu, 1, MHA 2800</p>	<p>Podatki o nadomestnih delih se nahajajo na seznamu in v skici.</p> <p>Naročanje nadomestnih delov:</p> <ul style="list-style-type: none"> - dobavlja jih proizvajalec - potrebne navedbe pri naročanju: <ul style="list-style-type: none"> • barva naprave • številka naročila / oznaka • želeno število kosov • typ/model vrtnega rezalnika <p>primer: oranžen, 382669 / gornji del ohišjal, 1, MHA 2800</p>

Pos.- Nr.	Ersatzteil-Nr. Spare part no. Référénc Резервна част № Obj. číslo Reservevedel nr.	D Bezeichnung	GB Designation	F Description	BG Наименование	CZ Popis	DK Betegnelse
1	382515	Trichter mit Spritzschutz	Funnel with splash guard	Trémie avec protection contre les projections	Фуния с защита от пръски	Trychtýř s ochrannou částí	Tragt med sprøjteværn
2	382516	Spritzschutz	Splash guard	Protection contre les projections	Защита от пръски	Ochranná část	Sprøjteværn
3	382669	Gehäuseoberteil kpl. orange	Upper enclosure part cpl. orange	Partie supérieure du carter orange	Горна част на кожуха компл. - оранжево	Horní část pláště oranžový	Husets overdel, kpl. orange
4	382497	Schalter (Sicherheitsabschaltung)	Switch (safety cut-off)	Interrupteur (arrêt de sécurité)	Прекъсвач (защитно изключване)	Vypínač (bezpečnostní vypnutí)	Kontakt (sikkerhedsafbryder)
5	380011	Kondensator 40 µF	Capacitor 40 µF	Condensateur 40 µF	Кондензатор	Kondenzátor 40 µF	Kondensator 40 µF
	382518	Kondensator 50 µF	Capacitor 50 µF	Condensateur 50 µF	Кондензатор	Kondenzátor 50 µF	Kondensator 50 µF
6	382671	Gehäusewanne orange	Enclosure body orange	Bac de boîtier orange	Част на корпус - оранжево	Vana tělesa oranžový	Kar orange
7	382520	Radkappe rot	Wheel cap red	Enjoleur de roue rouge	Колесна капачка - червена	Kolečkový kryt červený	Huldæksel rød
	382540	Radkappe orange	Wheel cap orange	Enjoleur de roue orange	Колесна капачка - оранжево	Kolečkový kryt oranžový	Huldæksel orange
8	382488	Radabdeckung	Hub cap	Cache-roue	Покриващ накрайник за колелото	Kryt kol	Hjulafdækning
9	382521	Rad	Wheel	Roue	Колело	Kolo	Hjul
10	380021	Abdeckkappe	Cover	Couvercle	Покривен накрайник	Krycí víčko	Afdækning
11	382522	Standbein links	Leg, LH	Pied de support gauche	Лява опора	Noha levá	Støtteben venstre
12	382523	Achse	Axle	Axe	Ос	Osa	Aksel
13	382524	Standbein rechts	Leg, RH	Pied de support droite	Дясна опора	Noha pravá	Støtteben højre
14	382525	Gehäuseunterteil kpl.	Lower enclosure part cpl.	Partie inférieure du carter	Долна част на корпус компл.	Dolní část pláště	Husets underdel, kpl.
15	382527	Steckerkragen (VDE)	Connector shroud (VDE)	Collet de contacteur (VDE)	Пръстен за щепсела (VDE)	Nástrčkový límec (VDE)	Stikmanchet (VDE)
16	382528	Motorschutzschalter	Motor protection switch	Disjoncteur du moteur	Защитен моторен прекъсвач	Vypínač motoru	Motorsikringskontakt
17	382529	Schutzkappe	Protective cap	Couvercle de protection	защитна капачка	Ochranné víčko	Afdækning
18	382530	Ein-/Ausshalter	On/Off switch	Interrupteur marche/arrêt	Ключът за включване/изключване	Zapínač/vypínač	Tænd-/sluk-knap
19		Wechselstrommotor	AC motor	Moteur à courant alternatif	Двигател за променлив ток	Motor na střídavý proud	Vekselstrømsmotor
	382541	P ₁ 2200 W	P ₁ 2200 W	P ₁ 2200 W	P ₁ 2200 W	P ₁ 2200 W	P ₁ 2200 W
	382542	P ₁ 2500 W	P ₁ 2500 W	P ₁ 2500 W	P ₁ 2500 W	P ₁ 2500 W	P ₁ 2500 W
	382531	P ₁ 2800 W	P ₁ 2800 W	P ₁ 2800 W	P ₁ 2800 W	P ₁ 2800 W	P ₁ 2800 W
20	382425	Messer mit Verschraubung	Knife with screws	Lame avec visserie	Нож с болтове	Nůž s osazením	Kniv med skruefiksering
21	382490	Messerscheibe mit Messer	Knife plate with knives	Disque porte-lame avec lame	Шайба с нож	Nožový kotouč s noži	Knivskive med kniv
22	382491	Gegenmesser	Counter knife	Contre-couteau	Насрещен нож	Protinůž	Modkniv
23	382532	Gegenplatte	Counter plate	Contre-plaque	Насрещна плоча	Protiplocha (deska)	Modplade
24	380008	Lüfterflügel	Fan blade	Pale de ventilateur	Лопатка за вентилатора	Vzduchová křídélka	Ventilatorvinge
25	382533	Distanzhülse	Spacer sleeve	Douille d'écartement	Разделителна втулка	Distanční objímka	Afstandsøsning
26	382534	Gummidichtung	Rubber seal	Joint en caoutchouc	Гумено уплътнение	Gumové těsnění	Gummitætning
27	382535	Schraubenbeutel (2x Schraube M6x50; 2x Schraube M6x22; 2x Sechskantmutter M6 selbstsichernd)	Fastener bag (2 pcs bolt M6x50; 2 pcs bolt M6x22; 2 pcs hex nut M6 self-locking)	Sachet de visserie (2x vis M6x50; 2x vis M6x22; 2x écrous à six pans M6 auto-bloquants)	Торбичка с болтове (2x винт M6x50; 2x винт M6x22; 2x шестостенна гайка M 6, самоосигуряваща се)	Obálka se šrouby (2x šroub M6x50; 2x šroub M6x22; 2x šestihřanná matice M6 samojistící)	Pose med skruer (2x skrue M6x50; 2x skrue M6x22; 2x sekskantmøtrik M6 selvåsende)
28	382480	Adapterstecker für Schweiz	Adapter connector for Switzerland	Adaptateur de fiche pour la Suisse		Adaptér pto Švýcarsko	Adapterstik til Schweiz
29	382316	Sicherheitsaufkleber	Safety label	Autocollant de sécurité	Стикер за безопасност	Bezpečnostní nálepka	Sikkerhedsmærkat
30	382526	Sicherheitsaufkleber	Safety label	Autocollant de sécurité	Стикер за безопасност	Bezpečnostní nálepka	Sikkerhedsmærkat
31	382549	Distanzstück	Distance piece	Morceau de distance	Разстояние парче	mezičlánek	Mellemstykke

Pos.- Nr.	Varaosanro. pótalkatréz-szám broj rezervnog dijela n° dei pezzo di ricambio Reservedelsnr. Reservedeel-nr.	FIN Nimitys	H Megnevezés	HR Oznaka	I Denominazione	N Betegnelse	NL Benaming
1	382515	Suppilo roikesuojalla	Tölcsér fröcskölésvédővel	Lijevak sa zaštitom od prskanja	Imbuto con paraspruzzi	Trakt med sprutebeskyttelse	Trechter met spatbescherming
2	382516	Roikesuoja	Fröcskölésvédő	Zaštita od prskanja	Paraspruzzi	Sprutebeskyttelse	Spatbescherming
3	382669	Kotelon yläosa kokon. oranssi	A motorház felső része narancs	Gornji dio kućišta narančasti	Parte superiore contenitore arancione	Husoverdel kompl. orange	Bovenkant van de behuizing cpl. oranje
4	382497	Kytkin (turva-aukaisukytkin)	Kapcsoló (biztonsági kikapcsolás)	Sklopka (sigurnosno isključivanje)	Interruttore (arresto di sicurezza)	Bryter (sikkerhetsutkopling)	Schakelaar (veiligheidsuitschakeling)
5	380011	Kondensaattori 40 µF	Kondenzátor 40 µF	Kondenzator 40 µF	Condensatore 40 µF	Kondensator 40 µF	Condensator 40 µF
	382518	Kondensaattori 50 µF	Kondenzátor 50 µF	Kondenzator 50 µF	Condensatore 50 µF	Kondensator 50 µF	Condensator 50 µF
6	382671	Välikotelo oranssi	Szekrényvályú narancs	Kućište narančasti	Vasca contenitore arancione	Huskar orange	Behuizingskuip oranje
7	382520	Pyöräkapseli punainen	Keréksapka piros	Poklopac kotača crvena	Copri ruota rosso	Hjulskappe rød	Wieldop rood
	382540	Pyöräkapseli oranssi	Keréksapka narancs	Poklopac kotača narančasti	Copri ruota arancione	Hjulskappe orange	Wieldop oranje
8	382488	Pyöräkiinnitys	Kerékfedél	Poklopac točka	Copertura ruota	Hjulforkledning	Wielafdekking
9	382521	Pyörä	Kerék	Točak	Ruota	Hjul	Wiel
10	380021	Suojatulppa	Fedőkupak	Pokrovná kapa	Cappuccio di copertura	Vernekappe	Afdekkap
11	382522	Tukijalka vasen	Támasztékláb bal	Noga lijevo	Piede di supporto sinistro	Ståbein venstre	Standbeen links
12	382523	Akseli	Tengely	Osovina	Asse	Aksel	As
13	382524	Tukijalka oikea	Támasztékláb jobb	Noga desno	Piede di supporto destro	Ståbein høyre	Standbeen rechts
14	382525	Kotelon alaosa kokon.	A motorház alsó része	Donji dio kućišta	Parte inferiore contenitore	Husunderdel kompl.	Onderdeel van de behuizing cpl.
15	382527	Pistokeholkki (VDE)	Dugógallér (VDE)	Utikač s ogrlicom (VDE)	Collare connettore (VDE)	Støpelkrage (VDE)	Stekerkrage (VDE)
16	382528	Mootorisuojakytkin	Motorvédő kapcsoló	Zaštitna sklopka motora	Salvamotore	Motorbeskyttelsesbryter	Motorveiligheidsschakelaar
17	382529	Suojalevy	Védősapka	Zaštitna kapa	Calotta di protezione	Beskyttelseskappe	Beschermkap
18	382530	Käynnitys-/sammutuskytkin	KI-/BE-kapcsoló	Sklopka za uključivanje / isključivanje	Interruttore on / off	Av/på-bryter	In-/uitschakelaar
19		Vaihtovirtamoottori	Váltakozó áramú motor	Izmjenični motor	Motore a corrente alternata	Vekselstrømmotor	Wisselstroommotor
	382541	P ₁ 2200 W	P ₁ 2200 W	P ₁ 2200 W	P ₁ 2200 W	P ₁ 2200 W	P ₁ 2200 W
	382542	P ₁ 2500 W	P ₁ 2500 W	P ₁ 2500 W	P ₁ 2500 W	P ₁ 2500 W	P ₁ 2500 W
	382531	P ₁ 2800 W	P ₁ 2800 W	P ₁ 2800 W	P ₁ 2800 W	P ₁ 2800 W	P ₁ 2800 W
20	382425	Terä ruuviliitoksella	Kés csavarzattal	Nož s vijčanim spojem	Lama con collegamento a vite	Kniv med tilskruing	Mes met schroefverbinding
21	382490	Terälevy terällä	Késtárcsa késsel	Pločica s nožem	Disco di taglio con lama	Knivskive med kniv	Messchijf met mes
22	382491	Vastaterä	Ellenkés	Protunož	Controlama	Motkniv	Tegenmes
23	382532	Vastalevy	Ellenlap	Protuploča	Contropiastra	Motplate	Tegenplaat
24	380008	Tuuletuslevy	Ventilátor szárnylapát	Ventilatorsko krilo	Palette di ventilazione	Viftevinge	Ventilatorvleugel
25	382533	Etäisysholkki	Távtartó hüvely	Distančna čahura	Distanziale	Avstandshylse	Afstandshuls
26	382534	Kumitiiviste	Gumitömítés	Gumena brtva	Guarnizione di gomma	Gummitetning	Rubberafdichting
27	382535	Ruuvipussi (2x ruuvi M6x50; 2x ruuvi M6x22; 2x kuusiokantamutteri M6 itselukitseva)	Csavartasak (2x csavar M6x50; 2x csavar M6x22; 2x hatlapú anya M6 önbiztosító)	Vrećica s vijcima (2x vijak M6x50; 2x vijak M6x22; 2x šesterokutna matica M6 samoosiguravajuća)	Confezione di viti (2 viti M6x50; 2 viti M6x22; 2 dadi esagonali M6 autobloccanti)	Skruepose (2x skrue M6x50; 2x skrue M6x22; 2x sekskantmutter M6 selvsikrende)	Schroevenzak (2x schroef M6x50; 2x schroef M6x22; 2x zeskantmoer M6 zelfborgend)
28	382480	Sveitsissä käytettävä liitäntäpistoke	Adapterdugó Svájchoz	Adaptorski utikač za Švicarsku	Adattatore per la Svizzera	Adapterstøpsel for Sveits	Adaptersteker voor Zwitserland
29	382316	Turvallisuustarra	Biztonsági matrica	Sigurnosna naljepnica	Etichetta adesiva con le indicazioni per la sicurezza	Sikkerhetsmerke	Veiligheidssticker
30	382526	Turvallisuustarra	Biztonsági matrica	Sigurnosna naljepnica	Etichetta adesiva con le indicazioni per la sicurezza	Sikkerhetsmerke	Veiligheidssticker
31	382549	Välilevy osat	Távtartó alkatrészek		Parte di distanza	Mellomstykke	verbindingsstuk

Pos.- Nr.	nr zamówien nr. piesei de schimb № запасной части Reservdels-nr. Náhradný diel č. Številka naročila	PL Oznaczenie	RO Denumire	RUS Обозначение	S Beteckning	SK Označenie	SLO Oznaka
1	382515	lejek z osłoną przeciwbryzgową	Pâlnie cu protecție împotriva stropirii	Воронка с брызгозащитным приспособлением	Tratt med stänkskydd	Lievik s ochranou pred postriekaním	Lijak z zaščito pred brizganjem
2	382516	osłona przeciwbryzgową	Protecție împotriva stropirii	Брызгозащитное приспособление	Stänkskydd	Ochrana pred postriekaním	Zaščita pred brizganjem
3	382669	górna część obudowy pomarańczowy	Partea de sus a carcasei cpl. portocaliu	Верхняя часть корпуса оранжевый	Apparatöverdel komplett orange	Vrchná časť krytu kompl. oranžová	Gornji del ohišjal oranžen
4	382497	wyłącznik (wyłącznik bezpieczeństwa)	Comutator (oprire de siguranță)	Выключатель (для защитного отключения)	Brytare (Säkerhetsfrånkoppling)	Spínač (bezpečnostný vypínač)	Stikalo (varnostni izklop)
5	380011	Kondensator 40 µF	Condensator	Пружинный зажим гаек 40 µF	Kondensator 40 µF	Kondenzátor 40 µF	Kondenzator 40 µF
	382518	Kondensator 50 µF	Condensator	Пружинный зажим гаек 50 µF	Kondensator 50 µF	Kondenzátor 50 µF	Kondenzator 50 µF
6	382671	wanna obudowy pomarańczowy	Parte a carcasă - portocaliu	Поддон корпуса оранжевый	Huskar orange	Vaňa telesa oranžová	Kad z ohišjem oranžen
7	382520	kolpak koła czerwony	Capac de roată - roșu	Колпак колеса красный	Hjulkapsel röd	Puklica červená	Kolesni pokrov rdeč
	382540	kolpak koła pomarańczowy	Capac de roată - portocaliu	Колпак колеса оранжевый	Hjulkapsel orange	Puklica oranžová	Kolesni pokrov oranžen
8	382488	zaślepka osi	Acoperire a marginii	Крышка колеса	HJulkapsling	Kryt kolesa	Pokritje kola
9	382521	kółko	Roată	Колесо	Hjul	Koleso	Kolo
10	380021	pokrywka	Clapetă de acoperire	Крышка	Täckklaff	Krytka	Pokritje
11	382522	noga lewa	Picior stâng	Стойка, левая	Stödben vänster	Noha ľavá	Leva nosilna noga
12	382523	oś	Ax	Ось	Axel	Os	Os
13	382524	noga prawa	Picior drept	Стойка, правая	Stödben höger	Noha pravá	Desna nosilna noga
14	382525	dolna część obudowy	Parte inferioară a carcasei cpl.	Нижняя часть корпуса	Husunderdel komplett	Spodná časť telesa kompl.	Dolnji del ohišja
15	382527	kolnierz wtyczki (VDE)	Guler de protecție pentru ștecăr (VDE)	Защитный бортик вилки (VDE)	Stickkontaktskrage (VDE)	Límeč zástrčky (VDE)	Plašč vtiča (VDE)
16	382528	stycznik silnikowy	Întreprător de protecție a motorului	Защитный автомат двигателя	Motorskyddsbytare	Istič motora	Zaščitno stikalo motorja
17	382529	kolpak ochronny	Capac de protecție	Защитный колпачок	Skyddslock	Ochranný klobúčik	Zaščitni pokrov
18	382530	włącznik / wyłącznik	Comutator pornit/oprit	Переключатель вкл./выкл.	Till-/Frånbytare	Zapínač/vypínač	Vklopnik/Izklopnik
19		silnik prądu zmiennego	Motor cu curent alternativ	Двигатель переменного тока	Växelströmmotor	Motor na striedavý prúd	Motor na izmenični tok
	382541	P ₁ 2200 W	P ₁ 2200 W	P ₁ 2200 Вт	P ₁ 2200 W	P ₁ 2200 W	P ₁ 2200 W
	382542	P ₁ 2500 W	P ₁ 2500 W	P ₁ 2500 Вт	P ₁ 2500 W	P ₁ 2500 W	P ₁ 2500 W
	382531	P ₁ 2800 W	P ₁ 2800 W	P ₁ 2800 Вт	P ₁ 2800 W	P ₁ 2800 W	P ₁ 2800 W
20	382425	nóż ze złączem śrubowym	Cuțit cu îmbinare cu șuruburi	Нож с винтовым соединением	Kniv med fastskruvning	Nôž so skrutkovým spojením	Nož s privijačenjem
21	382490	tańcza nożowa z nożem	Cuțit-disc cu cuțit	Ножевой диск с ножом	Knivskiva med knivar	Nožový kotúč s nožom	Kolutni nož z rezilom
22	382491	przeciwnoż	Contrațuțit	Противорежущий нож	Motkniv	Protíľahlý nôž	Nasprotni nož
23	382532	przeciwplyta	Contrațlacă	Противорежущая пластина	Motplatta	Protíľahlá doštička	Protiplošča
24	380008	łopatka wentylatora	Aripile ventilatorului	Лопасть вентилятора	Fläktvinge	Krídlo vetráka	Krilo zračnika
25	382533	tuleja dystansowa	Bucșă de distanțare	Распорная гильза	Distanshylsa	Dištančné puzdro	Distančnik
26	382534	uszczelka gumowa	Garnitură de cauciuc	Резиновое уплотнение	Gumtätning	Pryžové tesnenie	Gumijasto tesnilo
27	382535	Woreczek ze śrubami (2x śruba M 6x50; 2x śruba M6x22; 2x nakrętka sześciokątna M6 samozabezpieczająca)	Pungă cu șuruburi (2x Șurub M6x50; 2x Șurub M6x22; 2x Piuliță hexagonală M6, autoasigurare)	Пакетик с винтами (2 винта M 6 x 50; 2 винта M 6 x 22; 2 шестигранные гайки M 6 самотормозящиеся)	Skruvpåse (2x skruvar M6x50; 2x skruvar M6x22; 2x sexkantmutter M6 självläsande)	Vrecko so skrutkami (2x skrutka M6x50; 2x skrutka M6x22; 2x šesthranná matica M6 samosvorná)	Vrečke z vijaki (2x vijak M6x50; 2x vijak M6x22; 2x šesterorobna matica M6 samovarovalna)
28	382480	wtyczka adapterowa dla Szwajcarii		Переходная вилка для Швейцарии	Adapterkontakt för Schweiz	Adaptérová zástrčka pre Švajčiarsko	Adapterski vtič za Švico
29	382316	naklejka bezpieczeństwa	Autocolant cu indicații de siguranță	Наклейка с указаниями техники безопасности	Säkerhetsetikett	Bezpečnostná nálepka	Varnostna nalepnica
30	382526	naklejka bezpieczeństwa	Autocolant cu indicații de siguranță	Наклейка с указаниями техники безопасности	Säkerhetsetikett	Bezpečnostná nálepka	Varnostna nalepnica
31	382549	odstępnik	Distanța bucată	Часть расстояния	Mellanstycke	medzičlánok	

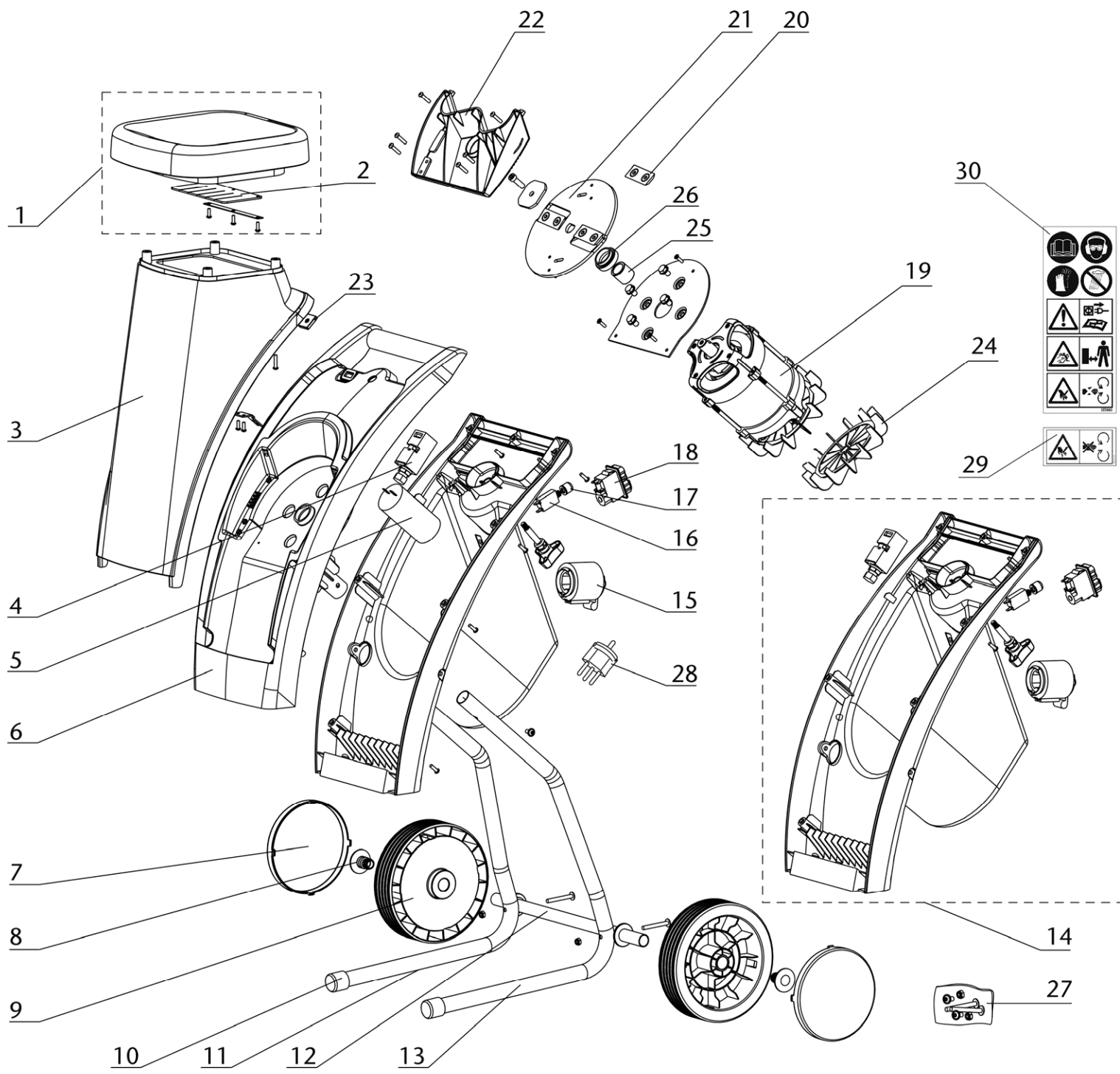

D	Baujahr	I	Anno di costruzione
GB	Year of construction	N	Byggeår
F	Année de construction	NL	Bouwjaar
BG	година на производство	PL	Rok produkcji
CZ	Rok výroby	RO	An de construcție
DK	Produktionsår	RUS	год изготовления
FIN	Valmistusvuosi	S	Tillverkningsår
H	Gyártási év	SK	Výrobný rok
HR	Godina gradnje	SLO	Leto izdelave

ATIKA GmbH

Josef-Drexler-Str. 8,
89331 Burgau
Germany

Tel.: +49 (0) 8222 / 414 708-0 • Fax: +49 (0) 8222 / 414 708-10

E-mail: info@atika.de • Internet: www.atika.de